



DEFINITIVE TECHNOLOGY™

INSTALLATION INSTRUCTIONS

INSTRUCTIONS D'INSTALLATION
INSTRUCCIONES DE INSTALACIÓN
安装说明

DYME Ξ NSION CI™

DW-65 PRO™ | DW-80 PRO™ | DW-45 MAX™ | DW-65 MAX™
LCR-525 MAX™ | LCR-650 MAX™ | DW-MAX SUR™

1

Unpack

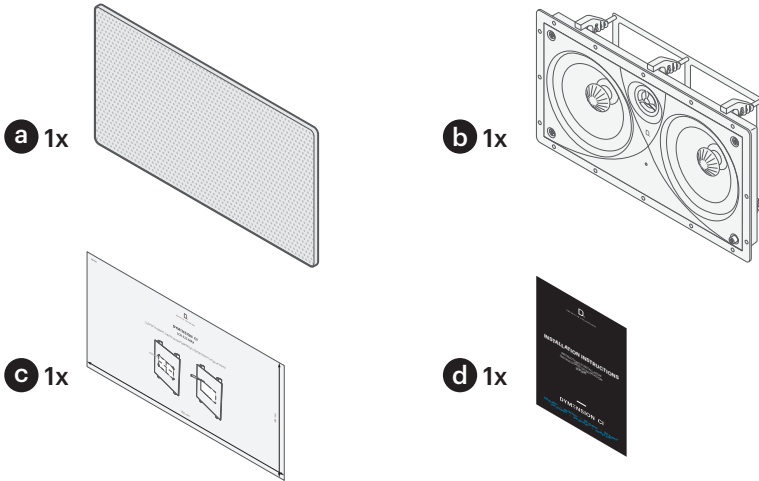

EN

Check the box contents: (a) Grille, (b) Speaker with frame, (c) Cutout template and (d) Literature pack.

FR

Déballage

Vérifiez le contenu de la boîte : (a) grille, (b) enceinte avec cadre, (c) gabarit de découpe et (d) documentation.

ES

Desembalar

Compruebe el contenido de la caja: (a) Rejilla, (b) Altavoz con marco, (c) Plantilla de corte y (d) Paquete de documentación.

ZH

拆开包装

检查盒内物品:(a) 格栅, (b) 带框架的音箱, (c) 剪切模板和 (d) 资料包。

2 Mark Speaker Location

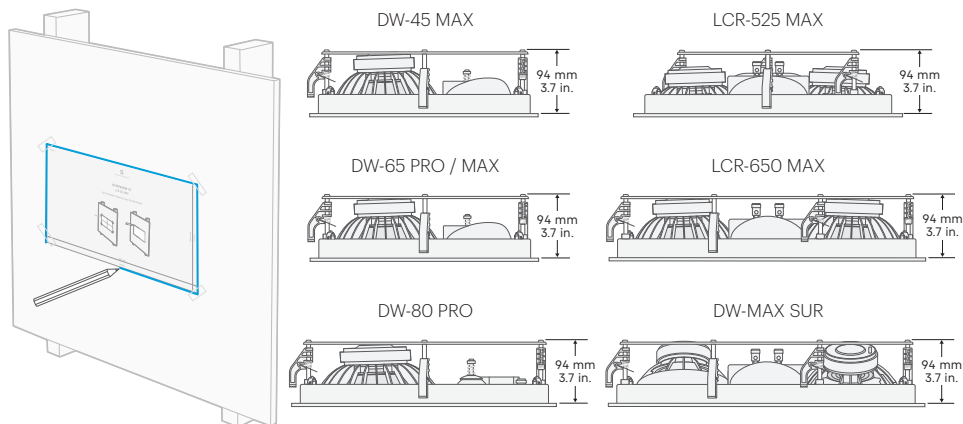

EN

1. Select a location for the speaker that has sufficient clearance behind the wall to avoid any interference with electrical wiring, plumbing or other fixtures.
2. Tape the supplied cutout template to the wall and trace a line around the template onto the wall.

Note: We recommend using a level to ensure the template is mounted straight on the wall.

FR

Marquage de l'emplacement de l'enceinte

1. Sélectionnez un emplacement pour l'enceinte disposant de suffisamment d'espace derrière le mur pour éviter toute interférence avec le câblage électrique, la plomberie ou d'autres appareils.
2. Collez le gabarit de découpe fourni sur le mur et tracez un trait autour du gabarit sur le mur.

Remarque : nous vous recommandons d'utiliser un niveau pour vous assurer que le gabarit est monté droit sur le mur.

ES

Marcar la ubicación del altavoz

1. Seleccione una ubicación para el altavoz que tenga suficiente espacio libre detrás de la pared para evitar cualquier interferencia con el cableado eléctrico, la fontanería u otros accesorios.
2. Fije al techo la plantilla de corte suministrada y trace una línea alrededor de ella en la pared.

Nota: Se recomienda el uso de un nivel para garantizar que la plantilla esté colocada de manera precisa en la pared.

ZH

标记音箱位置

1. 为音箱选择在墙壁后有足够间隙的位置，以避免给电线、管道或其他固定装置造成任何干扰。
2. 使用胶带将提供的剪切模板粘贴到墙壁上，并沿模板在墙壁上画一条线。

注意：我们建议使用水平仪，以确保模板垂直安装在墙上。

3

Cut Wall Opening

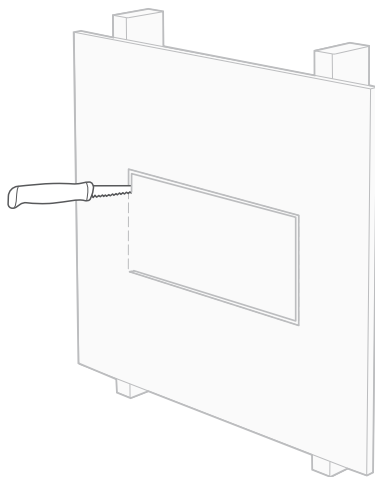

EN

Remove the cutout template and cut along the marked line to create the opening. Be careful not to cut too large an opening.

FR

Découpe d'une ouverture dans le mur

Retirez le gabarit de découpe et coupez le long du trait tracé pour créer une ouverture. Veillez à ne pas découper une ouverture trop grande.

ES

Hacer la abertura en la pared

Retire la plantilla y corte a lo largo de la línea marcada para hacer la abertura. Asegúrese de no hacer la abertura demasiado grande.

ZH

切割墙壁开口

取下剪切模板并沿着标记线切割以形成开口。请注意不要切割出太大的开口。

4

Detach Speaker Frame

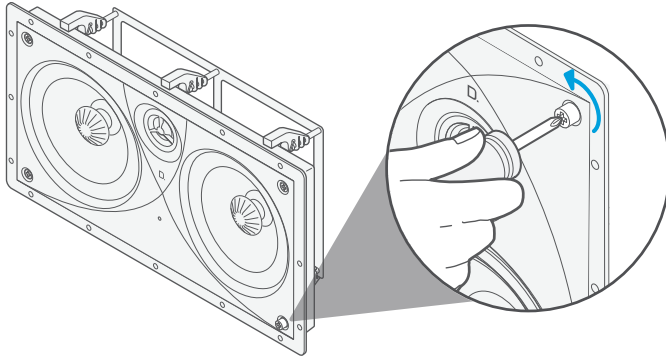

EN

1. Use a screwdriver to turn each of the spring-loaded screws a half turn until they pop up.
2. Remove the speaker assembly from the frame.
3. Turn the screws back to the original position (so the surface of the screw head matches the contour of the speaker) before installing the frame in the wall.

FR

Retrait du cadre de l'enceinte

1. Utilisez un tournevis pour tourner chacune des vis à ressort d'un demi-tour jusqu'à ce qu'elles ressortent.
2. Retirez l'enceinte du cadre.
3. Remettez les vis dans leur position d'origine (pour que la surface de la tête de vis corresponde au contour de l'enceinte) avant d'installer le cadre au mur.

ES

Desmontar el marco del altavoz

1. Utilice un destornillador para girar cada tornillo con resorte hasta que den un pequeño salto al girarlos media vuelta.
2. Retire el conjunto del altavoz del marco.
3. Vuelva a colocar los tornillos en la posición original (de forma que la superficie de la cabeza del tornillo coincida con el contorno del altavoz) antes de instalar el marco en la pared.

ZH

拆卸音箱框架

1. 使用螺丝刀将每个弹簧螺钉旋转半圈，直至其弹出。
2. 将音箱组件从框架中拆下来。
3. 将螺钉旋回原始位置(使得螺钉头表面与音箱轮廓相匹配)，然后再将框架安装到墙壁上。

5

Install Speaker Frame

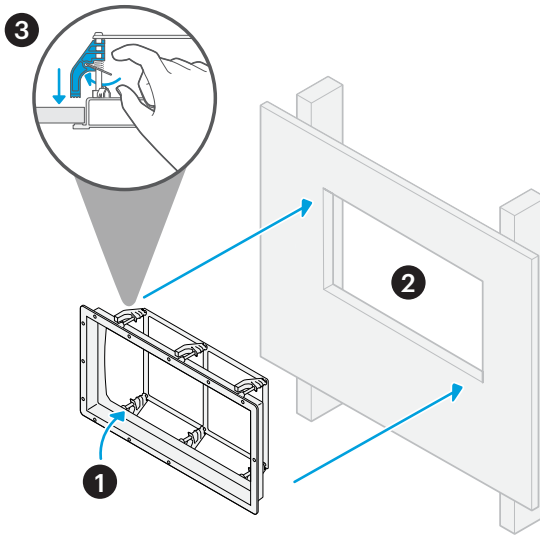

EN

1. Ensure the mounting clamps are in the retracted position.
2. Insert the frame into the opening until the flange contacts the wall.
3. While holding the frame in place, rotate the mounting clamps outwards, then pull them against the wall to securely clamp the frame.

FR

Installation du cadre de l'enceinte

1. Assurez-vous que les pinces de montage sont en position rétractée.
2. Insérez le cadre dans l'ouverture jusqu'à ce que la pince entre en contact avec le mur.
3. Tout en maintenant le cadre en place, faites pivoter les pinces de montage vers l'extérieur, puis tirez-les contre le mur pour serrer solidement le cadre.

ES

Instalar el bastidor del altavoz

1. Compruebe que las abrazaderas de montaje están en posición retraída.
2. Introduzca el marco en la abertura hasta que el borde toque la pared
3. Mientras sujeta el marco en su sitio, gire las abrazaderas de montaje hacia fuera y, a continuación, tire de ellas contra la pared para fijar el marco de forma segura.

ZH

安装音箱框架

1. 确保安装夹处于缩回位置。
2. 将框架插入开口，直至凸缘接触到墙壁。
3. 在固定好框架的同时，向外旋转安装夹，然后从墙壁向外拉动以牢固地夹住框架。

6

Connect Speaker Cable

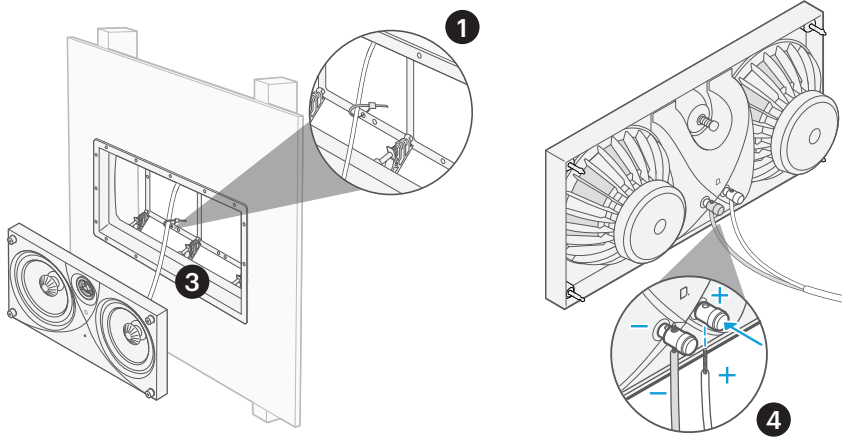

EN

1. Secure the speaker cable to the frame with a cable tie through the frame holes.
2. If the speaker cable is connected to an amplifier, turn off the amplifier.
3. Pull a maximum of 1 meter (3.28 ft.) of speaker cable out through the opening.
4. On the speaker assembly, push down the spring terminals and insert the speaker wires, ensuring the polarity is correct.

FR

Branchement du câble de l'enceinte

1. Fixez le câble de l'enceinte au cadre à l'aide d'un collier de serrage à travers les trous du cadre.
2. Si le câble de l'enceinte est branché à un amplificateur, éteignez l'amplificateur.
3. Tirez un maximum de 1 mètre (3,28 pieds) de câble d'enceinte à travers l'ouverture.
4. Sur l'enceinte, appuyez sur les bornes à ressort et insérez les fils de l'enceinte, en vous assurant que la polarité est correcte.

ES

Conectar el cable del altavoz

1. Fije el cable del altavoz al marco con una brida para cables a través de los orificios del marco.
2. Si el cable de los altavoces está conectado a un amplificador, apáguelo.
3. Pase un máximo de 1 m (3,28 ft) de cable de altavoz a través de la abertura.
4. En el conjunto del altavoz, presione los terminales de resorte hacia abajo e inserte los cables del altavoz, asegurándose de que la polaridad es la correcta.

ZH

连接音箱线缆

1. 使用束线带穿过框架孔，将音箱线缆固定到框架上。
2. 如果音箱线缆与放大器相连，则请关闭放大器。
3. 通过开口可拉出最长 1 米 (3.28 英尺) 的音箱线缆。
4. 在音箱组件上，按下弹簧端子并插入音箱电线，以确保极性正确。

7

Install Speaker Assembly

DW-65 PRO / DW-80 PRO / DW-45 MAX / DW-65 MAX /
LCR-525 MAX / LCR-650 MAX

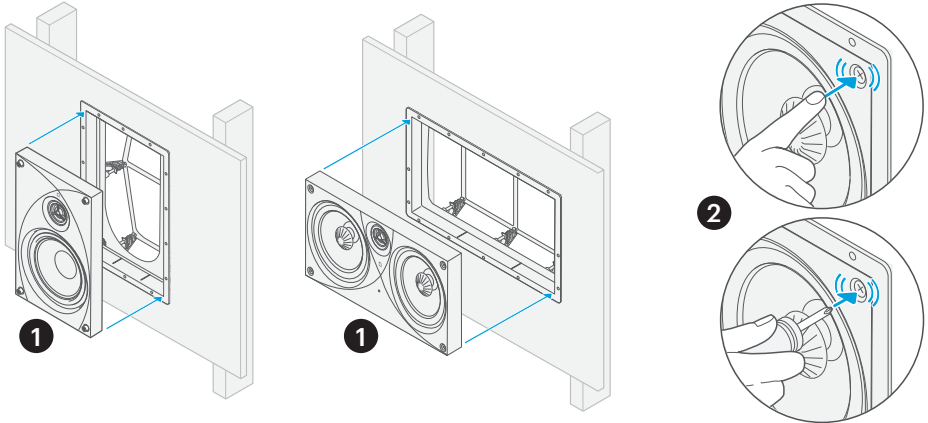

EN

1. Insert the speaker assembly into the frame.
2. Push the four fastener heads in with your finger or a screwdriver until they click into place.

FR

Installation de l'enceinte

1. Insérez l'enceinte dans le cadre.
2. Poussez les quatre têtes de fixation avec votre doigt ou à l'aide d'un tournevis jusqu'à ce qu'elles s'enclenchent.

ES

Instalar el conjunto del altavoz

1. Inserte el conjunto del altavoz en el marco.
2. Empuje los cuatro cabezales de fijación con el dedo o con un destornillador hasta que encajen en su sitio.

ZH

插入音箱组件

1. 将音箱组件插入框架内。
2. 用手指或螺丝刀将四个紧固件头推入,直到发出咔嚓声并固定好。

8

Install Speaker Assembly

DW-MAX SUR

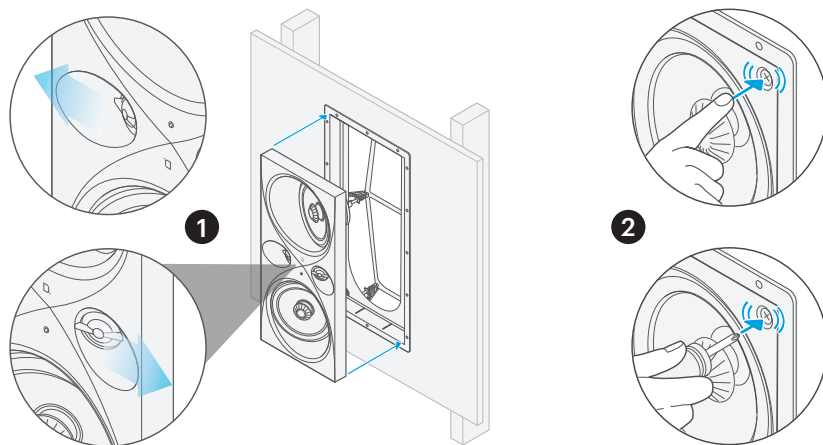

EN

1. Insert the speaker assembly into the frame, ensuring proper orientation by aiming the primary tweeter toward the primary listening area: The primary tweeter is on the right when the “D” logo is correctly oriented. Note that some applications may require the speaker to be installed with the “D” logo upside down.
2. Push the four fastener heads in with your finger or a screwdriver until they click.

FR

Installation de l'enceinte

1. Insérez l'enceinte dans le cadre, en veillant à ce qu'elle soit correctement orientée en orientant le tweeter principal vers la zone d'écoute principale : le tweeter principal doit se trouver à droite lorsque le logo « D » est correctement orienté. Notez que certaines applications peuvent nécessiter l'installation de l'enceinte avec le logo « D » à l'envers.
2. Poussez les quatre têtes de fixation avec votre doigt ou à l'aide d'un tournevis jusqu'à entendre un déclic.

ES

Instalar el conjunto del altavoz

1. Inserte el conjunto del altavoz en el marco, asegurándose de que la orientación sea la correcta, apuntando el tweeter principal hacia el área de escucha: El tweeter principal se encuentra a la derecha cuando el logotipo “D” está orientado correctamente. Tenga en cuenta que algunas aplicaciones pueden requerir que el altavoz se instale con el logotipo “D” hacia abajo.
2. Empuje los cuatro cabezales de fijación con el dedo o con un destornillador hasta que encajen.

ZH

插入音箱组件

1. 将音箱组件插入框架内, 并使主高频单元瞄准主聆听区域, 以确保方向正确: 当“D”徽标方向正确时, 主高频单元位于右侧。请注意, 有些应用可能会要求以倒置“D”徽标的方式安装音箱。
2. 用手指或螺丝刀将四个紧固件头推入, 直到发出咔嗒声。

9

Aim Tweeter

DW-65 PRO / DW-80 PRO / DW-45 MAX / DW-65 MAX /
LCR-525 MAX / LCR-650 MAX

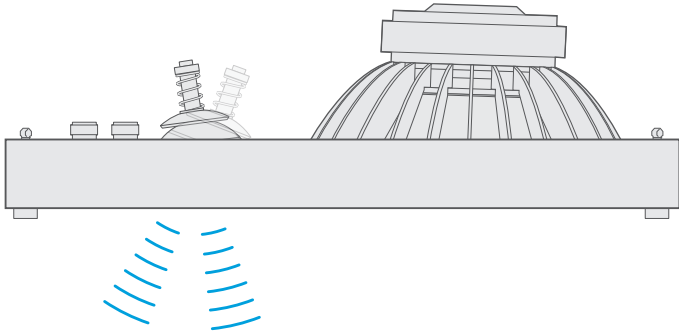

EN

Aim the pivoting tweeter toward the primary listening position.

CAUTION: Do not push on the tweeter diaphragm as this can damage it. Always push on the outer part of the tweeter housing only.

FR

Orientation du tweeter

Orientez le tweeter en le pivotant vers la position d'écoute principale.

ATTENTION : n'appuyez pas sur la membrane du tweeter, car cela pourrait l'endommager. Appuyez toujours sur la partie externe du boîtier du tweeter.

ES

Orientar el tweeter

Oriente el tweeter pivotante hacia posición principal de escucha.

PRECAUCIÓN: No empuje el diafragma del tweeter, ya que podría dañarlo. Empuje siempre solo la parte exterior de la carcasa del tweeter.

ZH

瞄准高频单元

使旋转高频单元瞄准主聆听位置。

注意：请勿按压高频单元隔膜，否则会造成损坏。始终仅推动高频单元外壳的外部。

10

Set High Frequencies

DW-45 MAX / DW-65 MAX / LCR-525 MAX /
LCR-650 MAX / DW-MAX SUR

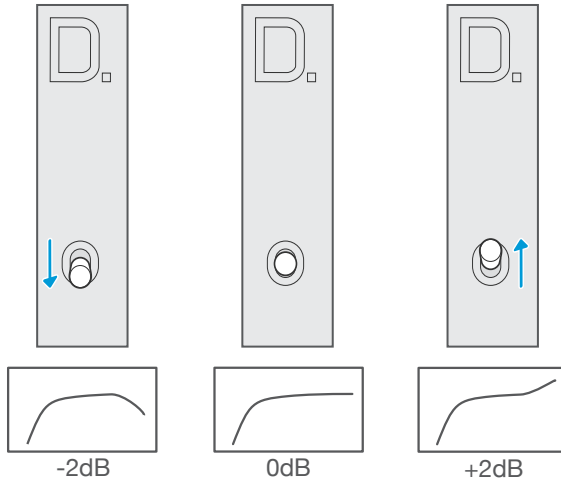

EN

Set the High-Frequency (HF) selector for the desired high-frequency balance. The options are: -2dB high-shelf cut, 0dB (neutral) or +2dB high-shelf boost.

FR

Réglage des fréquences élevées

Réglez le sélecteur haute fréquence (HF) pour l'équilibrage haute fréquence souhaité. Les options suivantes sont disponibles : filtre en plateau avec réduction (-2 dB), neutre (0 dB) ou filtre en plateau avec renforcement (+2 dB).

ES

Ajustar las frecuencias altas

Ajuste el selector de altas frecuencias (HF) para obtener el equilibrio de altas frecuencias deseado. Las opciones son: reducción de agudos de -2dB, configuración neutral de 0dB o aumento de agudos de +2dB.

ZH

设置高频

设置高频 (HF) 选择器, 以获得所需的高频平衡。选项包括: -2dB 高频衰减、0dB(中性)或 +2dB 高频提升。

11

Paint Grille (Optional)

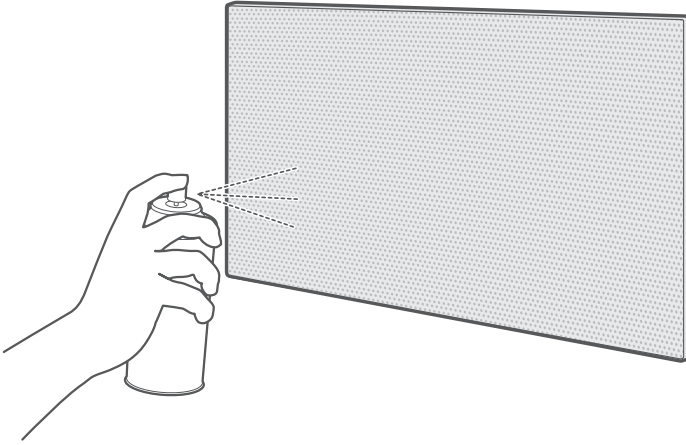

EN

If required, paint the grille before installing it. After painting the grille, make sure that the grille holes are not clogged.

FR

Peinture de la grille (facultatif)

Si nécessaire, peignez la grille avant de l'installer. Après avoir peint la grille, assurez-vous que les trous de la grille ne sont pas obstrués.

ES

Pintar la rejilla (opcional)

Si es necesario, pinte la rejilla antes de instalarla. Después de pintar la rejilla, asegúrese de que los orificios de la rejilla no estén obstruidos.

ZH

给格栅涂漆(可选)

如果需要, 可给格栅涂漆, 然后再安装。在格栅涂漆结束后, 确保格栅孔没有被堵塞。

12

Attach Grille

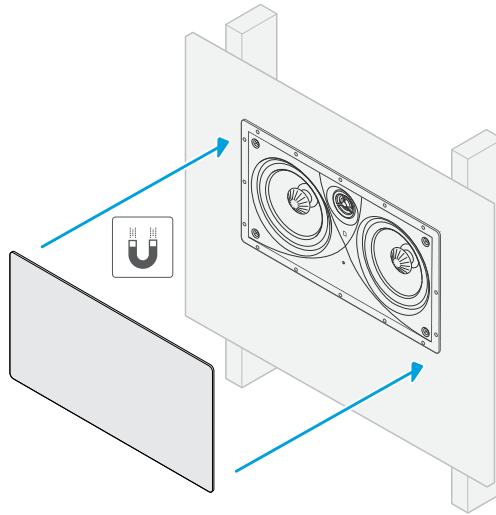

EN

Attach the grille to the speaker. The grille is held in place magnetically and will attach securely to the speaker when held near the speaker.

FR

Fixation de la grille

Fixez la grille à l'enceinte. La grille est maintenue en place magnétiquement et se fixe solidement à l'enceinte lorsqu'elle est rapprochée de celle-ci.

ES

Fijar la parrilla

Fije la rejilla del altavoz. La rejilla utiliza una conexión magnética y quedará firmemente sujeta al altavoz cuando la acerque a él.

ZH

安装格栅

将格栅安装至音箱。通过磁力将格栅安放到位，并在靠近音箱时牢牢固定在音箱上。

13 Setup Is Complete!



support.definitivetechology.com

EN

The speaker is now installed and ready for use. Scan the QR code or visit the URL for product support.

FR

La configuration est terminée !

L'enceinte est maintenant installée et prête à l'emploi. Scannez le code QR ou consultez l'URL pour obtenir de l'aide sur le produit.

ES

¡La configuración ha finalizado!

El altavoz ya está instalado y listo para su uso. Escanee el código QR o visite la URL para obtener asistencia sobre el producto.

ZH

安装完成!

音箱现已安装完毕, 可以使用了。扫描二维码或访问 URL 以获取产品支持。

WHAT OBSESSION SOUNDS LIKE®

Share Photos | Partager Des Photos | Compartir Fotos



#Dymension

Sound United, LLC
dba Masimo Consumer
5541 Fermi Court
Carlsbad, CA 92008
U.S.A.

EU Contact:
Sound United Europe,
A division of D&M Europe B.V.
Beemdstraat 11, 5653 MA
Eindhoven, The Netherlands

UK Importer:
D&M Audiovisual Ltd.
Dale Road, Worthing,
West Sussex
BN11 2BH United Kingdom