

# KENWOOD

Custom Fit Speaker  
**KFC-X463C**

PEAK POWER 100W  
PUISSANCE DE CRÊTE ADMISSIBLE

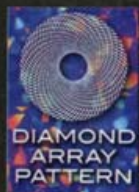

■ Haut-parleurs personnalisés

eXcelon





CUSTOM FIT SPEAKER  
HAUT-PARLEURS PERSONNALISÉS

**KFC-X463C**

INSTALLATION INSTRUCTIONS  
PROCÉDURES D'INSTALLATION

Installation

Installation

Instalación

Instalação

Rear hatch side panel  
Plateau latéral arrière  
Panel lateral del portón trasero  
Painel lateral posterior inferior do canopi

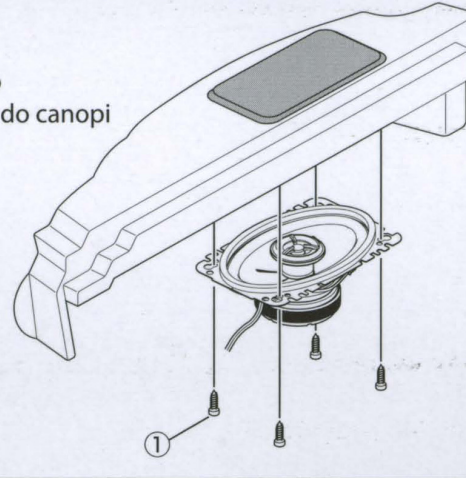
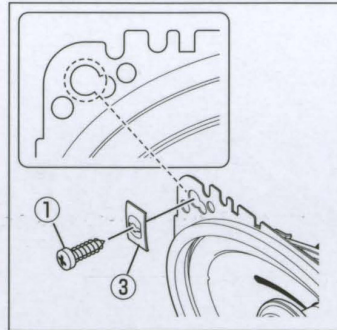

Dual dash  
Tableau de bord  
Salpicadero  
Tablier duplo

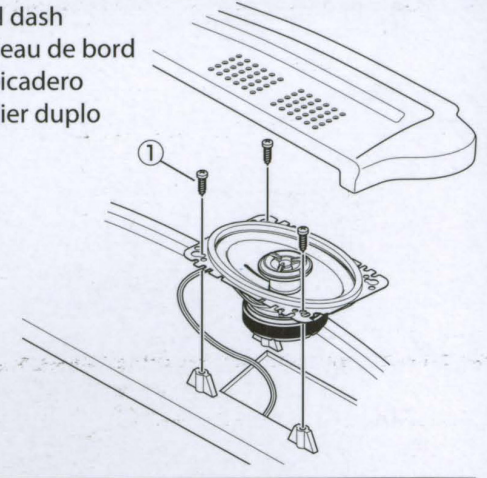

Door panel  
Panneau de portière  
Panel de puerta  
Painel da porta

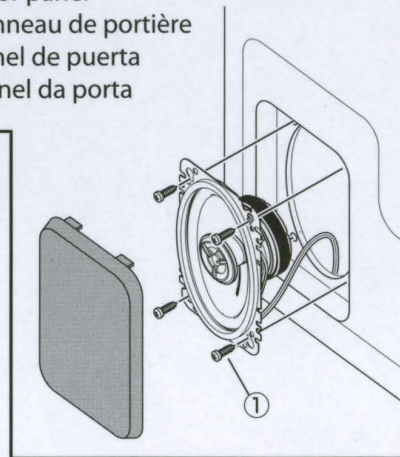

Rear deck  
Plage arrière  
Esteranía trasera  
Painel posterior

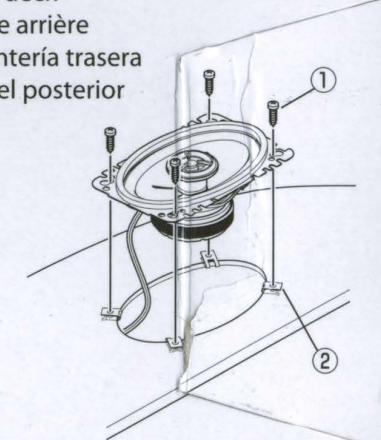
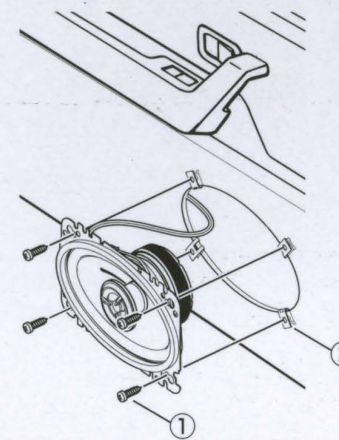

Parts included  
Partes incluidas

Pieces comprises  
Peças inclusas

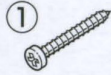

Ø4×20 .....×8

.....×8

.....×8

0.3 m (1 ft) .....×2

Dimensions  
Dimensiones

Dimensions  
Dimensões

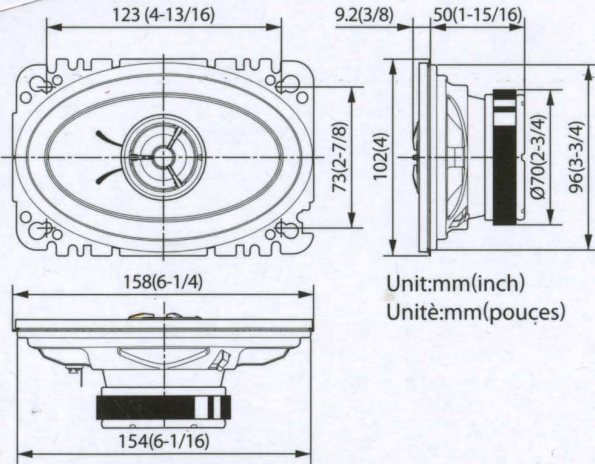

Unit:mm(inch)  
Unitè:mm(pouces)

Connections  
Conexiones

Raccordements  
Ligações

Left  
Gauche  
Izquierdo  
Esquerda

Right  
Droite  
Derecho  
Direita

White/Black stripe  
Blanc/Trait noir  
Blanco/Raya negra  
Riscado Branco/Preto

CAR AUDIO COMPONENTS  
ELEMENTS HI-FI POUR VOITURE  
COMPONENTES DE AUDIO PARA AUTOMÓVEIS  
COMPONENTE DE AUDIO DO AUTOMÓVEL

Gray/Black stripe  
Gris/Trait noir  
Gris/Raya negra  
Riscado Cinza/Preto

■ Do not use the provided speaker cords for other purposes (such as a power cord). Otherwise malfunction or fire hazard could result.

■ Ne pas utiliser les cordons de liaison aux enceintes pour une destination autre que celle prévue (par exemple, pour alimenter un appareil). Faute de quoi, un défaut de fonctionnement ou un incendie pourraient en résulter.

■ No utilice los cables de altavoces suministrados para otros propósitos (tales como los de un cable de alimentación). Si no, podrían producirse averías o peligros de incendio.

■ Não utilize os fios fornecidos para altifalantes para outros propósitos (p.ex. como cabo de alimentação). Caso contrário, poderá resultar em mau funcionamento ou risco de incêndio.

VOLUME 0.0031 m<sup>3</sup> / 0.11 ft<sup>3</sup>  
WEIGHT / POIDS 1.3 kg / 2.9 lb

Kenwood Corporation  
Tokyo 192-8525 Japan

Designed and Engineered in Japan / Design et Conception au Japon  
Made in China / Fabriqué en Chine

# KENWOOD

## eXcelon

### Custom Fit Speaker KFC-X463C

PEAK POWER **100W**

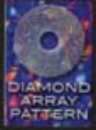

- 4 x 6 in. (95 x 153 mm) 2-Way 2-Speaker
- Carbon-PP Cone with Diamond Array Pattern
- Haut-parleurs personnalisés

#### SPECIFICATIONS

- Speakers
  - Woofer ..... 95 x 153 mm (4 x 6 in.) Cone
  - Tweeter ..... 25 mm (1 in.) Balanced Dome

- Maximum RMS Power ..... 30 W
- Impedance ..... 3  $\Omega$
- Sensitivity ..... 86 dB / W at 1 m
- Frequency Response ..... 80 Hz - 21,000 Hz
- Cutout Diameter ..... 3-3/4 x 6-1/16 in. Oval  
(9.6 x 15.4 cm Oval)
- Mounting Depth ..... 1-15/16 in. (5.0 cm)



1 pair

## IMPORTANT SAFEGUARDS

 **Caution : Read this item carefully to keep your safety.**

- 1. Suffocation** — After taking the unit out of the polyethylene bag, be sure to dispose of the polyethylene bag out of the reach of children. Otherwise, they may play with the bag, which could cause hazard of suffocation.
- 2. Power supply voltage** — Connect the illumination lamp-equipped speakers to DC 12V, negative ground.
- 3. Water and moisture** — Do not install the speakers in locations which may be subject to water or moisture.
- 4. Dust and unstable locations** — Do not install the speakers in unstable locations or locations subject to dust.
- 5. Modification** — Do not attempt to open or modify the unit, for this could cause fire hazard or malfunction.
- 6. Cleaning** — Do not use gasoline, naphtha, or any type of solvent to clean the speakers. Clean by wiping with a soft, dry cloth.
- 7. Malfunction** — In the event the unit generates smoke or abnormal smell or no sound comes out from the speaker, immediately switch the power OFF. After this, please contact your dealer or nearest service station as soon as possible.





Nederland **KENWOOD ELECTRONICS EUROPE B.V.**

Geachte gebruiker van Kenwood products. Wij danken U voor het kiezen van dit Kenwood product ("het Product"). Dit kenwood product is gebouwd volgens de specificaties van de Kenwood Corporation...

- (c) Het volledige naam en het adres van de detailhandelaar bij wie het Product werd aangekocht.
(d) Het serienummer en de naam van het model van het Product.
(e) Het kenmerk van de naam van het model van het Product...

- (f) Garantieherstellings voor zijn rekening uit de vorens; schade veroorzaakt aan het Product door onverschuldigd, onjuist gebruik, verkeerde installatie of verkeerd gebruik van het product.
(g) Het Product wordt aangekocht van een derde partij die het Product heeft verkocht aan de gebruiker...

**KENWOOD ELECTRONICS EUROPE B.V.**  
Amsterdamsedijk 37, 1422 AC Uithoorn  
Tel. 0275-519900  
www.kenwood.nl

U dient deze Garantiekaart zorgvuldig bij te houden aangezien deze Garantiekaart is om Uw aanspraak op deze Garantie te doen gelden.

De garantie voor het Product is geldig gedurende één jaar vanaf de datum van de consumenten aankoop bij een detailhandelaar van Kenwood products. De garantie staat zowel op de originele aankoop als op de verkoop van het Product aan een derde partij. Het serienummer van het Product is vermeld op het Product en het serienummer van de originele aankoop is vermeld op de originele aankoop receipt.

Indien het Product gebruikt wordt in een Europees land waar het onderworpen aan bepalingen en voorschriften die verschillend zijn van die van Nederland is het land van de consument tevens van toepassing op het Product. Indien het Product wordt gebruikt in een land dat niet is vermeld op de originele aankoop receipt, wordt het Product geacht te worden gebruikt in het land van de consument. Het Product wordt geacht te worden gebruikt in het land van de consument, tenzij anderszins is vermeld op de originele aankoop receipt.

Deze Garantie wordt gegeven aan alle personen die op rechtmatige wijze het Product verregen hebben.

Onder de beschermde vermeldingen worden alle kenmerken van het Product geacht te worden beschermd. Het Product wordt geacht te worden beschermd tegen schade van welke aard ook die voortvloeit uit het gebruik van het Product.

Portugal **H. F. GONCALVES, LDA**

Caro utilizador dos produtos Kenwood. Obrigada por ter escolhido este produto Kenwood (o produto) e pelo seu interesse em adquirir este produto Kenwood. Este produto Kenwood foi desenvolvido e fabricado de acordo com as especificações da Kenwood Corporation...

- (a) O nome completo e endereço do revendedor onde o Produto foi adquirido.
(b) O número de série e nome do modelo do Produto.
(c) O número de série e nome do modelo do Produto...

- (d) danos no Produto causados por fogo, inundação em água, trovoadas, tremores de terra, ventos fortes, explosões, explosões nucleares ou qualquer outra causa fora do controlo de Kenwood.
(e) Alterações de cor ou danos causados por produtos químicos, produtos de limpeza ou qualquer outra causa fora do controlo de Kenwood.

**H. F. GONCALVES, LDA**  
Tel. +351-916160808  
+351-212898147  
www.kenwood.pt  
email: kenwood@kenwood.pt

Por favor, conserve este Cartão de Garantia para o caso de alguma reclamação vir a ser necessária.

O Produto tem garantia de um ano a contar da data de sua aquisição original num qualquer revendedor de produtos Kenwood. Esta garantia aplica-se tanto ao produto original quanto ao produto substituído.

Se o Produto for usado num país europeu onde esteja submetido a outros padrões e regras diferentes dos aplicados no país onde foi originalmente vendido em Europa pelo produto, então todos os padrões de garantia estarão sujeitos às condições de cada país. O suporte técnico dos custos de adaptação do Produto aos padrões e regras de aplicação. Além disso, se o Produto for de modelo diferente adquirido em outros países, o suporte técnico não será fornecido.

Esta garantia é concedida a qualquer pessoa que tenha adquirido legalmente o Produto.

Este cartão e um recibo (ou factura) são necessários para obter o suporte técnico e para o caso de roubo ou dano do mesmo.

Qualquer reclamação abrangida por esta garantia deverá ser acompanhada por este Cartão de Garantia e ainda por:
(a) Nome completo e endereço.
(b) Recibo ou outro documento indicando a data de aquisição.

Se o Produto for usado num país europeu onde esteja submetido a outros padrões e regras diferentes dos aplicados no país onde foi originalmente vendido em Europa pelo produto, então todos os padrões de garantia estarão sujeitos às condições de cada país.

Este cartão e um recibo (ou factura) são necessários para obter o suporte técnico e para o caso de roubo ou dano do mesmo.

Qualquer reclamação abrangida por esta garantia deverá ser acompanhada por este Cartão de Garantia e ainda por:
(a) Nome completo e endereço.
(b) Recibo ou outro documento indicando a data de aquisição.

Se o Produto for usado num país europeu onde esteja submetido a outros padrões e regras diferentes dos aplicados no país onde foi originalmente vendido em Europa pelo produto, então todos os padrões de garantia estarão sujeitos às condições de cada país.

Este cartão e um recibo (ou factura) são necessários para obter o suporte técnico e para o caso de roubo ou dano do mesmo.

Ελλάς **Γ.Ε.ΑΦΗΜΗΤΡΙΟΥ Α.Ε.Β.Ε.**

Για τους χρήστες των προϊόντων Kenwood. Σας ευχαριστούμε που έχετε επιλέξει αυτό το προϊόν Kenwood. Αυτό το προϊόν Kenwood κατασκευάστηκε σύμφωνα με τις προδιαγραφές της Kenwood Corporation...

- (a) Το ονομαστικό και το διεύθυνση του.
(b) Την ημερομηνία και την ονομασία του καταστήματος που το προϊόν αγοράστηκε.
(c) Το ονομαστικό και το διεύθυνση του καταστήματος που το προϊόν αγοράστηκε...

- (d) Αλλαγές χρώματος ή βλάβες που προκαλούνται από φυσικά αίτια, όπως πυρ, πλημμύρες, σεισμοί, κεραυνόπτωση, ακραία καιρικά φαινόμενα, πυρκαγιές, πυρηνικές εκρήξεις ή οποιαδήποτε άλλη αιτία που είναι εκτός του ελέγχου της Kenwood.
(e) Αλλαγές χρώματος ή βλάβες που προκαλούνται από φυσικά αίτια, όπως πυρ, πλημμύρες, σεισμοί, κεραυνόπτωση, ακραία καιρικά φαινόμενα, πυρκαγιές, πυρηνικές εκρήξεις ή οποιαδήποτε άλλη αιτία που είναι εκτός του ελέγχου της Kenwood.

Εάν αγοράζετε το προϊόν στην επιχείρησή της Ε.Κ.Α. με επιμέλεια να αγοράστεί το προϊόν, η Ε.Κ.Α. παρέχει στους πελάτες της υπηρεσίες τεχνικής βοήθειας και ανταλλακτικά.

Το προϊόν έχει κατασκευαστεί να αντιστοιχεί σε όλα τα εθνικά και τοπικά πρότυπα και να συμμορφώνεται με τα πρότυπα της Kenwood Corporation.

Αποφύγετε να χρησιμοποιείτε το προϊόν σε συνθήκες που μπορεί να προκαλέσουν βλάβη ή να οδηγήσουν σε ατυχήματα.

**Γ.Ε.ΑΦΗΜΗΤΡΙΟΥ Α.Ε.Β.Ε.**  
ΑΚΗΡΩΣΤΡ. 1, 12242 ΑΘΕΝΕΣ  
ΤΗΛ: +30 210 5386400  
www.geda.gr

Παρακαλούμε να φυλάξετε αυτό το Δελτίο Εγγύησης για ένα σημαντικό στοιχείο των εγγυήσεων εσάς.

Εάν το προϊόν χρησιμοποιείται σε μια εφαρμογή όπου είναι πιθανό να εκτεθεί σε ακραίες συνθήκες, όπως σε περίπτωση που χρησιμοποιείται για εργασίες αντιστάθμισης, επεξεργασία ή μεταφορά, τότε ο κατασκευαστής δεν είναι υπεύθυνος για ζημιές ή βλάβες που προκαλούνται από αυτές τις εφαρμογές.

Η Εγγύηση αυτή διατίθεται σε κάθε πρόσωπο που έχει αποκτήσει το προϊόν με νόμιμο μέσο.

Η Εγγύηση αυτή δεν καλύπτει:
(a) Ατυχήματα που προκαλούνται από φυσικά αίτια, όπως πυρ, πλημμύρες, σεισμοί, κεραυνόπτωση, ακραία καιρικά φαινόμενα, πυρκαγιές, πυρηνικές εκρήξεις ή οποιαδήποτε άλλη αιτία που είναι εκτός του ελέγχου της Kenwood.
(b) Ατυχήματα που προκαλούνται από φυσικά αίτια, όπως πυρ, πλημμύρες, σεισμοί, κεραυνόπτωση, ακραία καιρικά φαινόμενα, πυρκαγιές, πυρηνικές εκρήξεις ή οποιαδήποτε άλλη αιτία που είναι εκτός του ελέγχου της Kenwood.

Η Εγγύηση αυτή δεν καλύπτει:
(a) Ατυχήματα που προκαλούνται από φυσικά αίτια, όπως πυρ, πλημμύρες, σεισμοί, κεραυνόπτωση, ακραία καιρικά φαινόμενα, πυρκαγιές, πυρηνικές εκρήξεις ή οποιαδήποτε άλλη αιτία που είναι εκτός του ελέγχου της Kenwood.
(b) Ατυχήματα που προκαλούνται από φυσικά αίτια, όπως πυρ, πλημμύρες, σεισμοί, κεραυνόπτωση, ακραία καιρικά φαινόμενα, πυρκαγιές, πυρηνικές εκρήξεις ή οποιαδήποτε άλλη αιτία που είναι εκτός του ελέγχου της Kenwood.

Η Εγγύηση αυτή διατίθεται σε κάθε πρόσωπο που έχει αποκτήσει το προϊόν με νόμιμο μέσο.

Η Εγγύηση αυτή δεν καλύπτει:
(a) Ατυχήματα που προκαλούνται από φυσικά αίτια, όπως πυρ, πλημμύρες, σεισμοί, κεραυνόπτωση, ακραία καιρικά φαινόμενα, πυρκαγιές, πυρηνικές εκρήξεις ή οποιαδήποτε άλλη αιτία που είναι εκτός του ελέγχου της Kenwood.
(b) Ατυχήματα που προκαλούνται από φυσικά αίτια, όπως πυρ, πλημμύρες, σεισμοί, κεραυνόπτωση, ακραία καιρικά φαινόμενα, πυρκαγιές, πυρηνικές εκρήξεις ή οποιαδήποτε άλλη αιτία που είναι εκτός του ελέγχου της Kenwood.

Η Εγγύηση αυτή δεν καλύπτει:
(a) Ατυχήματα που προκαλούνται από φυσικά αίτια, όπως πυρ, πλημμύρες, σεισμοί, κεραυνόπτωση, ακραία καιρικά φαινόμενα, πυρκαγιές, πυρηνικές εκρήξεις ή οποιαδήποτε άλλη αιτία που είναι εκτός του ελέγχου της Kenwood.
(b) Ατυχήματα που προκαλούνται από φυσικά αίτια, όπως πυρ, πλημμύρες, σεισμοί, κεραυνόπτωση, ακραία καιρικά φαινόμενα, πυρκαγιές, πυρηνικές εκρήξεις ή οποιαδήποτε άλλη αιτία που είναι εκτός του ελέγχου της Kenwood.

Η Εγγύηση αυτή διατίθεται σε κάθε πρόσωπο που έχει αποκτήσει το προϊόν με νόμιμο μέσο.

España **KENWOOD ELECTRONICS S.A.**

Estimado usuario de los productos Kenwood. Gracias por haber elegido este producto Kenwood ("el Producto"). Este producto Kenwood fue desarrollado y fabricado de acuerdo con las especificaciones de la Kenwood Corporation...

- (a) Nombre completo, dirección y sello del distribuidor en el que efectuó la compra del producto.
(b) La fecha de compra.
(c) El número de serie y nombre del modelo o el producto ha sido modificado o alterado de alguna manera desde la fecha de la compra...

- (d) Alteraciones de color o daños causados por productos químicos, productos de limpieza o cualquier otra causa fuera del control de Kenwood.
(e) Alteraciones de color o daños causados por productos químicos, productos de limpieza o cualquier otra causa fuera del control de Kenwood.

**KENWOOD IBERICA S.A.**  
Boiña, 239-020 Barcelona  
Tel. +34133101529  
www.kenwood.es

ROGAMOS QUE RELLENE DEBIDAMENTE Y GUARDE ESTA TARJETA DE GARANTÍA. CUYA PRESENTACIÓN ES NECESARIA PARA REALIZAR CUALQUIER RECLAMACIÓN.

Si el producto ha sido usado en un país europeo donde rigen otras estándares y regulaciones que aquellos aplicables en el país de la venta original por el fabricante en Europa, cualquier servicio técnico de garantía estará sujeto a las condiciones y requisitos de cada país.

Este producto es ofrecido únicamente a las personas que hayan obtenido legalmente el producto.

Qualquer reclamação deverá ser acompanhada de esta Tarjeta de Garantía debidamente rellenada en la que conste:
(a) Nombre completo y dirección.
(b) Copia de la factura, u otro documento en donde se muestre la fecha en la que efectuó la compra del producto.

Qualquer reclamação deverá ser acompanhada de esta Tarjeta de Garantía debidamente rellenada en la que conste:
(a) Nombre completo y dirección.
(b) Copia de la factura, u otro documento en donde se muestre la fecha en la que efectuó la compra del producto.

Este producto es ofrecido únicamente a las personas que hayan obtenido legalmente el producto.

Qualquer reclamação deverá ser acompanhada de esta Tarjeta de Garantía debidamente rellenada en la que conste:
(a) Nombre completo y dirección.
(b) Copia de la factura, u otro documento en donde se muestre la fecha en la que efectuó la compra del producto.

Qualquer reclamação deverá ser acompanhada de esta Tarjeta de Garantía debidamente rellenada en la que conste:
(a) Nombre completo y dirección.
(b) Copia de la factura, u otro documento en donde se muestre la fecha en la que efectuó la compra del producto.

Este producto es ofrecido únicamente a las personas que hayan obtenido legalmente el producto.

Qualquer reclamação deverá ser acompanhada de esta Tarjeta de Garantía debidamente rellenada en la que conste:
(a) Nombre completo y dirección.
(b) Copia de la factura, u otro documento en donde se muestre la fecha en la que efectuó la compra del producto.

Qualquer reclamação deverá ser acompanhada de esta Tarjeta de Garantía debidamente rellenada en la que conste:
(a) Nombre completo y dirección.
(b) Copia de la factura, u otro documento en donde se muestre la fecha en la que efectuó la compra del producto.

Este producto es ofrecido únicamente a las personas que hayan obtenido legalmente el producto.

Qualquer reclamação deverá ser acompanhada de esta Tarjeta de Garantía debidamente rellenada en la que conste:
(a) Nombre completo y dirección.
(b) Copia de la factura, u otro documento en donde se muestre la fecha en la que efectuó la compra del producto.

Qualquer reclamação deverá ser acompanhada de esta Tarjeta de Garantía debidamente rellenada en la que conste:
(a) Nombre completo y dirección.
(b) Copia de la factura, u otro documento en donde se muestre la fecha en la que efectuó la compra del producto.

Este producto es ofrecido únicamente a las personas que hayan obtenido legalmente el producto.

Qualquer reclamação deverá ser acompanhada de esta Tarjeta de Garantía debidamente rellenada en la que conste:
(a) Nombre completo y dirección.
(b) Copia de la factura, u otro documento en donde se muestre la fecha en la que efectuó la compra del producto.

Qualquer reclamação deverá ser acompanhada de esta Tarjeta de Garantía debidamente rellenada en la que conste:
(a) Nombre completo y dirección.
(b) Copia de la factura, u otro documento en donde se muestre la fecha en la que efectuó la compra del producto.

Este producto es ofrecido únicamente a las personas que hayan obtenido legalmente el producto.

Qualquer reclamação deverá ser acompanhada de esta Tarjeta de Garantía debidamente rellenada en la que conste:
(a) Nombre completo y dirección.
(b) Copia de la factura, u otro documento en donde se muestre la fecha en la que efectuó la compra del producto.

Qualquer reclamação deverá ser acompanhada de esta Tarjeta de Garantía debidamente rellenada en la que conste:
(a) Nombre completo y dirección.
(b) Copia de la factura, u otro documento en donde se muestre la fecha en la que efectuó la compra del producto.

Este producto es ofrecido únicamente a las personas que hayan obtenido legalmente el producto.

Qualquer reclamação deverá ser acompanhada de esta Tarjeta de Garantía debidamente rellenada en la que conste:
(a) Nombre completo y dirección.
(b) Copia de la factura, u otro documento en donde se muestre la fecha en la que efectuó la compra del producto.

Qualquer reclamação deverá ser acompanhada de esta Tarjeta de Garantía debidamente rellenada en la que conste:
(a) Nombre completo y dirección.
(b) Copia de la factura, u otro documento en donde se muestre la fecha en la que efectuó la compra del producto.

Este producto es ofrecido únicamente a las personas que hayan obtenido legalmente el producto.

Qualquer reclamação deverá ser acompanhada de esta Tarjeta de Garantía debidamente rellenada en la que conste:
(a) Nombre completo y dirección.
(b) Copia de la factura, u otro documento en donde se muestre la fecha en la que efectuó la compra del producto.

Qualquer reclamação deverá ser acompanhada de esta Tarjeta de Garantía debidamente rellenada en la que conste:
(a) Nombre completo y dirección.
(b) Copia de la factura, u otro documento en donde se muestre la fecha en la que efectuó la compra del producto.

Este producto es ofrecido únicamente a las personas que hayan obtenido legalmente el producto.

Qualquer reclamação deverá ser acompanhada de esta Tarjeta de Garantía debidamente rellenada en la que conste:
(a) Nombre completo y dirección.
(b) Copia de la factura, u otro documento en donde se muestre la fecha en la que efectuó la compra del producto.

Qualquer reclamação deverá ser acompanhada de esta Tarjeta de Garantía debidamente rellenada en la que conste:
(a) Nombre completo y dirección.
(b) Copia de la factura, u otro documento en donde se muestre la fecha en la que efectuó la compra del producto.

Este producto es ofrecido únicamente a las personas que hayan obtenido legalmente el producto.

Qualquer reclamação deverá ser acompanhada de esta Tarjeta de Garantía debidamente rellenada en la que conste:
(a) Nombre completo y dirección.
(b) Copia de la factura, u otro documento en donde se muestre la fecha en la que efectuó la compra del producto.

Qualquer reclamação deverá ser acompanhada de esta Tarjeta de Garantía debidamente rellenada en la que conste:
(a) Nombre completo y dirección.
(b) Copia de la factura, u otro documento en donde se muestre la fecha en la que efectuó la compra del producto.

Este producto es ofrecido únicamente a las personas que hayan obtenido legalmente el producto.

Qualquer reclamação deverá ser acompanhada de esta Tarjeta de Garantía debidamente rellenada en la que conste:
(a) Nombre completo y dirección.
(b) Copia de la factura, u otro documento en donde se muestre la fecha en la que efectuó la compra del producto.

Qualquer reclamação deverá ser acompanhada de esta Tarjeta de Garantía debidamente rellenada en la que conste:
(a) Nombre completo y dirección.
(b) Copia de la factura, u otro documento en donde se muestre la fecha en la que efectuó la compra del producto.

Este producto es ofrecido únicamente a las personas que hayan obtenido legalmente el producto.

Qualquer reclamação deverá ser acompanhada de esta Tarjeta de Garantía debidamente rellenada en la que conste:
(a) Nombre completo y dirección.
(b) Copia de la factura, u otro documento en donde se muestre la fecha en la que efectuó la compra del producto.

Qualquer reclamação deverá ser acompanhada de esta Tarjeta de Garantía debidamente rellenada en la que conste:
(a) Nombre completo y dirección.
(b) Copia de la factura, u otro documento en donde se muestre la fecha en la que efectuó la compra del producto.

Este producto es ofrecido únicamente a las personas que hayan obtenido legalmente el producto.

Qualquer reclamação deverá ser acompanhada de esta Tarjeta de Garantía debidamente rellenada en la que conste:
(a) Nombre completo y dirección.
(b) Copia de la factura, u otro documento en donde se muestre la fecha en la que efectuó la compra del producto.

Qualquer reclamação deverá ser acompanhada de esta Tarjeta de Garantía debidamente rellenada en la que conste:
(a) Nombre completo y dirección.
(b) Copia de la factura, u otro documento en donde se muestre la fecha en la que efectuó la compra del producto.

Este producto es ofrecido únicamente a las personas que hayan obtenido legalmente el producto.

Qualquer reclamação deverá ser acompanhada de esta Tarjeta de Garantía debidamente rellenada en la que conste:
(a) Nombre completo y dirección.
(b) Copia de la factura, u otro documento en donde se muestre la fecha en la que efectuó la compra del producto.

Qualquer reclamação deverá ser acompanhada de esta Tarjeta de Garantía debidamente rellenada en la que conste:
(a) Nombre completo y dirección.
(b) Copia de la factura, u otro documento en donde se muestre la fecha en la que efectuó la compra del producto.

Este producto es ofrecido únicamente a las personas que hayan obtenido legalmente el producto.

Qualquer reclamação deverá ser acompanhada de esta Tarjeta de Garantía debidamente rellenada en la que conste:
(a) Nombre completo y dirección.
(b) Copia de la factura, u otro documento en donde se muestre la fecha en la que efectuó la compra del producto.

Qualquer reclamação deverá ser acompanhada de esta Tarjeta de Garantía debidamente rellenada en la que conste:
(a) Nombre completo y dirección.
(b) Copia de la factura, u otro documento en donde se muestre la fecha en la que efectuó la compra del producto.

Este producto es ofrecido únicamente a las personas que hayan obtenido legalmente el producto.

Qualquer reclamação deverá ser acompanhada de esta Tarjeta de Garantía debidamente rellenada en la que conste:
(a) Nombre completo y dirección.
(b) Copia de la factura, u otro documento en donde se muestre la fecha en la que efectuó la compra del producto.

Qualquer reclamação deverá ser acompanhada de esta Tarjeta de Garantía debidamente rellenada en la que conste:
(a) Nombre completo y dirección.
(b) Copia de la factura, u otro documento en donde se muestre la fecha en la que efectuó la compra del producto.

Este producto es ofrecido únicamente a las personas que hayan obtenido legalmente el producto.

Qualquer reclamação deverá ser acompanhada de esta Tarjeta de Garantía debidamente rellenada en la que conste:
(a) Nombre completo y dirección.
(b) Copia de la factura, u otro documento en donde se muestre la fecha en la que efectuó la compra del producto.

Qualquer reclamação deverá ser acompanhada de esta Tarjeta de Garantía debidamente rellenada en la que conste:
(a) Nombre completo y dirección.
(b) Copia de la factura, u otro documento en donde se muestre la fecha en la que efectuó la compra del producto.

Este producto es ofrecido únicamente a las personas que hayan obtenido legalmente el producto.

Qualquer reclamação deverá ser acompanhada de esta Tarjeta de Garantía debidamente rellenada en la que conste:
(a) Nombre completo y dirección.
(b) Copia de la factura, u otro documento en donde se muestre la fecha en la que efectuó la compra del producto.

Qualquer reclamação deverá ser acompanhada de esta Tarjeta de Garantía debidamente rellenada en la que conste:
(a) Nombre completo y dirección.
(b) Copia de la factura, u otro documento en donde se muestre la fecha en la que efectuó la compra del producto.

Este producto es ofrecido únicamente a las personas que hayan obtenido legalmente el producto.

Qualquer reclamação deverá ser acompanhada de esta Tarjeta de Garantía debidamente rellenada en la que conste:
(a) Nombre completo y dirección.
(b) Copia de la factura, u otro documento en donde se muestre la fecha en la que efectuó la compra del producto.

Qualquer reclamação deverá ser acompanhada de esta Tarjeta de Garantía debidamente rellenada en la que conste:
(a) Nombre completo y dirección.
(b) Copia de la factura, u otro documento en donde se muestre la fecha en la que efectuó la compra del producto.

Este producto es ofrecido únicamente a las personas que hayan obtenido legalmente el producto.

Qualquer reclamação deverá ser acompanhada de esta Tarjeta de Garantía debidamente rellenada en la que conste:
(a) Nombre completo y dirección.
(b) Copia de la factura, u otro documento en donde se muestre la fecha en la que efectuó la compra del producto.

Qualquer reclamação deverá ser acompanhada de esta Tarjeta de Garantía debidamente rellenada en la que conste:
(a) Nombre completo y dirección.
(b) Copia de la factura, u otro documento en donde se muestre la fecha en la que efectuó la compra del producto.

Este producto es ofrecido únicamente a las personas que hayan obtenido legalmente el producto.

Qualquer reclamação deverá ser acompanhada de esta Tarjeta de Garantía debidamente rellenada en la que conste:
(a) Nombre completo y dirección.
(b) Copia de la factura, u otro documento en donde se muestre la fecha en la que efectuó la compra del producto.

Qualquer reclamação deverá ser acompanhada de esta Tarjeta de Garantía debidamente rellenada en la que conste:
(a) Nombre completo y dirección.
(b) Copia de la factura, u otro documento en donde se muestre la fecha en la que efectuó la compra del producto.

Este producto es ofrecido únicamente a las personas que hayan obtenido legalmente el producto.

Qualquer reclamação deverá ser acompanhada de esta Tarjeta de Garantía debidamente rellenada en la que conste:
(a) Nombre completo y dirección.
(b) Copia de la factura, u otro documento en donde se muestre la fecha en la que efectuó la compra del producto.

Qualquer reclamação deverá ser acompanhada de esta Tarjeta de Garantía debidamente rellenada en la que conste:
(a) Nombre completo y dirección.
(b) Copia de la factura, u otro documento en donde se muestre la fecha en la que efectuó la compra del producto.

Este producto es ofrecido únicamente a las personas que hayan obtenido legalmente el producto.

Qualquer reclamação deverá ser acompanhada de esta Tarjeta de Garantía debidamente rellenada en la que conste:
(a) Nombre completo y dirección.
(b) Copia de la factura, u otro documento en donde se muestre la fecha en la que efectuó la compra del producto.

Qualquer reclamação deverá ser acompanhada de esta Tarjeta de Garantía debidamente rellenada en la que conste:
(a) Nombre completo y dirección.
(b) Copia de la factura, u otro documento en donde se muestre la fecha en la que efectuó la compra del producto.

Este producto es ofrecido únicamente a las personas que hayan obtenido legalmente el producto.

Qualquer reclamação deverá ser acompanhada de esta Tarjeta de Garantía debidamente rellenada en la que conste:
(a) Nombre completo y dirección.
(b) Copia de la factura, u otro documento en donde se muestre la fecha en la que efectuó la compra del producto.

Qualquer reclamação deverá ser acompanhada de esta Tarjeta de Garantía debidamente rellenada en la que conste:
(a) Nombre completo y dirección.
(b) Copia de la factura, u otro documento en donde se muestre la fecha en la que efectuó la compra del producto.

Este producto es ofrecido únicamente a las personas que hayan obtenido legalmente el producto.

Qualquer reclamação deverá ser acompanhada de esta Tarjeta de Garantía debidamente rellenada en la que conste:
(a) Nombre completo y dirección.
(b) Copia de la factura, u otro documento en donde se muestre la fecha en la que efectuó la compra del producto.

Qualquer reclamação deverá ser acompanhada de esta Tarjeta de Garantía debidamente rellenada en la que conste:
(a) Nombre completo y dirección.
(b) Copia de la factura, u otro documento en donde se muestre la fecha en la que efectuó la compra del producto.

Este producto es ofrecido únicamente a las personas que hayan obtenido legalmente el producto.

Qualquer reclamação deverá ser acompanhada de esta Tarjeta de Garantía debidamente rellenada en la que conste:
(a) Nombre completo y dirección.
(b) Copia de la factura, u otro documento en donde se muestre la fecha en la que efectuó la compra del producto.

Qualquer reclamação deverá ser acompanhada de esta Tarjeta de Garantía debidamente rellenada en la que conste:
(a) Nombre completo y dirección.
(b) Copia de la factura, u otro documento en donde se muestre la fecha en la que efectuó la compra del producto.

Este producto es ofrecido únicamente a las personas que hayan obtenido legalmente el producto.

Qualquer reclamação deverá ser acompanhada de esta Tarjeta de Garantía debidamente rellenada en la que conste:
(a) Nombre completo y dirección.
(b) Copia de la factura, u otro documento en donde se muestre la fecha en la que efectuó la compra del producto.

Qualquer reclamação deverá ser acompanhada de esta Tarjeta de Garantía debidamente rellenada en la que conste:
(a) Nombre completo y dirección.
(b) Copia de la factura, u otro documento en donde se muestre la fecha en la que efectuó la compra del producto.

Este producto es ofrecido únicamente a las personas que hayan obtenido legalmente el producto.

Qualquer reclamação deverá ser acompanhada de esta Tarjeta de Garantía debidamente rellenada en la que conste:
(a) Nombre completo y dirección.
(b) Copia de la factura, u otro documento en donde se muestre la fecha en la que efectuó la compra del producto.

Qualquer reclamação deverá ser acompanhada de esta Tarjeta de Garantía debidamente rellenada en la que conste:
(a) Nombre completo y dirección.
(b) Copia de la factura, u otro documento en donde se muestre la fecha en la que efectuó la compra del producto.

Este producto es ofrecido únicamente a las personas que hayan obtenido legalmente el producto.

Qualquer reclamação deverá ser acompanhada de esta Tarjeta de Garantía debidamente rellenada en la que conste:
(a) Nombre completo y dirección.
(b) Copia de la factura, u otro documento en donde se muestre la fecha en la que efectuó la compra del producto.

Qualquer reclamação deverá ser acompanhada de esta Tarjeta de Garantía debidamente rellenada en la que conste:
(a) Nombre completo y dirección.
(b) Copia de la factura, u otro documento en donde se muestre la fecha en la que efectuó la compra del producto.

Este producto es ofrecido únicamente a las personas que hayan obtenido legalmente el producto.

Qualquer reclamação deverá ser acompanhada de esta Tarjeta de Garantía debidamente rellenada en la que conste:
(a) Nombre completo y dirección.
(b) Copia de la factura, u otro documento en donde se muestre la fecha en la que efectuó la compra del producto.

Qualquer reclamação deverá ser acompanhada de esta Tarjeta de Garantía debidamente rellenada en la que conste:
(a) Nombre completo y dirección.
(b) Copia de la factura, u otro documento en donde se muestre la fecha en la que efectuó la compra del producto.

Este producto es ofrecido únicamente a las personas que hayan obtenido legalmente el producto.

Qualquer reclamação deverá ser acompanhada de esta Tarjeta de Garantía debidamente rellenada en la que conste:
(a) Nombre completo y dirección.
(b) Copia de la factura, u otro documento en donde se muestre la fecha en la que efectuó la compra del producto.

Qualquer reclamação deverá ser acompanhada de esta Tarjeta de Garantía debidamente rellenada en la que conste:
(a) Nombre completo y dirección.
(b) Copia de la factura, u otro documento en donde se muestre la fecha en la que efectuó la compra del producto.

Este producto es ofrecido únicamente a las personas que hayan obtenido legalmente el producto.

This warranty will be honored only in the U.S.A.

## KENWOOD LIMITED WARRANTY FOR CAR STEREO COMPONENTS

### HOW LONG IS THE WARRANTY

Kenwood U.S.A. Corporation ("Kenwood") warrants this product for a period of one (1) year from the date of original purchase.

### WHAT IS COVERED AND WHAT IS NOT COVERED

Except as specified below, this warranty covers all defects in material and workmanship in Kenwood car stereo components. The following are not covered by the warranty:

- Any product which is not distributed in the U.S.A. by Kenwood or which is not purchased in the U.S.A. from an authorized Kenwood car stereo dealer or an automobile dealer, unless the product is purchased through the U.S.A. Military Exchange Service.
- Any product on which the serial number has been defaced, modified or removed.
- Damage, deterioration or malfunction resulting from:
  - Any shipment of the product (claims must be presented to the carrier).
  - Installation or removal of the product.
  - Accident, acts of nature, misuse, abuse, neglect, unauthorized product modification or failure to follow instructions supplied with the product.
  - Repair or attempted repair by anyone not authorized by Kenwood.
  - Any other cause which does not relate to a product defect.

### WHO IS PROTECTED

This warranty is enforceable only by the original purchaser.

### WHAT WE WILL PAY FOR

We will pay for all labor and material expenses for covered items. Payment of shipping charges is discussed in the next section of this warranty.

### HOW TO OBTAIN WARRANTY SERVICE

If your KENWOOD product ever needs service:

- Take or ship it to any KENWOOD Authorized Service Center in the U.S.A. along with a complete description of the problem. (If you are uncertain as to whether a Service Center is authorized, please call 1-800-KENWOOD for the nearest Service Center. 1-800-536-9663).
- Although you must pay any shipping charges if it is necessary to ship the product for warranty service, we will pay the return shipping charges if the repairs are covered by the warranty within the United States.
- Whenever your units are taken or sent for warranty service, you must include a copy of the original dated sales receipt as proof of warranty coverage.

### LIMITATION OF IMPLIED WARRANTIES

ALL IMPLIED WARRANTIES, INCLUDING WARRANTIES OF MERCHANTABILITY AND FITNESS FOR A PARTICULAR PURPOSE, ARE LIMITED IN DURATION TO THE LENGTH OF THIS WARRANTY.

### EXCLUSION OF DAMAGES

KENWOOD'S LIABILITY FOR ANY DEFECTIVE PRODUCT IS LIMITED TO THE REPAIR OR REPLACEMENT OF THE PRODUCT AT OUR OPTION. KENWOOD SHALL NOT BE LIABLE FOR:

- INSTALLATION OR REMOVAL CHARGES, DAMAGE TO OTHER PROPERTY CAUSED BY ANY DEFECTS IN KENWOOD CAR STEREO COMPONENTS, DAMAGES BASED UPON INCONVENIENCE, LOSS OF USE OF THE PRODUCT, OR
  - ANY OTHER DAMAGES, WHETHER INCIDENTAL, CONSEQUENTIAL OR OTHERWISE.
- SOME STATES DO NOT ALLOW LIMITATIONS ON HOW LONG AN IMPLIED WARRANTY LASTS AND/OR DO NOT ALLOW THE EXCLUSION OR LIMITATION OF INCIDENTAL OR CONSEQUENTIAL DAMAGES, SO THE ABOVE LIMITATIONS AND EXCLUSIONS MAY NOT APPLY TO YOU.

This warranty gives you specific legal rights, and you may also have other rights which vary from state to state.

If a problem develops during or after the Limited Warranty Period, or if you have any questions regarding the operation of the product, you should contact your KENWOOD Authorized Dealer or Authorized Service Center. If the problem or your question is not handled to your satisfaction, please contact our Customer Relations Department at the address listed below:

KENWOOD USA CORPORATION  
P.O. Box 22745, 2201 East Dominguez Street, Long Beach, CA 90801-5745  
Tel: (310) 639-5300

### ATTENTION

This card and receipt (or invoice) are necessary to purchase a new panel in case of theft or damage.

Units purchased through the U.S.A. military exchange service overseas may be serviced under warranty in the continental U.S.A., subject to the following conditions.

- The original warranty is in effect.
- Proof of purchase is provided to the servicer.

### WARRANTY FOR MILITARY MARKET

Kenwood corporation is proud of the quality and workmanship of its audio equipment. This unit has been properly designed, tested and inspected before it was shipped to you. If properly installed and operated in accordance with instructions furnished, it should give you an optimum reliable performance.

### WARRANTY PERIOD

This product is warranted for a period of (1) year from the date of the original purchase.

### SCOPE OF WARRANTY

Except as specified below, this warranty covers all defects in materials and workmanship of the Kenwood brand products.

During the warranty period, any authorized Kenwood Service Center in the military market listed in the back of this warranty card will provide you free-of-charge both parts and labor required to correct any defect in materials or workmanship.

The following are not covered by this warranty.

- Voltage conversions.
- Periodic check-ups which do not disclose any defect covered by the warranty.
- Cabinets, grilles, other exterior finishes, bells, tape heads, and other non-durable parts and accessories.
- Units on which the serial number has been defaced, modified or removed.
- Installation and/or removal charges.
- Damaged magnetic tapes.
- House call charges for any repairs.
- Shipping or delivery charges to or from an authorized Kenwood Service Center.
- This warranty will not cover any failure that is due to any of the following conditions in accordance with the visual inspection of the authorized Kenwood Service Center:
  - Improper maintenance or repair, including the installation of parts or accessories that do not conform to the quality and specifications of the original parts.
  - Misuse, abuse, neglect, unauthorized product modification or failure to follow instructions contained in the Owner's Manual.
  - Accidental or intentional damages.
  - Repairs or attempted repairs by an unauthorized agency. (All repairs must be performed at an authorized Kenwood Service Center.)
  - Damages or deteriorations caused during shipment. (Claims must be presented to the carrier).
  - Damages or deteriorations resulting from removal and/or replacement.

### PURCHASER'S RESPONSIBILITIES

As the purchaser of a new Kenwood brand product, you are requested to do the following in order to obtain Kenwood warranty service:

- Retain your sales slip or other evidence of purchase for proving your eligibility for requesting Kenwood warranty service.
- Make your unit available to an authorized Kenwood Service Center in the military market for inspection and approved warranty service, or ship your unit in its original carton box or equivalent, fully insured and shipping charges prepaid, to the authorized Kenwood Service Center.

### LIMITATION OF IMPLIED WARRANTIES

Any and all implied warranties, including warranties of merchantability and fitness for a particular purpose, shall be limited in duration to the length of this warranty.

### EXCLUSION OF CERTAIN DAMAGES

KENWOOD'S liability for any defective product is limited to the repair or replacement of said product, at our option, and shall not include damages of any kind, whether incidental, consequential or otherwise, except to the extent prohibited by applicable law.

### ATTENTION

This card and receipt (or invoice) are necessary to purchase a new panel in case of theft or damage.

### KENWOOD AUTHORIZED SERVICE CENTERS IN MILITARY MARKET

#### JAPAN:

**Yokota**  
Kenwood Rep., c/o  
Yokota BX, JAAX AAFES-PAC,  
APO San Francisco 96328

**Zama**  
Kenwood Rep., c/o  
Zama PX, JAAX AAFES-PAC,  
APO San Francisco 96343

**Misawa**  
Kenwood Rep., c/o  
Misawa BX, JAAX AAFES-PAC,  
APO San Francisco 96519

**Yokosuka**  
Kenwood Rep., c/o  
A-33, Yokosuka NEX No. 260-010  
FPO Seattle 98760

**Atsugi**  
Kenwood Rep., c/o  
Atsugi NEX No. 260-020 FPO Seattle 98767

**Iwakuni**  
Kenwood Rep., c/o  
Marine Corps Exchange, Marine Corps Air Station,  
FPO Seattle 98764

**Sasebo**  
Sasebo NEX;  
Navy Exchange 260-040  
F.A. Box 115 FPO Seattle 98766

**Okinawa**  
Kenwood Rep., c/o  
OWAX, AAFES-PAC, APO San Francisco 96230

**KOREA:**  
Kenwood Rep., c/o  
KOAX Repair Shop, AAFES-PAC  
DD-Camp Market, APO San Francisco 96488

**GUAM:**  
Kenwood Rep., c/o  
Guam NEX No. 230-010,  
FPO San Francisco 96630  
Kenwood Rep., c/o  
GUAX, AAFES-PAC, APO San Francisco 96334

#### U.S.A.:

**Hawaii**  
Kenwood Factory Service  
59-394 Iwaeane St., Aiea, Hawaii 96701

**Alaska**  
Vista Radio TV,  
861 East Loop Road, Anchorage, Alaska 99501  
Anchorage Commercial Electronics, Inc.,  
1450 East 9th Ave., Anchorage, Alaska 99501

**In The Continental U.S.A.**  
For Nearest Authorized Service Center;  
Tel: 1-800-536-9663

**Kenwood Service U.S.A.**  
Kenwood Factory Service,  
P.O. Box 2745, 2201 East Dominguez Street,  
Long Beach, California 90801-5745  
Tel: (310) 639-5300

**EUROPE:**  
Please inquire at the military resale outlets where you bought your Kenwood products, or  
KENWOOD ELECTRONICS DEUTSCHLAND GMBH:  
Rembrücker-Str. 15, 63150 Heusenstamm, Germany  
Tel: 49-06104-69010

## KENWOOD WARRANTY

KENWOOD ELECTRONICS CANADA INC. (hereinafter called "KENWOOD"), gives the following written warranty to the original customer of each new Kenwood product distributed in Canada by KENWOOD and purchased from a dealer authorized by KENWOOD.

KENWOOD warrants that each new Kenwood product, under normal use, is free from any defects, subject to the terms and conditions set forth below. If a defect should occur within the warranty period, repairs will be made free of charge for parts and labour when such defects are determined by KENWOOD or its authorized service centres to be attributable to faulty materials or workmanship at time of manufacture. Please contact KENWOOD to confirm if a dealer or service centre is authorized by KENWOOD.

### WARRANTY PERIOD

This Kenwood product is warranted for parts and labour for a period of one (1) year from the date of original purchase, lease or rental, except for products which are used in a professional or commercial application, which are warranted for a period of ninety (90) days for parts and labour and are subject to the terms and conditions of the warranty.

### WARRANTY EXCLUSIONS

This warranty excludes:

- Products purchased in a foreign country or purchased in Canada and taken to a foreign country.
- Products purchased from a dealer not authorized by KENWOOD.
- Products with the serial number defaced, altered or missing.
- Periodic check-ups which do not disclose any defects covered by this warranty.
- Defects resulting from disaster, accident, abuse, misuse, lightning, power surges, neglect or lack of periodic maintenance, unauthorized modification or failure to follow instructions in the owner's manual.
- Defects or damage as a result of repairs performed by a person or party not authorized by KENWOOD.
- Defects resulting from the use of parts or devices that do not conform to KENWOOD specifications.
- Damage or deterioration occurring to any exterior finishes, cosmetic parts, tape heads, adaptors, antennas, cables, tapes, discs or faults or damage caused by defective or leaking batteries.
- Defects or damage occurring during shipping (claims should be presented to the shipping company).
- Product voltage and/or line frequency conversions.
- Product installation or removal charges.

### TO OBTAIN WARRANTY SERVICE

Should your Kenwood product require warranty service, deliver it to any authorized KENWOOD service centre and present the original copy of your bill of sale and this warranty card as proof of warranty, or send your product fully insured and freight prepaid to the nearest authorized KENWOOD service centre. To avoid possible shipping damage, make sure the product is properly packed. Include a copy of your original bill of sale and this warranty card as proof of warranty along with your name, home and/or work telephone number(s), a complete return address and a detailed description of the fault(s). Products repaired within warranty will be returned freight prepaid to destinations within Canada. The customer is responsible for all freight and related costs for the return of product(s) to destinations outside Canada.

### ENTIRE WARRANTY

This warranty constitutes the entire written warranty given by KENWOOD. No person, party, dealer or service centre or their agents or employees are authorized to extend or enlarge this warranty on behalf of KENWOOD by any written or verbal statement or advertisement or promotion, including any extended warranty program or plan that may be offered by the dealer or service centre, unless approved in writing by KENWOOD.

### DISCLAIMER

KENWOOD disclaims any responsibility for loss of time or use of the product or any other indirect, incidental or consequential damage to other products or goods, inconvenience or commercial loss.

### NOTICE TO CONSUMER

The provisions contained in this written warranty are not intended to limit, modify, take away, disclaim or exclude any warranties or rights you may have which are set forth in any applicable provincial or federal laws or legislation.

### IMPORTANT

This warranty card by itself is not considered by KENWOOD as a valid proof of purchase. When applying for warranty repairs, you must present the original copy of your bill of sale and this warranty card as proof of warranty, so we recommend that they be kept in a safe place, should they be required in the future.

KENWOOD ELECTRONICS CANADA INC.  
6070 Kestrel Road, Mississauga, Ontario, Canada L5T 1S8  
Tel.: (905) 670-7211  
Fax: (905) 670-7248

### ATTENTION

This card and receipt (or invoice) are necessary to purchase a new panel in case of theft or damage.

## GARANTIE KENWOOD

KENWOOD ELECTRONICS CANADA INC. (ci-après appelée "KENWOOD"), donne par écrit la garantie suivante à l'acheteur original de chaque nouveau produit Kenwood distribué au Canada par KENWOOD et acheté à un concessionnaire autorisé par KENWOOD.

KENWOOD garantit, sous réserve des termes et des conditions énoncés ci-dessous, que chaque nouveau produit Kenwood, dans des conditions d'emploi normales, est exempt de tous défauts. Si l'un d'eux se produit pendant la période de garantie, KENWOOD s'engage à assumer le coût des pièces défectueuses et de la main-d'œuvre nécessaires pour effectuer les réparations pourvu que de tels défauts sont attribuables à des pièces défectueuses employées lors de la fabrication du produit Kenwood ou à la main-d'œuvre tel qu'établi par un centre de service autorisé. Appelez KENWOOD pour vérifier si un concessionnaire ou un centre de service est autorisé par KENWOOD.

### PÉRIODE DE GARANTIE

Les pièces et la main-d'œuvre nécessaires pour la réparation des produits Kenwood sont garanties pendant la période d'un (1) an à compter de la date d'achat, de bail ou de location originale, sauf dans les cas où les produits Kenwood sont employés dans un but professionnel ou commercial, où la garantie des pièces et de la main-d'œuvre demeure en vigueur pendant une période de quatre-vingt-dix (90) jours sous réserve des termes et des conditions de la garantie.

### EXCLUSIONS DE GARANTIE

Cette garantie ne couvre pas:

- les produits achetés à l'étranger ou achetés au Canada et transportés à l'étranger;
- les produits achetés à un concessionnaire non autorisé par KENWOOD;
- les produits dont le numéro de série manque, a été effacé ou modifié;
- les services d'entretien périodiques qui n'indiquent aucun défaut couvert par cette garantie;
- les défauts causés par les désastres, les accidents, les abus, les emplois incorrects, les éclaircs, les surtensions de courant, les manques de soins ou d'entretiens périodiques, les modifications non autorisées ou les manques de respect du mode d'emploi;
- les défauts ou les dommages causés lors de réparations effectuées par une personne ou par une partie non autorisée par KENWOOD;
- les défauts causés par l'emploi de pièces ou de dispositifs qui ne se conforment pas aux exigences de KENWOOD;
- les finitions extérieures, les pièces cosmétiques, les titres de bandes, les adaptateurs, les antennes, les câbles, les bandes, les disques endommagés ou déperis, ni les défauts ou dommages causés par des piles défectueuses ou qui fuient;
- les défauts ou dommages qui se produisent pendant l'expédition des produits Kenwood (On devrait déposer de telles réclamations auprès des compagnies de transport);
- les conversions de tension et/ou de fréquence du produit;
- les frais d'installation ou d'enlèvement du produit.

### COMMENT OBTENIR DU SERVICE SOUS GARANTIE

Au cas où un service sous garantie de votre produit Kenwood s'avère nécessaire, veuillez livrer le produit à n'importe quel centre de service KENWOOD et présenter la copie originale du contrat de vente et cette carte de garantie en tant que preuve de garantie ou veuillez faire parvenir votre produit assuré et port payé au centre de service KENWOOD autorisé le plus proche. Pour éviter toutes possibilités de dommages pendant le transport, veuillez bien emballer le produit. Veuillez inclure une copie du contrat de vente original et cette carte de garantie en tant que preuve de garantie aussi bien que votre nom, numéros de téléphone au poste de travail et/ou au domicile, votre adresse et une description détaillée des défauts. Les produits sous garantie réparés seront retournés port payé aux destinations à l'intérieur du Canada. Le consommateur sera responsable de tous frais de transport et d'autres frais qui s'y rapportent pour faire expédier les produits à destinations à l'extérieur du Canada.

### L'ENTIERE GARANTIE

Cette garantie représente l'entière garantie donnée par écrit par KENWOOD. KENWOOD ne se tient aucunement responsable de toutes extensions ni de toutes augmentations de cette garantie faites ou entreprises par toutes personnes, parties, concessionnaires ou centres de service ou par leurs agents ou employés au nom de KENWOOD au moyen d'affirmations verbales ou écrites, d'annonces ou de promotions, y inclut tous programmes ou plans de garantie étendue que puissent offrir les concessionnaires ou les centres de service, à moins que KENWOOD n'y ait consenti par écrit d'avance.

### RENONCIATION

KENWOOD renonce à toutes responsabilités de perte de temps, d'emploi du produit, de tous dommages indirects ou accessoires causés à d'autres produits ou biens, de tous inconvénients ou de toutes pertes commerciales.

### AVIS AUX CONSOMMATEURS

Les stipulations contenues dans la présente garantie écrite n'ont pas pour but de limiter, de modifier, de diminuer, de rejeter ni d'exclure d'autres garanties ni droits énoncés dans n'importe quelles lois ou législations provinciales ou fédérales.

### IMPORTANT

KENWOOD ne considère pas cette garantie toute seule comme étant une preuve d'achat valide. Lorsqu'on demande du service sous garantie, il faudra présenter la copie originale du contrat de vente aussi bien que cette carte de garantie en tant que preuve de garantie. On recommande de les conserver dans un lieu sûr au cas où elles s'avèreraient nécessaires à l'avenir.

KENWOOD ELECTRONICS CANADA INC.  
6070 Kestrel Road, Mississauga, Ontario, Canada L5T 1S8  
Téléphone: (905) 670-7211  
Télécopieur: (905) 670-7248

### ATTENTION

La carte de garantie et la preuve d'achat (ou la facture) sont nécessaires à l'achat d'une nouvelle façade détachable en cas de dommages ou de vol.

The warranty will only be honoured in the country in which the unit was originally purchased.

## EXPRESS WARRANTY STATEMENT FOR CAR STEREO AND PERSONAL AUDIO COMPONENTS

KENWOOD ELECTRONICS AUSTRALIA PTY. LTD. is proud of the quality and workmanship of its audio equipment. This unit has been properly designed, tested and inspected before it was shipped to you. If properly installed and operated in accordance with instructions furnished, it should give optimum reliable performance.

### SCOPE OF EXPRESS WARRANTY

Each of the KENWOOD brand products is expressly warranted under normal installation and use against defects in material and workmanship. During the express warranty period, KENWOOD ELECTRONICS AUSTRALIA PTY. LTD. will provide to any KENWOOD Authorised Service Centre in Australia free of charge both parts and labour necessary to correct any defect in material or workmanship. However, the exclusions noted under the heading "CONDITIONS OF THE EXPRESS WARRANTY" are not covered by this express warranty.

### EXPRESS WARRANTY PERIOD

The KENWOOD brand car stereo and personal audio components are expressly warranted for a period of **ONE YEAR** from the date of the original purchase.

### CONDITIONS OF THE EXPRESS WARRANTY

When requesting service under KENWOOD express warranty record, together with a valid purchase docket must be presented to an authorised KENWOOD Service Centre with your equipment.

The following are not covered by this express warranty:

- Voltage conversions.
- Cabinets, grilles, other exterior finishes, belts, tape heads, and other non-durable parts and accessories.
- Any fault caused by faulty installation, water damage, the vehicle (including its electrical system) or connection to an incorrect power supply.
- Periodic check-ups which do not disclose any defects covered by the warranty.
- Units on which the serial number has been defaced, modified or removed.
- Damage or deterioration:
  - Resulting from installation and/or removal of the product.
  - Resulting from accident, misuse, abuse, neglect, unauthorised product modification or failure to follow instructions contained in the Owner's Manual.
  - Resulting from repair by anyone not authorised by KENWOOD.
  - Resulting from installation of parts or accessories that do not conform to the quality or specifications of the original parts or accessories.
  - Occurring during shipment (claims must be presented to shipper).
- Damaged magnetic tapes.
- Installation and removal charges are not covered.
- This express warranty excludes shipping or delivery charges to or from an authorised KENWOOD Service Centre.
- The benefits conferred by this express warranty are in addition to all other rights and remedies in respect of the product which the consumer has under the Trade Practices Act and/or other State or Territory Laws.

### EXCLUSION OF CERTAIN DAMAGES

KENWOOD's liability for any defective product is limited to the repair or replacement of said product at our option, and shall not include damages of any kind, whether incidental, consequential or otherwise.

### PROCEDURE WHEN REQUESTING SERVICE UNDER THE WARRANTY

- Make your equipment available, with this warranty record and purchase docket attached, to the dealer from whom you made the purchase, or the nearest authorised KENWOOD Service Centre, or ship your equipment in its original packaging, or equivalent, fully insured and shipping charges pre-paid, to the authorised KENWOOD Service Centre.
- Attach detailed description of the problem encountered, including details of any interconnections made to associated equipment.
- Make sure you recover this card, your purchase docket and repair docket when accepting the equipment back after repair.

### IMPORTANT NOTICE

- Proper maintenance and use are important to the performance level of all KENWOOD brand products. Therefore, you should read your instruction manual.
- Retain your purchase docket together with this warranty record in a safe place, and present them both to prove your eligibility for warranty work.
- We recommend that you keep all the original packaging as it provides the best protection you can have for transportation of your equipment in the future.
- Location of nearest KENWOOD Service Centre will be sent upon request.
- This warranty is in addition to and not in place of such rights at the owner may have at law.

KENWOOD ELECTRONICS AUSTRALIA PTY. LTD.  
16 GIFFNOCK AVENUE, CENTRECOURT ESTATE, NORTH RYDE,  
N.S.W. 2113, AUSTRALIA  
TEL. (02) 8879-2222  
FAX. (02) 8879-2223

### ATTENTION

This card and receipt (or invoice) are necessary to purchase a new panel in case of theft or damage.

The warranty will only be honoured in the country in which the unit was originally purchased.

## EXPRESS WARRANTY STATEMENT FOR CAR STEREO AND PERSONAL AUDIO COMPONENTS

KENWOOD ELECTRONICS (MALAYSIA) SDN. BHD. is proud of the quality and workmanship of its audio equipment. This unit has been properly designed, tested and inspected before it was shipped to you. If properly installed and operated in accordance with instructions furnished, it should give optimum reliable performance.

### SCOPE OF EXPRESS WARRANTY

Each of the KENWOOD brand products is expressly warranted under normal installation and use against defects in material and workmanship. During the express warranty period, KENWOOD ELECTRONICS (MALAYSIA) SDN. BHD. will provide to any KENWOOD Authorised Service Centre in Malaysia free of charge both parts and labour necessary to correct any defect in material or workmanship. However, the exclusions noted under the heading "CONDITIONS OF THE EXPRESS WARRANTY" are not covered by this express warranty.

### EXPRESS WARRANTY PERIOD

The KENWOOD brand car stereo and personal audio components are expressly warranted for a period of **ONE YEAR** from the date of the original purchase.

### CONDITIONS OF THE EXPRESS WARRANTY

When requesting service under KENWOOD express warranty record, together with a valid purchase docket must be presented to an authorised KENWOOD Service Centre with your equipment.

The following are not covered by this express warranty:

- Voltage conversions.
- Cabinets, grilles, other exterior finishes, belts, tape heads, and other non-durable parts and accessories.
- Any fault caused by faulty installation, water damage, the vehicle (including its electrical system) or connection to an incorrect power supply.
- Periodic check-ups which do not disclose any defects covered by the warranty.
- Units on which the serial number has been defaced, modified or removed.
- Damage or deterioration:
  - Resulting from installation and/or removal of the product.
  - Resulting from accident, misuse, abuse, neglect, unauthorised product modification or failure to follow instructions contained in the Owner's Manual.
  - Resulting from repair by anyone not authorised by KENWOOD.
  - Resulting from installation of parts or accessories that do not conform to the quality or specifications of the original parts or accessories.
  - Occurring during shipment (claims must be presented to shipper).
- Damaged magnetic tapes.
- Installation and removal charges are not covered.
- This express warranty excludes shipping or delivery charges to or from an authorised KENWOOD Service Centre.
- The benefits conferred by this express warranty are in addition to all other rights and remedies in respect of the product which the consumer has under Sales of Goods Act 1957 (Revised 1989).

### EXCLUSION OF CERTAIN DAMAGES

KENWOOD's liability for any defective product is limited to the repair or replacement of said product at our option, and shall not include damages of any kind, whether incidental, consequential or otherwise.

### PROCEDURE WHEN REQUESTING SERVICE UNDER THE WARRANTY

- Make your equipment available, with this warranty record and purchase docket attached, to the dealer from whom you made the purchase, or the nearest authorised KENWOOD Service Centre, or ship your equipment in its original packaging, or equivalent, fully insured and shipping charges pre-paid, to the authorised KENWOOD Service Centre.
- Attach detailed description of the problem encountered, including details of any interconnections made to associated equipment.
- Make sure you recover this card, your purchase docket and repair docket when accepting the equipment back after repair.

### IMPORTANT NOTICE

- Proper maintenance and use are important to the performance level of all KENWOOD brand products. Therefore, you should read your instruction manual.
- Retain your purchase docket together with this warranty record in a safe place, and present them both to prove your eligibility for warranty work.
- We recommend that you keep all the original packaging as it provides the best protection you can have for transportation of your equipment in the future.
- Location of nearest KENWOOD Service Centre will be sent upon request.
- This warranty is in addition to and not in place of such rights at the owner may have at law.

KENWOOD ELECTRONICS (MALAYSIA) SDN. BHD.  
#4.01 LEVEL 4, WISMA ACADEMY, LOT 4A, JALAN 19/1, 46300 PETALING JAYA,  
SELANGOR, MALAYSIA  
TEL. (03) 7958-8333  
FAX. (03) 7954-1233

### ATTENTION

This card and receipt (or invoice) are necessary to purchase a new panel in case of theft or damage.

O fabricante garante o produto identificado na Nota Fiscal de venda ao consumidor contra qualquer defeito de fabricação ou de matéria-prima durante o período de garantia. Esta garantia é válida no território brasileiro, condicionado ao uso correto do aparelho conforme o manual de instruções.

### PERÍODO DE GARANTIA

Este produto é garantido pelo prazo de 01 (um) ano, incluindo o período estabelecido por lei, a partir da data de aquisição, comprovada mediante a apresentação da respectiva Nota Fiscal de venda ao consumidor final.

Eventuais reparos realizados no produto durante o período de garantia não implicam na dilatação do seu prazo.

### EXCLUSÃO DA GARANTIA

- Produtos com o número de série ou certificado de garantia rasurados, adulterados ou ilegíveis;
- Defeitos resultantes de acidentes (quedas, batidas e etc), uso em desacordo com o manual de instruções, má utilização, ligação à fonte de tensão diferente da especificada no Manual de Instruções, modificações não autorizadas;
- Danos causados por agentes da natureza (Ex: Chuvas, raios, maresia, enchentes e etc);
- Defeitos ou danos em decorrência de consertos realizados por pessoas não autorizadas;
- Defeitos ou danos resultantes do uso de peças ou dispositivos não conformes às especificações da Kenwood;
- Danos ou deteriorações aos acabamentos externos, partes cosméticas, cabos, adaptadores, antenas, fitas, caixas gravadoras, CDs ou danos causados por pilhas defeituosas ou com vazamento;
- Defeitos ou danos devido ao transporte (reclamações devem ser feitas junto à empresa transportadora);
- Qualquer outra causa que não esteja relacionada a defeitos de matéria-prima e de fabricação;
- Danos causados por tentativa de roubo ou furto;
- Danos causados por uso de CDs de má qualidade.

### CONSERVO EM GARANTIA

É indispensável a apresentação deste Certificado de Garantia devidamente preenchido, acompanhado da respectiva Nota Fiscal de compra do produto.

### O QUE NÃO É COBERTO PELA GARANTIA

Instalação e remoção do produto, despesas de frete, seguro e embalagem são de responsabilidade do proprietário.

KENWOOD ELECTRONICS BRASIL LTDA.  
Tel: 0800-771270  
www.kenwood.com.br

### ATENÇÃO

Em caso de dano ou perda do painel frontal, este Certificado de Garantia e a Nota Fiscal de compra serão requisitados para a aquisição de um novo painel.

### Уважаемый покупатель!

Благодарим Вас за покупку этого изделия марки Kenwood и надеемся, что оно Вам понравится. В случае, если Ваше изделие будет нуждаться в гарантийном обслуживании, пожалуйста, обращайтесь в Авторизованные Сервисные Центры Kenwood (далее АСЦ) или в магазин, где Вы приобрели изделие Kenwood. Список сервисных центров можно получить у продавца или на сайте <http://www.kenwood-rus.ru/support/service/>

Данный гарантийный талон действителен только в той стране, где изначально был куплен аппарат. Настоящая гарантия будет предоставлена в дополнение к правам потребителя и не уменьшает никакие другие права, которые могут быть предоставлены покупателю законом о защите прав потребителей и другими соответствующими законами.

Без предъявления настоящего гарантийного талона мы не сможем обеспечить гарантийное обслуживание. Просим Вас сохранять Ваш сертификат вместе с чеком покупки на весь период гарантийного обслуживания.

На основании этой потребительской гарантии Kenwood гарантирует отсутствие в изделии дефектов в материалах и работе сроком на 1 (один) год, начиная с даты первоначальной покупки. Если в течение этого гарантийного срока в изделии обнаружатся дефекты в материалах или работе, АСЦ Kenwood бесплатно отремонтирует это изделие и заменит его дефектные части на приведенных ниже условиях. Также мы оставляем за собой право замены изделия, если его ремонт экономически нецелесообразен.

### Гарантийные условия

А. Ремонт дефектного изделия осуществляется по предъявлению потребителем четко, правильно и полностью заполненного гарантийного талона, с внесенным в него следующие данные:

- Фамилии и адреса покупателя;
- Полного названия и адреса дилера у кого был приобретен аппарат;
- Наименования модели и серийного номера аппарата;
- А также кассового и товарного чека или любого другого документа, подтверждающим покупку изделия. Без предъявления данного талона, в случае отсутствия в нем полной информации или при наличии каких-либо изменений в талоне, претензии к качеству изделия не принимаются и гарантийный ремонт не производится.

Б. Фирма Kenwood уделяет большое внимание качеству выпускаемой продукции. При использовании ее для личных (бытовых) нужд с соблюдением правил эксплуатации срок ее службы может значительно превысить официальный срок службы, установленный в соответствии с действующим законодательством о правах потребителей. Адаптация и изменения с обычной сферы применения изделия, указанной в инструкции по эксплуатации настоящей гарантией не покрываются.

С. Настоящая гарантия не распространяется на следующее:

- ремонт предусмотрен Инструкцией по эксплуатации и является частью обычного технического обслуживания, включая периодические проверки, чистку аудио/видео головок;
- ремонт, произведенный не уполномоченными на то сервисными центрами или другими лицами или организациями не имеющими юридических полномочий производить ремонт;
- изделие вышло из строя в результате механического повреждения, воздействия на него домашних животных или насекомых, ненадлежащей установки или неправильного использования;
- повреждение изделия вызванное несчастным случаем, механическим повреждением, ударом молнии, затоплением, пожаром, неправильной вентиляцией, колебаний напряжения и иных причин, находящихся вне контроля Kenwood;
- громкоговорители поврежденные колебанием напряжения не соответствующим спецификации, и повреждение или потеря программного обеспечения или съемных носителей, не являющихся частью изделия Kenwood;
- расходные материалы нуждающиеся в замене, такие как (но не ограничиваясь): аудио/видео головок, все виды батарей, шнуров, разъемов и прочих деталей, обладающих ограниченным сроком использования;
- если серийный номер или номер модели на изделии изменен, удален, стерт или неразборчивый.

Настоящая гарантия распространяется только на официально поставляемые изделия.

Настоящая гарантия действительна только для изделий используемых для личных бытовых нужд, и не распространяется на изделия, которые используются для коммерческих, промышленных или профессиональных целей.

ООО «КЕНВУД ЭЛЕКТРОНИКС СНГ»  
www.kenwood-rus.ru

### ВНИМАНИЕ

Гарантийный талон и чек (товарный или кассовый) необходимы для приобретения новой панели в случае ее потери/кражи или повреждения.