

# KENWOOD eXcelon



## Flush Mount Speaker

Haut-parleur encastrable  
Altavoz de montaje a nivel  
Altifalante de montagem nivelada

# KFC-X694

**6x9in**

WOOFER

**30mm**  
**1-3/16in**

TWEETER

**130W**

RMS POWER



**FLUSH MOUNT SPEAKER**  
**HAUT-PARLEUR ENCASTRABLE**  
**KFC-X694**

**INSTALLATION INSTRUCTIONS**  
**PROCEDURES D'INSTALLATION**

Parts included  
 Pieces comprises  
 Partes incluidas  
 Peças incluídas

- |   |                               |   |           |
|---|-------------------------------|---|-----------|
| ① | .....x2                       | ② | .....x2   |
| ③ | M4x70 mm (2-3/4")<br>.....x8  | ④ | M4.....x8 |
| ⑤ | M4.....x8                     | ⑥ | Ø4.....x8 |
| ⑦ | Ø4x40 mm (1-9/16")<br>.....x8 | ⑧ | Ø4.....x8 |
| ⑨ | 0.3 m (1 ft).....x2           | ⑩ | .....x1   |

Dimensions  
 Dimensions  
 Dimensiones  
 Dimensões

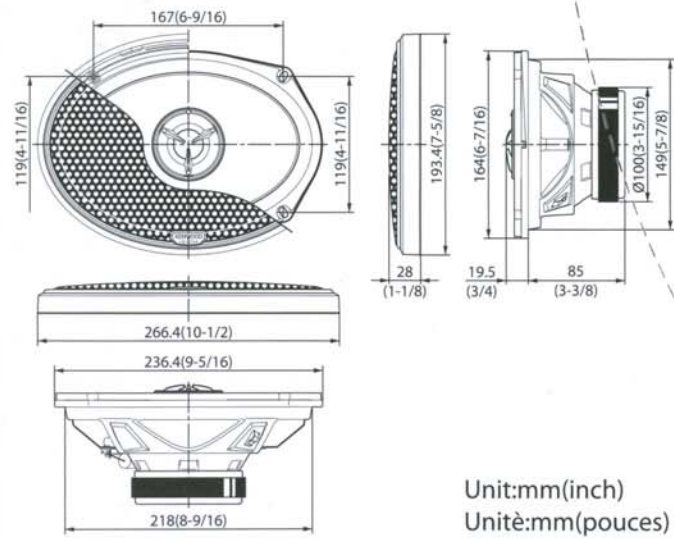

TEMPLATE GABARIT PLANTILLA GABARITO

4-Ø4.5mm  
 (3/16")

Example of mounting  
 Exemple de montage  
 Ejemplo de montaje  
 Exemplo de montagem

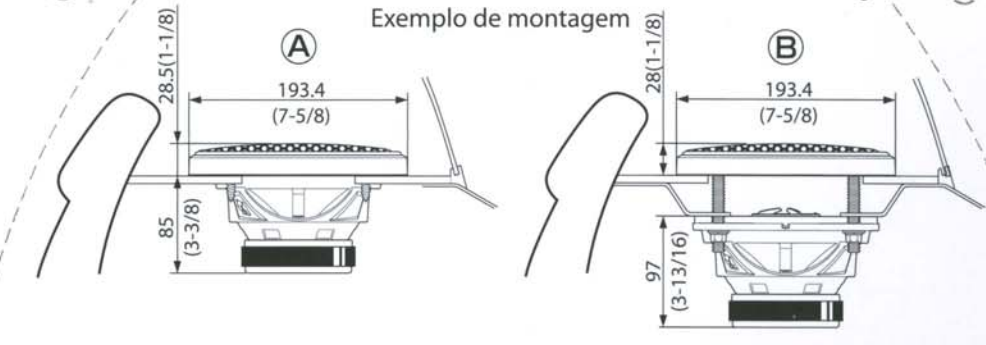

Installation  
 Installation  
 Instalación  
 Instalação

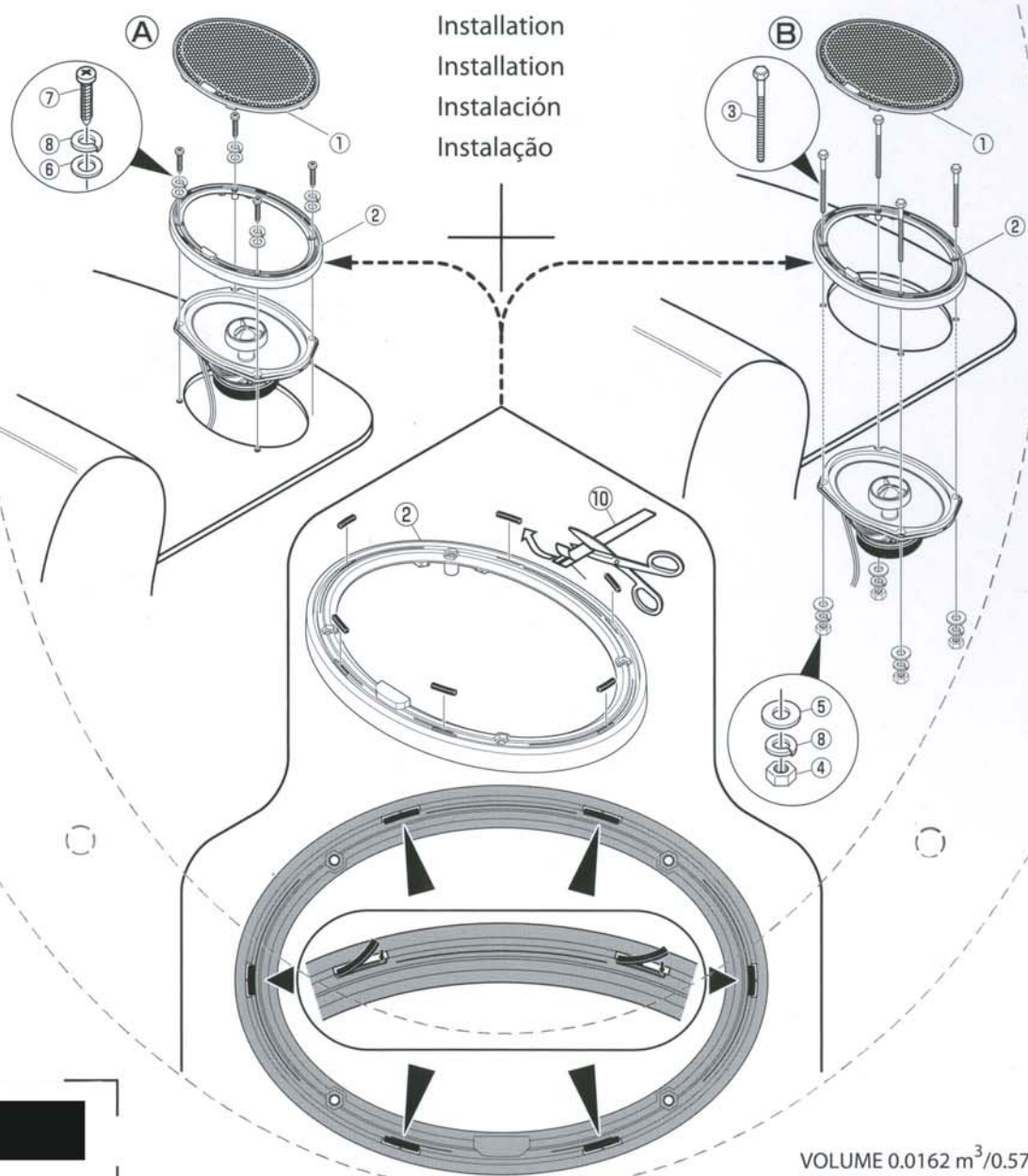

How to use the template  
 Utilisation du gabarit  
 Forma de utilizar la plantilla  
 Como utilizar o gabarito

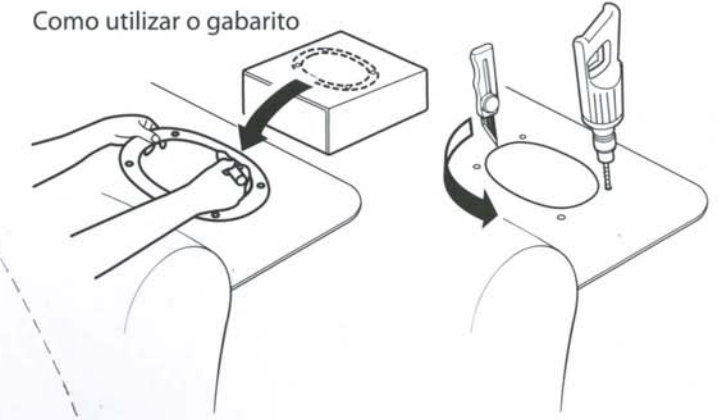

Mark holes  
 Reperer les trous  
 Marque los orificios  
 Orifícios de marcação

Cut out the holes  
 Découper les trous  
 Taladre officios  
 Recorte os orifícios

Connections  
 Raccordements  
 Conexiones  
 Ligações

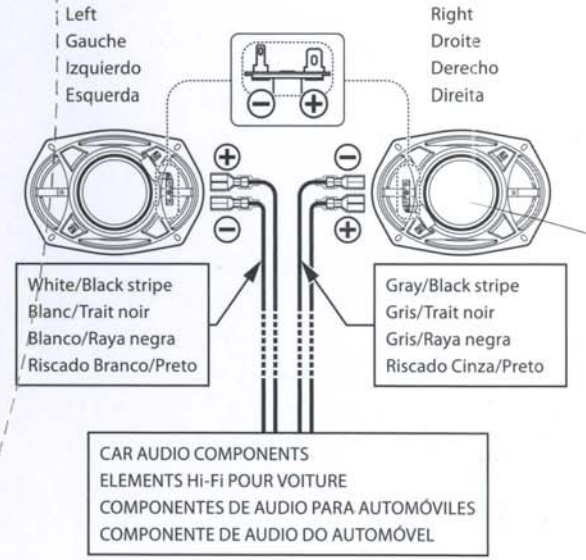

- Do not use the provided speaker cords for other purposes (such as a power cord). Otherwise malfunction or fire hazard could result.
- Ne pas utiliser les cordons de liaison aux enceintes pour une destination autre que celle prévue (par exemple, pour alimenter un appareil). Faute de quoi, un défaut de fonctionnement ou un incendie pourrait en résulter.
- No utilize los cables de altavoces suministrados para otros propósitos (tales como los de un cable de alimentación). Si no, podrían producirse averías o peligros de incendio.
- Não utilize os fios fornecidos para altifalantes para outros propósitos (p.ex. como cabo de alimentação). Caso contrário, poderá resultar em mau funcionamento ou risco de incêndio.

JVCKENWOOD Corporation  
 Yokohama 221-0022 Japan

Designed and Engineered in Japan /  
 Design et Conception au Japon  
 Made in Vietnam / Fabriqué au Vietnam



VOLUME 0.0162 m<sup>3</sup>/0.57 ft<sup>3</sup>  
 WEIGHT/POIDS 3.9 kg/8.6 lb

**ADVERTÊNCIA:**  
 A audição de sons acima de 85 Decibéis  
 pode prejudicar o sistema auditivo humano.  
 Lei Nº 11.291/2008



# KENWOOD

eXcelon

## Flush Mount Speaker

# KFC-X694



**6x9in**

WOOFER

**30mm**

**1-3/16in**

TWEETER

**130W**

RMS POWER

### SPECIFICATIONS

#### ■ Speakers

Woofer..... 153 x 229 mm (6 x 9 in.) Cone  
Tweeter..... 30 mm (1-3/16 in.) Dome

- 130 Watts RMS
- Impedance..... 3  $\Omega$
- Sensitivity..... 89 dB / W at 1 m
- Frequency Response..... 51 Hz ~ 20,000 Hz
- Cutout Diameter..... 5-7/8 x 8-9/16 in. Oval  
[14.9 x 21.8 cm Oval]
- Mounting Depth..... 3-3/8 in. (8.5 cm)



1 pair

## IMPORTANT SAFETY INSTRUCTIONS

**CAUTION** To avoid the risk of human injury or property damage, be sure to read and observe the following safety cautions.

**Have a specialist install and connect the speaker.** — Incorrect installation may lead to vehicle accident or malfunction.

**Avoid unstable installation.** — Make sure that the speaker will not rattle or displace. Otherwise, a displaced speaker may cause injury.

**Do not modify the speaker.** — Otherwise, smoke or fire may result.

**Do not touch the speaker.** — The speaker becomes hot after extended operation. Touching it in such a condition may cause burns.

**Control listening volume at an optimum level.** — If the sound outside the vehicle is inaudible, a traffic accident may result.

**In case of abnormality, stop the use and disconnect the speaker.** — If operation is continued, smoke or fire may result. Disconnect the speaker and ask servicing.

## CONSIGNES DE SÉCURITÉ IMPORTANTES

**ATTENTION** Pour éviter les risques de blessures ou de dommages matériels, prière de lire les consignes de sécurité suivantes et d'en tenir compte.

**Le haut-parleur doit être installé et raccordé par un spécialiste.** — Un accident de la route ou un dysfonctionnement peut être causé par une mauvaise installation.

**L'installation doit être stable.** — S'assurer que le haut-parleur ne vibre pas et ne bouge pas. Un haut-parleur mal fixé peut causer des blessures.

**Ne pas modifier le haut-parleur.** — Sinon de la fumée ou un incendie pourrait se produire.

**Ne pas toucher le haut-parleur.** — Le haut-parleur est chaud après une longue période de fonctionnement. Il peut alors causer de brûlures.

**Régler le volume à un niveau optimal.** — Un accident de la route peut se produire si les sons extérieurs au véhicule ne sont pas audibles.

**En cas d'anomalie, cesser d'utiliser le haut-parleur et le débrancher.** — Sinon de la fumée ou un incendie peut se produire. Débrancher le haut-parleur et le faire réparer.

## INSTRUCCIONES DE SEGURIDAD IMPORTANTES

**PRECAUCIÓN** Para evitar el riesgo de que se lesionen personas o se dañen propiedades, asegúrese de leer y tomar las precauciones de seguridad siguientes.

**Solicite a un especialista que instale y conecte el altavoz.** — La instalación incorrecta puede ser la causa de que produzca un accidente del vehículo o un fallo de funcionamiento.

**Evite una instalación inestable.** — Asegúrese de que el altavoz no vibre ni se desplace. De lo contrario, un altavoz que se desplace podrá causar lesiones.

**No modifique el altavoz.** — De lo contrario podrá salir humo o producirse un incendio.

**No toque el altavoz.** — El altavoz se calienta después de funcionar durante mucho tiempo seguido. Tocar lo bajo estas condiciones puede causar quemaduras.

**Controle el volumen de audición en un nivel óptimo.** — Si el sonido del exterior del vehículo no se puede oír, puede que se produzca un accidente de tráfico.

**En el caso de producirse alguna anomalía, deje de utilizar el altavoz y desconéctelo.** — Si se continúa utilizando el altavoz bajo estas condiciones, puede que salga humo o se produzca un incendio. Desconecte el altavoz y solicite reparaciones.

## SEGURANÇA DE SEGURANÇA IMPORTANTE

**PRECAUÇÃO** Para evitar o risco de lesões ou danos materiais, certifique-se de que lê e respeita as seguintes precauções de segurança.

**Recorra a um técnico especializado para a instalação do altifalante.** — Uma instalação incorrecta pode provocar um acidente ou avaria do veículo.

**Evite uma instalação instável.** — Certifique-se de que o altifalante não faz pequenos ruídos nem se desloca. Caso contrário, a deslocação de um altifalante pode provocar lesões.

**Não modifique o altifalante.** — Caso contrário, pode ocorrer fumo ou um incêndio.

**Não toque no altifalante.** — O altifalante fica quente após um longo período de funcionamento. Tocar-lhe nessa altura pode provocar queimaduras.

**Ajuste o volume de escuta para o nível ideal.** — Se não conseguir escutar o som proveniente do exterior do veículo, pode ocorrer um acidente rodoviário. **Em caso de anomalia, pare de utilizar o altifalante e desligue-o.** — Se continuar em funcionamento, pode ocorrer fumo ou um incêndio. Desligue o altifalante e solicite assistência técnica.

Warranty void if serial number label is removed, defaced or altered.

Annulation de la garantie si l'étiquette du numéro de série est enlevée, effacée ou altérée.

La garantía se anula si la etiqueta del número de serie se quita, es borrada o alterada.

Garantia anulada se a etiqueta de número de série for removida, apagada ou alterada.

serial number label  
étiquette du numéro de série  
etiqueta del número de serie  
etiqueta do número de série

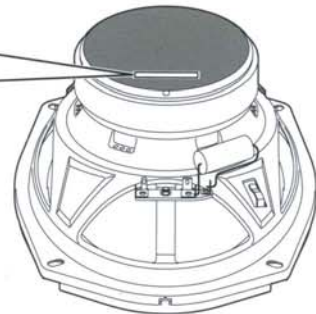

### For Argentina

Información acerca de la eliminación de equipos eléctricos y electrónicos al final de la vida útil (aplicable a los países que hayan adoptado sistemas independientes de recogida de residuos)



Los productos con el símbolo de un contenedor con ruedas tachado no podrán ser desechados como residuos domésticos. Los equipos eléctricos y electrónicos al final de la vida útil, deberán ser reciclados en instalaciones que puedan dar el tratamiento adecuado a estos productos y a sus subproductos residuales correspondientes. Póngase en contacto con su administración local para obtener información sobre el punto de recogida más cercano. Un tratamiento correcto del reciclaje y la eliminación de residuos ayuda a conservar los recursos y evita al mismo tiempo efectos perjudiciales en la salud y el medio ambiente.

RO

Andorra

Estimado Usuario de los productos Kenwood.

Gracias por haber elegido este Producto Kenwood.

Si resulta defectuoso bajo condiciones normales de funcionamiento, le rogamos que contacte con su distribuidor autorizado mas abajo indicado, para información acerca de la garantía.

JVCKENWOOD IBÉRICA, S.A. Carretera de Rubí, 88 008174 Sant Cugat del Valles, Barcelona Tel. + 34-93-507-5252 www.kenwood.es

ATENCIÓN Esta tarjeta y un recibo (o factura) son necesarios para adquirir una carátula nueva en caso de robo o daño de la misma.

Norge

Kjære kunde, Takk for at De valgte dette Kenwood-produktet.

Hvis det oppstår feil under normal bruk, vennligst ta kontakt med en av de autoriserte forhandlerne som er oppført nedenfor vedrørende reklamasjon/garanti.

Dalen's Elektronikk Service a/s Brennavelen 4 N-1483 Skytta Tel. 07-060757

OBSt Dette kort og kvittering er nødvendig for å kjøpe nytt panel ved eventuell skade eller tyveri.

Suisse

Cher utilisateur de KENWOOD.

Merci d'avoir choisi ce produit de KENWOOD.

En cas de panne sous conditions d'opérations normales, veuillez s.v.p. contacter votre distributeur officiel mentionné ci-dessous. Il est à votre disposition pour toutes informations de garantie.

JVCKENWOOD DEUTSCHLAND GMBH Konrad-Adenauer Allee 1-11 61118 Bad Vilbel Tel. 0848-50-5010 www.kenwood.de

ATTENTION La carte de garantie et la preuve d'achat (ou la facture) sont nécessaires à l'achat d'une nouvelle façade détachable en cas de dommages ou de vol.

Belgique et Grand-duché de Luxembourg

Cher Utilisateur de Produits Kenwood. Nous vous remercions d'avoir choisi ce produit Kenwood ("le Produit"). Si celui-ci, dans de conditions d'utilisation normales, devait s'avérer défectueux, il serait réparé ou remplacé gratuitement...

JVCKENWOOD BELGIUM N.V. Leuvensteenvweg 248 J, 1800 Vilvoorde, Belgium Tel. 32(02)757-9060 www.kenwood.be

Conservéz précieusement cette Carte de Garantie car elle vous sera indispensable pour toute réclamation.

Le Produit est garanti pour une durée d'un an à compter de la date de première acquisition après d'un détailant de produits Kenwood. La Garantie couvre tant les pièces de rechange que la main d'oeuvre et la réparation sera effectuée gratuitement.

Conditions A. Toute réclamation formulée en vertu de la Garantie doit être accompagnée de la présente Carte de Garantie et des informations et documents suivants:

België & Groothertogdom Luxemburg

Geachte gebruiker van Kenwood producten. Wij danken U voor het kiezen van dit Kenwood-product (het "Product"). Indien het Product, bij normaal gebruik, gebreken zou vertonen, zal het gratis worden hersteld of vervangen overeenkomstig de bepalingen van deze Garantiekaart.

JVCKENWOOD BELGIUM N.V. Leuvensteenvweg 248 J, 1800 Vilvoorde, Belgium Tel. 32(02)757-9060 www.kenwood.be

U dient deze Garantiekaart zorgvuldig bij te houden aangezien zij noodzakelijk is om Uw aanspraak op deze Garantie te doen gelden.

De garantie voor het Product is geldig gedurende één jaar vanaf de datum van de oorspronkelijke aankoop bij een detailhandelaar van Kenwood producten. De garantie slaat zowel op de nodige wisselstukken als de werken, en de installatie zullen gratis gebeuren.

Garantievoorwaarden A. Elke aanspraak op deze garantie moet vergezeld zijn van deze Garantiekaart en dient daarenboven te vermelden: (a) Uw volledige naam en adres. (b) Het aankoopbewijs of elk ander document waarop de datum

Iceland

Kæri notandi Kenwood tækja. Til hamingju með nýja Kenwood tækibútt.

Ef einhverjir framleiðslugallar koma í ljós við venjulega notkun vinsamlegast hafiðu samband við umboðsmann Kenwood á Íslandi.

ATHYGLI Þetta abyrgðarkort og reinkningar eru nauðsynleg til að kaup nýjan front ef honum er stolið eða hann skemmt.

Schweiz

Sehr geehrter Benutzer von KENWOOD Produkten: Herzlichen Dank, dass Sie sich für dieses Kenwood-Produkt entschieden haben.

Falls ein Defekt unter normalen Betriebsbedingungen eintreten sollte, wenden Sie sich bitte an Ihre offizielle Kenwood-Vertretung. Eine Liste aller Kenwood-Fachhändler sowie alle Informationen zur Garantie finden Sie unter www.kenwood.de

JVCKENWOOD DEUTSCHLAND GMBH Konrad-Adenauer Allee 1-11 61118 Bad Vilbel Tel. 0848-50-5010 www.kenwood.de

ZUR BEACHTUNG Diese Garantiekarte und der Kaufbeleg werden benötigt, um im Falle des Verlustes ein neues Bedienteil zu erwerben.

Sverige

Bästa Kenwood kund!

Tack för att Ni valt denna Kenwood-produkt. För Kenwood-produkter sålda i Sverige gäller Konsumentköp RR91. Om Er Kenwood-produkt inte fungerar korrekt eller är felaktig, under normalt handhavande, ber vi Er kontakta återförsäljaren (inköpsstället).

ASSIST WORKSHOP LINKÖPING Rovviksgatan 8 582 73 Linköping Tel. 013-356252

OBSt Detta kort och inköpskvitto är nödvändigt att ha för att kunna köpa en ny front vid eventuell skada eller stöld.

Malta

Chaziz Kljent tal-Prodotti Kenwood. Grazzi talli ghazlit dan il-prodott "KENWOOD".

Jekk qat jinjalalu xi difett waqt l-Uzu normali tiegħu, jekk jogħġbok għalik kuntant mad-Distributur Awtorizzat ta' pajmekt il-qiegħed immizzet f'din il-lista għall-informazzjoni, dwarf garanzija.

CUTAJAR LTD. Triq L-akkwadott, Birkirkara Tel. 21441720

ATTENZIONE Il-karta tal-garanzija f'ilmikien ma l-ricevuta fiskali huma necessariji b'lekk l'ivvra catta għas-set tiegħek f'kas ta' ser' jew hsara.

Svizzera

Gentile cliente, la ringraziamo per aver acquistato questo prodotto KENWOOD.

Se, in normali condizioni di funzionamento, questo dovesse risultare difettoso, la preghiamo di contattare il nostro distributore ufficiale al seguente indirizzo.

Tale nostro distributore sarà a sua disposizione per qualunque informazione.

JVCKENWOOD DEUTSCHLAND GMBH Konrad-Adenauer Allee 1-11 61118 Bad Vilbel Tel. 0848-50-5010 www.kenwood.de

ATTENZIONE Questo documento e la ricevuta d'acquisto (o fattura) sono necessari per l'acquisto di un nuovo frontaltino in caso di furto o danno.

Dear Customer,

Thank you for purchasing this kenwood product. As mentioned in the pages of this booklet, our warranty is only valid in the countries listed. If your country is not listed please contact your retailer for information on warranty procedure, or write to:

JVC KENWOOD Customer Information Center 3-12, Moriyocho, Kanagawa-ku, Yokohama-shi, Kanagawa 221-0022, Japan



Kenwood Warranty Card

Убедитесь в правильном написании серийного номера/ Seriennummer überprüfen/ Vérifier si le numéro de série est inscrit/ Controllare il numero scritto/ Comprueba si el número de serie está correctamente escrito/ Certificar-se que o número de série está escrito corretamente/ Ελέγξτε τον αριθμό σειράς που περιέχει το σερίενummer, of deze correspondent met het toestel/ Τυκ om serie number er notetel/ Τακίσα επίτa sarjamerou kirjoittelut/ Kontroler om serienummer er notet/ Αβυγύδι hvort serial number er i tæknin/ Kontrolera om serienummer är notet/ Aza li "serial number" ikun immizzet sew/ Check whether S/N's is written!

Контроль правильности написания серийного номера/ Seriennummer überprüfen/ Vérifier si le numéro de série est inscrit/ Controllare il numero scritto/ Comprueba si el número de serie está correctamente escrito/ Certificar-se que o número de série está escrito corretamente/ Ελέγξτε τον αριθμό σειράς που περιέχει το σερίενummer, of deze correspondent met het toestel/ Τυκ om serie number er notetel/ Τακίσα επίτa sarjamerou kirjoittelut/ Kontroler om serienummer er notet/ Αβυγύδι hvort serial number er i tæknin/ Kontrolera om serienummer är notet/ Aza li "serial number" ikun immizzet sew/ Check whether S/N's is written!

Наименование модели и серийный номер/ Identification du produit/ Geräte-Typ und Seriennummer/ Identification du produit/ Produkt navn og serie nummer/ Modelo y Número de serie/ Malli ja sarjanumero/ Μοντέλο και αριθμός σειράς/ Modello e numero di matricola/ Modeli og serienummer/ Modelo e numero de série/ Apparat typ og serienummer/ Identificatie van het produkt/ Modelle heiti og raðnúmer/ li-Muddell ul s-serial number/ Model number & serial number

Название, адрес и штамп дилера/Revendeur & cachet/ Stempel und Unterschrift des Händlers/ Revendeur & cachet/ Forhandler/ Distributør og sello/ Jälleenmyyjä & leima/ Σφραγίδα εταιρίας/ Timbro del rivenditore/ Forhandlerens navn og stempel/ Agente e carimbo/ Återförsäljare & stämpel/ Stempel/ Undirritun og stimpill söluaðila/ Timbru tal-bejjegh/ Dealer & stamp

Дата покупки/ Date d'achat/ Kaufdatum/ Date d'achat/ Købsdato/ Fecha de compra/ Ostöpåväg/ Ημερομηνία αγοράς/ Data di acquisto/ Kjøpt dato/ Data de compra/ Inköpsdatum/ Aankoopdatum/ Söludagur/ Id-data ta' meta nrtaxra/ Purchase date

Фамилия и адрес покупателя/ Nom & adresse du client/ Name und Anschrift des Käufers/ Nom & adresse du client/ Købers navn og adresse/ Nombre y dirección del cliente/ Asiikkaan nimi & osoite/ Ονομα και διεύθυνση αγοραστή/ Nome e indirizzo del cliente/ Kundens navn og adresse/ Nome e morada do comprador/ Kundens navn og adresse/ Naam & adres van de klant/Naam og heimilisfang kaupanda/ L-ísem u l-índrikk tax-xerrej/ Name & address of customer

Suomi JVCKENWOOD NEDERLAND B.V.

Kenwood-tuotteiden käyttöä: (a) Ostajan koko nimi ja osoite (b) EU:n alueella toimivan vähittäismyyjän laaita ostokuitti tai muu ostopöytä osoittava asiakirja (c) Sen vähittäismyyjän koko nimi ja osoite, jolta tuote on ostettu (d) Tuotteen sarjanumero ja malli

Jos näitä tietoja ei pystytä toimittamaan tai jos tuote on mitenkään muunneltu tai modifioitu ostojärjestyksen jälkeen, Kenwood vastaa vain alkuperäisen ostopöytäasiakirjan mukaisesti.

Jos tuotteesi on ostettu EU:n alueella ja haluat saada selville lähimmän tunnustettua EU:n sisällä toimivan jälleenyijän yhteyshetiedot, voit ottaa yhteyttä alla olevaan toimipisteeseemme:

JVCKENWOOD NEDERLAND B.V. Amsterdamsweg 37, 1422 AC Uithoorn Tel. 0297-519900 www.kenwood-europe.com

Säilytä tämä tuotekortti, sillä tarvitset sitä korvausvaatimustapauksissa.

Tuotetakuu on voimassa yhden vuoden ajan alkuperäisestä ostopöytäasiakirjasta lähtien, jos tuote on ostettu Kenwood-tuotteiden vähittäismyyjältä. Tuotetakuu kattaa sekä materiaali- että valmistusvirheet, ja ne korjataan ilmaiseksi. Pidämme lisäksi oikeuden vaihtaa tuotteen uuteen, jos vanilla tuotteilla ei pystytä korjaamaan järkevillä kustannuksilla.

Tuotetakuu on voimassa yhden vuoden ajan alkuperäisestä ostopöytäasiakirjasta lähtien, jos tuote on ostettu Kenwood-tuotteiden vähittäismyyjältä. Tuotetakuu kattaa sekä materiaali- että valmistusvirheet, ja ne korjataan ilmaiseksi. Pidämme lisäksi oikeuden vaihtaa tuotteen uuteen, jos vanilla tuotteilla ei pystytä korjaamaan järkevillä kustannuksilla.

1. Korvausvaatimukset ja muut epäsuorat riskit eivät kuulu tuotetakuun piiriin, vaan niistä veloitetaan erikseen. 2. Sopimusehdot A. Kaikkien tämän tuotetakuun perusteella tehtyihin korvausvaatimuksiin on liitettävä tämä tuotekortti sekä myös

Danmark ELEKTRONIK-SERVICE

Til brugen af Kenwoods produkter: Tak for Deres valg af dette Kenwood-produkt ("produktet"). Hvis der opstår en defekt ved normal anvendelse, vil produktet blive repareret eller udskiftet uden beregning i overensstemmelse med betingelserne i dette garantibrev. Hvis produktet er købt i EU-land og der opstår et problem, bedes De indleverer produktet til en hvilken som helst officel Kenwood-importør, autoriseret forhandler, autoriseret service-center eller detailhandler i EU sammen med tilstrækkeligt bevis for, at købet har fundet sted. Hus den detalhandler, hos hvem produktet blev købt.

Hvis produktet er købt i EU, og De ønsker at vide, hvor i EU den nærmeste autoriserede forhandler finder sig, bedes De kontakte nedenstående for nærmere information: ELEKTRONIK-SERVICE Naverland 29 DK-2600, Glostrup Tel. 4346 8090

Husk at gemme Ders garantibrev. Produktet er forsynet med ét års garanti regnet fra den dag, købet først blev foretaget fra en hvilken som helst detailhandler af Kenwood-produkter. Garantien dækker såvel materialer som den arbejdsmæssige udførelse af omkostningerne for arbejdet. Vi forbeholder os ret til at udskifte produktet, hvis dette er mere økonomisk end en reparation.

Paknings- og installationsomkostninger samt andre omkostninger eller risici, der kan være indirekte forbundet med den egentlige reparation, er ikke indeholdt i garantien og skal afholdes af kunden. Betingelser A. Enhver fordring under denne garanti skal ledsages af dette garantibrev samt: (a) Kundens fulde navn og adresse. (b) Kvitteringen eller et andet dokument der angiver, hvornår købet har fundet sted fra en etableret detailhandler i Europa.

C. Dette garanti dækker ikke: (a) Ændringer af produktet og normal vedligeholdelse og justering, inklusive periodiske eftersyn nævnt i vejledningen, der følger med produktet. (b) Beskadigelse af produktet, der skyldes utilstrækkelige eller fejlagtige reparationer udført af enhver person eller ethvert firma, der ikke er autoriseret af producenten til at udføre garantioperationer på dette produkt.

(c) Beskadigelse af produktet på grund af forsømmelig, uregelmæssig, mangelfuld installation eller indpakning, misbrug samt brug af forkerte reservedele.

Denne garanti står til rådighed for enhver, som har anskaffet produktet på lovlig vis. Emnet, som nævnt herover som produktet, vil blive repareret eller erstattet uden beregning. Disse rettigheder giver ikke på nogen måde ind i eller på anden måde påvirker rettighederne for brugeren af produktet under de gældende love/bestemmelser.

OPMÆRKSOMHED Dette kort og kvittering (aktura) er nødvendig hvis der skal købes ledelse eller ved byeri.

Deutschland JVCKENWOOD DEUTSCHLAND GMBH

Sehr geehrter Kunde, wir danken Ihnen für den Kauf dieses Kenwood-Produkts. Sollten dieses Produkt unter normalen Betriebsbedingungen Material- oder Verarbeitungsfehler aufweisen, werden wir diese in Übereinstimmung mit den nachfolgenden Garantiebestimmungen kostenlos beseitigen, bzw. das Gerät umtauschen.

B. Zum Zeitpunkt der Auslieferung an den Handel erfüllt dieses Produkt alle im Bestimmungsländ gültigen Normen u. Sicherheitsvorschriften. Erforderliche Modifikationen zum Betrieb des Gerätes in Ländern außerhalb des Bestimmungslandes fallen unter die vorgenannten Garantiebestimmungen. Außerdem übernehmen wir keinerlei Haftung für Arbeiten in diesem Zusammenhang oder für Beschädigungen des Produktes, die durch solche Arbeiten entstehen.

Wird das Produkt in einem Land benutzt, für das dieses nicht konzipiert und hergestellt worden ist, dann werden Garantiearbeiten nur dann ausgetüht wenn die Kosten für Umrüstung des Gerätes auf national gültige Normen und Sicherheitsvorschriften vom Benutzer getragen werden. Unterscheidet sich außerdem das Produkt von dem durch den offiziellen Importeur vertriebenen Produkten und sollten für die Reparatur dieses Produktes Ersatzteile nicht verfügbar sein, muß der Benutzer die Kosten für Hin- u. Rücktransport des Gerätes in das Kaufland tragen.

Bitte bewahren Sie diese Garantiekarte sorgfältig auf. Kenwood gewährt auf dieses Gerät eine Garantie von einem Jahr ab Kaufdatum laut Rechnung oder Kaufbeleg des Kenwood-Händlers. Diese Garantie erstreckt sich auf Material- und Verarbeitungs-Mängel. Wir behalten uns das Recht vor, das Produkt umzutauschen, falls eine wirtschaftliche Instandsetzung nicht mehr möglich ist.

Bedingungen A. Zur Geltendmachung von Garantieansprüchen sind zusätzlich zur Vorlage dieser Garantiekarte folgende Angaben erforderlich: (a) Ihr Name mit vollständiger Anschrift (b) Der Kaufbeleg oder die Rechnung eines in einem EG-Staat ansässigen Einzelhändlers, aus der das ursprüngliche Kaufdatum hervorgeht.

(c) Der vollständige Name und die Anschrift des Einzelhändlers, bei dem das Produkt gekauft wurde. (d) Die Seriennummer und die Modellbezeichnung des Produktes. Kenwood behält sich das Recht vor Garantieleistungen abzulehnen, wenn die vorgenannten Informationen fehlerhaft oder wenn seit Ersterwerb Veränderungen am Produkt vorgenommen wurden.

Reparatur dieses Produktes Ersatzteile nicht verfügbar sein, muß der Benutzer die Kosten für Hin- u. Rücktransport des Gerätes in das Kaufland tragen. Gleiches gilt, wenn im betreffenden Land aus anderen berechtigten Gründen keine Garantieleistungen angeboten werden können. C. Ausgenommen von den Garantiebestimmungen sind: (a) Veränderungen am Produkt, sowie normale Wartungs- und Justagearbeiten, einschließlich der in der Bedienungsanleitung erwähnten regelmäßigen Kontrollen. (b) Schäden am Produkt, die durch mangelhafte oder falsch gerechete Arbeiten entstanden sind, wenn diese Arbeiten von Dritten vorgenommen wurden, die nicht zur Durchführung von Garantieleistungen im Namen des Herstellers ermächtigt sind. (c) Schäden durch Nachlässigkeit, Unfälle, Änderungen, unsachgemäße Montage, mangelhafte Verpackung, Fehlbefolgung oder Verwendung falscher Ersatzteile bei einer Reparatur.

ZUR BEACHTUNG Diese Garantiekarte und der Kaufbeleg werden benötigt, um im Falle des Verlustes ein neues Bedienteil zu erwerben.

In Übereinstimmung mit den vorgenannten Garantiebedingungen wird das Produkt kostenlos instandgesetzt oder umgetauscht. Dieses Recht bleibt unabhängig von anderen Rechten des Benutzers im Rahmen der gültigen rechtlichen Bestimmungen.

Nederland

JVCKENWOOD NEDERLAND B.V.

Geachte gebruiker van Kenwood producten. Wij danken U voor het kiezen van dit Kenwood product (het "Product").

vermeld is. De volledige naam en het adres van de detailhandelaar bij wie het Product werd aangekocht.

garantieherstellingen voor zijn rekening uit te voeren: schade veroorzaakt aan het Product door nachtinval, ongeval, wijzigingen, gebrekkige installatie of verpakking.

JVCKENWOOD NEDERLAND B.V. Amsterdamseweg 37, 1422 AC Uithoorn

Tel. 0297-519900 www.kenwood.nl

Indien het Product gebruikt wordt in een Europees land waar het onderworpen is aan standaard en voorschriften die verschillend zijn van degenen van toepassing in het land van de oorspronkelijke verkoop.

Deze Garantie wordt gegeven aan alle personen die op rechtmatige wijze het Product verkregen hebben. Onder de hierboven vermeldde voorwaarden zal het Product gratis worden hersteld of vervangen.

OPGELET

Deze kaart en aankoopnota zijn vereist om een nieuw afneembaar front paneel te bestellen, in het geval van diefstal of beschadiging.

UK & Ireland

JVCKENWOOD U.K. Limited

Dear User of Kenwood Products: Thank you for having chosen this Kenwood product (the "Product"). If it becomes defective under normal operating conditions, it will be repaired or replaced free of charge.

The Serial Number and Model name of the Product. If this information cannot be provided, or if the Product has been modified or altered in any way since the date of purchase.

JVCKENWOOD U.K. Limited 12 Priestley Way, London, NW2 7BA

Tel. 020 8208 7500 www.kenwood-electronics.co.uk

If the Product is used in a European country where it is subject to other standards and requirements than those applicable in the country of first sale by the manufacturer in Europe.

C. This Warranty does not cover:

- (a) alterations of the Product, and normal maintenance and adjustments, including periodic check-ups mentioned in the Manual used with the Product; (b) damage to the Product caused by inadequate or improper repairs carried out by any person or entity which is not authorized by the manufacturer to perform warranty services...

(e) loudspeakers damaged by application of power levels beyond the rated specification, and damages caused for whatever reason to records, tapes, cassette tapes, video tapes, compact disks, or any other goods which are not the Product itself; (f) consumable or wearing items requiring replacement as part of normal service, including (but not limited to) phono-cartridges, stylus, drive belts, tape heads, racks, dry cells, rechargeable batteries and final tubes;

ATTENTION

This card and receipt (or invoice) are necessary to purchase a new panel in case of theft or damage.

Portugal

H. F. GONÇALVES, LDA.

Caro utilizador dos produtos Kenwood: Obrigado por ter escolhido este produto Kenwood (abaixo designado simplesmente por "Produto").

num revendedor estabelecido na Europa. Nome completo e endereço do revendedor onde o Produto foi adquirido. Número de série e nome do modelo do Produto.

(c) danos no Produto causados por fogo, inersão em água, trovoadas, tremores de Terra, ventilação inadequada, voltagem incorrecta ou qualquer outra causa fora do controlo de Kenwood;

H. F. GONÇALVES, LDA. Tel. +351-916160800

www.kenwood.pt email: kenwood@kenwood.pt

Se o Produto for usado num país europeu onde esteja submetido a outros padrões e regras diferentes dos aplicados no país onde foi originalmente vendido.

Esta garantia é oferecida a qualquer pessoa que tenha adquirido legalmente o Produto.

Österreich

JVCKENWOOD DEUTSCHLAND GMBH

Sehr geehrter Kunde, wir danken Ihnen für den Kauf dieses Kenwood-Produkts. Sollte dieses Produkt unter normalen Betriebsbedingungen Material- oder Verarbeitungsängeln aufweisen, werden wir diese in Übereinstimmung mit den nachfolgenden Garantiebestimmungen kostenlos beseitigen.

(c) Der vollständige Name und die Anschrift des Einzelhändlers, bei dem das Produkt gekauft wurde; (d) Die Seriennummer und die Modellbezeichnung des Produkts.

JVCKENWOOD DEUTSCHLAND GMBH Konrad-Adenauer Allee 1-11, 61118 Bad Vilbel

Tel. 0910-10-2520 www.kenwood.de

Wird das Produkt in einem Land benutzt, für das dieses nicht konzipiert und hergestellt worden ist, dann werden Garantiearbeiten nur dann ausgeführt wenn die Kosten für Umrüstung des Gerätes auf nicht gültige Normen und Vorschriften verschrieben vom Benutzer getragen werden.

Unterschiedlich sich außerdem das Produkt von den durch den offiziellen Importeur vertriebenen Produkten und sollten für die Reparatur dieses Produktes Ersatzteile nicht verfügbar sein, muß der Benutzer die Kosten für Hin- u. Rücktransport des Gerätes in das Kaufland tragen.

C. Änderungen am Produkt, sowie normale Wartungs- und Instandhaltungsarbeiten, einschließlich der in der Bedienungsanleitung erwähnten regelmäßigen Kontrollen.

- (a) Veränderungen am Produkt, sowie normale Wartungs- und Instandhaltungsarbeiten, einschließlich der in der Bedienungsanleitung erwähnten regelmäßigen Kontrollen; (b) Schäden am Produkt, die durch mangelhafte oder nicht fachgerechte Arbeiten entstanden sind, wenn diese Arbeiten von Dritten vorgenommen wurden, die nicht zur Durchführung von Garantieleistungen im Namen des Herstellers ermächtigt sind;

Schäden durch Feuer, Wasserschäden, Blitzschlag, Erdbeben, unzureichende Belüftung, höhere Gewalt, Anschlag an falsche Netzspannung oder sonstige von Kenwood nicht zu verantwortende Ursachen.

Schäden an Lautsprechern durch den Betrieb an höheren Leistungen als den angegebenen. Schäden an Schallplatten, Tonbändern, Ton- und Videokassetten, CD-Kompaktschallplatten und anderen Gegenständen, die nicht Bestandteil des Produkts sind.

Schäden an Tonabnehmersystemen, Nadeln, Antriebsriemen, Tonköpfe, Einschübe, Tonböden, Trockenbatterien, wiederaufladbare Akkus, Leistungs-Erdröhren u. s. w.

Alle Produkte, bei denen die Seriennummer(n) ganz oder teilweise entfernt, verändert oder unkenntlich gemacht wurden(n).

Diese Garantie kann von allen Personen beansprucht werden, die das Produkt gekauft erworben haben.

In Übereinstimmung mit den vorgenannten Garantiebedingungen wird das Produkt kostenlos instandgesetzt oder umgetauscht. Dieses Recht herein-trächtigt in keiner Weise sonstige Rechte des Benutzers im Rahmen der gültigen rechtlichen Bestimmungen.

Instandsetzung oder Austausch bewirken keine Verlängerung der Garantiezeit. Weitergehende Ansprüche sind ausgeschlossen, insbesondere solche auf Wundlung, Minderung oder Schadenersatz.

ZUR BEACHTUNG Diese Garantiearte und der Kaufvertrag werden benötigt, um im Falle des Verlustes ein neues Bedienteil zu erwerben.

Ελλάς

Γ.Ε.ΔΗΜΗΤΡΙΟΥ Α.Ε.Ε.

Για τους χρήστες των προϊόντων KENWOOD: Σας ευχαριστούμε που έχετε επιλέξει αυτό το προϊόν KENWOOD. Εάν αποδοκιμάτε ελαττωματικό μετά από κανονικές συνήθεις χρήσεις θα διορθωθεί ή θα αντικατασταθεί δωρεάν σύμφωνα με τους όρους αυτού του Δελτίου Εγγύησης.

(a) Το ονομαστικό και την διεύθυνση σας. (β) Την απόδειξη ή ένα άλλο έγγραφο, από το οποίο προκύπτει η ημερομηνία αγοράς από τον έμπορο λιανικής πωλητή που έχει την έδρα του στην Ευρώπη.

λειτουργώσες επισκευές από πρόσωπο ή φορέας που δεν είχαν την εξουσιοδότηση του κατασκευαστή να εκπαιδευθούν για λογαριασμό του υπηρεσιών σχετικές με την εγγύηση (ζ) ζημίες στο Πρώην που οφείλονται σε αμελέτη, σπύγμα, μεταρρύθμιση, ελαττωματική οφθαλμολογία ή σκουρασίση, κακή επεξεργασία και αναπόσπαστα αντικείμενα.

Γ.Ε.ΔΗΜΗΤΡΙΟΥ Α.Ε.Ε. ΑΛΗΦΣΟΥ 6, 12242 ΑΙΓΑΛΕΩ

ΤΗΛ: +30 210 5386400 www.gedsa.gr

Εάν οι παραπάνω πληροφορίες δεν μπορούν να παρασχεθούν ή εάν το Πρώην έχει τροποποιηθεί ή αλλοιωθεί με οποιοδήποτε τρόπο από την ημερομηνία της αγοράς, η Εταιρία KENWOOD σφραγισμένα του διακιμαστών να αρνηθεί την επισκευή του Πρώιου σύμφωνα με τους όρους της Εγγύησης.

Η Εγγύηση αυτή διατίθεται σε κάθε πρόσωπο που έχει αποκτήσει το Πρώην με νόμιμο μέσο.

Παρακαλούμε να φυλάξετε αυτό το Δελτίο Εγγύησης γιατί είναι απαραίτητο σε περίπτωση που χρειαστεί αξιολόγηση.

Αν το Πρώην χρησιμοποιείται σε μία ευρωπαϊκή χώρα όπου υπάρχουν οι όμοια πρότυπα και κανόνες από αυτούς που εφαρμόζονται στη χώρα της πρώτης πώλησης από τον κατασκευαστή στην Ευρώπη, τότε οι υπηρεσίες εγγυηθείσας υπόκεινται στον όρο ότι ο χρήστης επιλαμβάνεται το ζήτημα Προσαρμογής του Πρώιου στα ισχύοντα πρότυπα και κανόνες.

Με την επιστολή των ανωτέρω, η επισκευή ή αντικατάσταση του Πρώιου θα εκτελεστεί δωρεάν. Τα ζωντανά αυτά δεν παραβιβάζονται και δεν επιστρέφουν με άλλο τρόπο το δικαιώμα του χρήστη που απορρέουν από τις ισχύουσες διατάξεις.

Η εγγύηση για το Πρώην ισχύει, για ένα έτος από την ημέρα αγοράς από τον έμπορο λιανικής πωλητή των προϊόντων KENWOOD. Η εγγύηση καλύπτει τόσο το υλικό όσο και την εργασία και η επισκευή πραγματοποιείται δωρεάν.

Αν το Πρώην χρησιμοποιείται σε μία ευρωπαϊκή χώρα όπου υπάρχουν οι όμοια πρότυπα και κανόνες από αυτούς που εφαρμόζονται στη χώρα της πρώτης πώλησης από τον κατασκευαστή στην Ευρώπη, τότε οι υπηρεσίες εγγυηθείσας υπόκεινται στον όρο ότι ο χρήστης επιλαμβάνεται το ζήτημα Προσαρμογής του Πρώιου στα ισχύοντα πρότυπα και κανόνες.

Αυτή η κάρτα και η απόδειξη (ή τιμολόγιο) είναι απαραίτητα για την αγορά νέου πλαισίου σε περίπτωση κλοπής ή καταστροφής.

Επιπλέον, ο κατασκευαστής θα διαθέσει ανταλλακτικά στο Πρώην, εάν η επισκευή του δεν μπορεί να πραγματοποιηθεί σε χαμηλό κόστος.

Αν οι υπηρεσίες εγγυηθείσας θεωρηθούν ότι έχουν ολοκληρωθεί επιτυχώς, τότε ο κατασκευαστής θα αναλάβει τα έξοδα επισκευής και άλλα έξοδα ή κινδύνους που συνδέονται με την επισκευή αυτή καθαυτή και δεν αποβαίνουν μέρος των υπηρεσιών της εγγύησης.

Αν η Εγγύηση αυτή δεν καλύπτει: (a) αλλοιώσεις του Πρώιου, της συνήθης συντήρησης ή άλλες ρυθμιστικές συμπεριλαμβανόμενων των περιοδών ελέγχου που αναφέρονται στο συνοδευτικό εγχειρίδιο του Πρώιου (β) ζημίες στο Πρώην που οφείλονται σε ανταρπική ή φυσική καταστροφή.

Θα σας χρεώσουν τα έξοδα συσκευασίας, εγκατάστασης και άλλα έξοδα ή κινδύνους που συνδέονται με την επισκευή αυτή καθαυτή και δεν αποβαίνουν μέρος των υπηρεσιών της εγγύησης.

Αν η Εγγύηση αυτή δεν καλύπτει: (a) αλλοιώσεις του Πρώιου, της συνήθης συντήρησης ή άλλες ρυθμιστικές συμπεριλαμβανόμενων των περιοδών ελέγχου που αναφέρονται στο συνοδευτικό εγχειρίδιο του Πρώιου (β) ζημίες στο Πρώην που οφείλονται σε ανταρπική ή φυσική καταστροφή.

Ορα: Μια αξιολόγηση στα πλαίσια της εγγύησης αυτής πρέπει να συνοδεύεται από το Δελτίο Εγγύησης και επιστόμην.

Αν η Εγγύηση αυτή δεν καλύπτει: (a) αλλοιώσεις του Πρώιου, της συνήθης συντήρησης ή άλλες ρυθμιστικές συμπεριλαμβανόμενων των περιοδών ελέγχου που αναφέρονται στο συνοδευτικό εγχειρίδιο του Πρώιου (β) ζημίες στο Πρώην που οφείλονται σε ανταρπική ή φυσική καταστροφή.

España

JVCKENWOOD IBÉRICA, S.A.

Estimado usuario de los productos Kenwood. Gracias por haber elegido este producto Kenwood ("el Producto"). Si el producto alguna anomalía bajo las condiciones normales de funcionamiento, será reparado o cambiado por, a cargo de Kenwood de acuerdo con las condiciones establecidas en esta Tarjeta de Garantía.

la fecha en la que efectuó la compra del producto en un distribuidor de Europa. (c) Nombre completo, dirección y sello del distribuidor en el que efectuó la compra del producto. (d) Esta información puede proporcionarse o si el producto ha sido modificado o alterado de alguna forma desde la fecha de la compra, Kenwood Corporation se reserva el derecho de rechazar la reparación del producto bajo las condiciones de esta Garantía.

el fuego, inmersión en el agua, rayo, sismo, ventilación inadecuada, aplicación incorrecta del voltaje principal/subida de tensión como sea que ocurra, o cualquier otra causa fuera del control de Kenwood. (c) Atenciones dadas por la aplicación de niveles de potencia por acceder las especificaciones indicadas, y daños causados por cualquier razón a discos, cintas, cintas de vídeo, compact discs o cualquier otro objeto que no sea el Producto en sí mismo. (f) Artículos consumibles que necesitan recambio como parte del servicio normal, incluyendo pero no limitados a, cápsulas, agujas, correas de tracción, cabezales, muebles, pilas secas, baterías recargables y válvulas de salida. (g) En los casos en que el número de serie (total o en parte) del Producto haya sido eliminado, modificado o desfigurado.

JVCKENWOOD IBÉRICA, S.A. Carretera de Rubí, 88

008174 Sant Cugat del Vallés, Barcelona Tel. +34(93)5075252 www.kenwood.es

Si el producto ha sido usado en un país europeo donde rigen otros estándares y requerimientos que aquellos aplicables en el país de la venta original por el fabricante en Europa, cualquier servicio técnico de garantía estará sujeto a que el usuario soporte el costo de adaptar el producto a los estándares aplicables y requerimientos iniciales. Además, si el producto es distinto al del comercializado por el importador oficial en el país donde se pide la reparación en garantía, y las piezas de repuesto que se necesitan no están disponibles en este país o el servicio de garantía no puede ser facilitado en este país por cualquier otra razón legítima, el coste del envío del producto para su reparación hacia y desde el país de la compra original será también soportado por el usuario.

Esta garantía se otorga únicamente a las personas que hayan obtenido legalmente el producto. De acuerdo a lo mencionado arriba, el producto será reparado o cambiado sin cargo alguno. Estos derechos se otorgan sin perjuicio de los derechos del usuario del producto bajo las estipulaciones legales nacionales o locales aplicables en cada momento

ROGAMOS QUE RELLENE DEBIDAMENTE Y GUARDE ESTA TARJETA DE GARANTÍA, CUYA PRESENTACIÓN ES NECESARIA PARA REALIZAR CUALQUIER RECLAMACIÓN.

ATENCIÓN Esta tarjeta y un recibo (o factura) son necesarios para adquirir una cartulina nueva en caso de robo o daño de la misma.

El producto tiene la garantía de UN AÑO a partir de la fecha de su compra en cualquier distribuidor de productos Kenwood. La garantía cubre sólo los gastos directamente relacionados con la reparación actual, tanto los materiales como la mano de obra, y la reparación deberá realizarse a cargo de Kenwood. Kenwood se reserva el derecho de sustituir el Producto si económicamente no puede ser reparado. Los costes de embalaje, instalación, y cualquier otro coste o riesgo indirecto relacionado con la reparación, no están incluidos en los servicios de la garantía, y por lo tanto serán a cargo del comprador.

ATENCIÓN Esta tarjeta y un recibo (o factura) son necesarios para adquirir una cartulina nueva en caso de robo o daño de la misma.

Condiciones A. Cualquier reclamación deberá ir acompañada de esta Tarjeta de Garantía debidamente rellenada en la que conste: (a) Su nombre completo y dirección. (b) Copia de la factura, u otro documento en donde se muestre

Condiciones A. Cualquier reclamación deberá ir acompañada de esta Tarjeta de Garantía debidamente rellenada en la que conste: (a) Su nombre completo y dirección. (b) Copia de la factura, u otro documento en donde se muestre

France

JVCKENWOOD FRANCE S.A.S.

Cher Utilisateur de Produits Kenwood, Nous vous remercions d'avoir choisi ce produit Kenwood ("le Produit"). Si celui-ci, dans des conditions d'utilisation normales, devait s'avérer défectueux, il serait réparé ou remplacé gratuitement, conformément aux conditions de la présente Carte de Garantie.

(c) Le certificat d'achat ou tout autre document établissant la date d'acquisition du Produit auprès d'un détaillant établi dans la CEE. (d) L'identité et l'adresse complète de ce détaillant. (e) Le numéro de série et le nom du modèle du Produit.

JVCKENWOOD FRANCE S.A.S. 7 Allee des Barbanniers, 92632 Gennévilliers CEDEX

Tel. 09-68-390-811 www.kenwood-electronics.fr

Si le Produit a été acheté dans un quelconque Etat Membre de la CEE avant le 1er janvier 1988, le présentateur auprès d'un importateur Kenwood officiel, d'un Distributeur Agréé, d'un Centre Technique Agréé, ou d'un détaillant de produits Kenwood établi dans la CEE en y joignant le certificat d'achat ou toute autre preuve appropriée de la date de son acquisition. Si le Produit a été acquis dans un point de vente situé hors de la CEE, il devra être présenté à ce point de vente. Si le Produit a été acquis dans la CEE et que vous désirez connaître le Distributeur Agréé le plus proche, nous vous prions de bien vouloir nous renseigner auprès de:

Le Produit est garanti pour une durée d'un an à compter de la date de première acquisition auprès d'un détaillant de produits Kenwood. La Garantie couvre tant les pièces de rechange que la main d'œuvre et la réparation sera effectuée gratuitement. Nous nous réservons le droit de remplacer le Produit si sa réparation ne s'avère pas possible. Les frais d'emballage, d'installation ainsi que tous autres frais ou risques indirectement liés à la réparation ne sont pas couverts par la garantie et seront à la charge de l'utilisateur.

Conservéz précieusement cette Carte de Garantie car elle vous sera indispensable pour toute réclamation. Le Produit est garanti pour une durée d'un an à compter de la date de première acquisition auprès d'un détaillant de produits Kenwood. La Garantie couvre tant les pièces de rechange que la main d'œuvre et la réparation sera effectuée gratuitement. Nous nous réservons le droit de remplacer le Produit si sa réparation ne s'avère pas possible. Les frais d'emballage, d'installation ainsi que tous autres frais ou risques indirectement liés à la réparation ne sont pas couverts par la garantie et seront à la charge de l'utilisateur.

C. La présente Garantie ne couvre pas: (a) Les altérations du Produit, les adaptations et entretiens normaux, y compris les contrôles périodiques tels que mentionnés dans le Manuel joint au produit; (b) Le dommage causé au Produit résultant de réparations inappropriées ou inadéquates effectuées par toute personne n'étant pas habilitée par Kenwood à effectuer des réparations de garantie pour le compte de cette dernière.

(c) Le dommage causé au Produit résultant d'une négligence, d'un accident, de modifications, d'une installation ou d'un emballage défectueux, d'une utilisation incorrecte ou de l'utilisation de pièces de rechange inappropriées; (d) Le dommage causé au Produit dû au feu, l'immersion dans l'eau, la foudre, un traitement de fours ou une ventilation inadéquate, un cas de force majeure, une utilisation, pour quelque cause que ce soit, avec une tension électrique d'alimentation incorrecte ou toute autre cause hors du contrôle de Kenwood; (e) Les hauteurs endommagées suite à leur utilisation à une puissance supérieure à celle indiquée, et le dommage causé aux disques, bandes cassettes audio, cassettes vidéo, compact discs, ou tout autre matériel qui n'est pas le Produit en tant que tel, et ce quelle qu'en soit la cause; (f) Les biens consommables ou les pièces d'usure devant être remplacés en raison de leur utilisation normale, et notamment les éléments de gramophone remplaçables, les aiguilles phono, les courroies, les files de lecture et d'enregistrement, les racks, les batteries sèches, les batteries rechargeables, et les tubes flexaux; (g) Le produit dont le numéro de série a été partiellement ou intégralement retiré, modifié ou effacé.

Le présent Produit sera remplacé ou réparé gratuitement aux conditions prévues ci-dessus. Si l'utilisateur est un non-professionnel ou un consommateur, il bénéficiera en outre d'un droit de cause de la garantie légale en cas de défauts ou de vices cachés du Produit.

Le présent Produit sera remplacé ou réparé gratuitement aux conditions prévues ci-dessus. Si l'utilisateur est un non-professionnel ou un consommateur, il bénéficiera en outre d'un droit de cause de la garantie légale en cas de défauts ou de vices cachés du Produit.

Le présent Produit sera remplacé ou réparé gratuitement aux conditions prévues ci-dessus. Si l'utilisateur est un non-professionnel ou un consommateur, il bénéficiera en outre d'un droit de cause de la garantie légale en cas de défauts ou de vices cachés du Produit.

Le présent Produit sera remplacé ou réparé gratuitement aux conditions prévues ci-dessus. Si l'utilisateur est un non-professionnel ou un consommateur, il bénéficiera en outre d'un droit de cause de la garantie légale en cas de défauts ou de vices cachés du Produit.

Le présent Produit sera remplacé ou réparé gratuitement aux conditions prévues ci-dessus. Si l'utilisateur est un non-professionnel ou un consommateur, il bénéficiera en outre d'un droit de cause de la garantie légale en cas de défauts ou de vices cachés du Produit.

Le présent Produit sera remplacé ou réparé gratuitement aux conditions prévues ci-dessus. Si l'utilisateur est un non-professionnel ou un consommateur, il bénéficiera en outre d'un droit de cause de la garantie légale en cas de défauts ou de vices cachés du Produit.

Le présent Produit sera remplacé ou réparé gratuitement aux conditions prévues ci-dessus. Si l'utilisateur est un non-professionnel ou un consommateur, il bénéficiera en outre d'un droit de cause de la garantie légale en cas de défauts ou de vices cachés du Produit.

Le présent Produit sera remplacé ou réparé gratuitement aux conditions prévues ci-dessus. Si l'utilisateur est un non-professionnel ou un consommateur, il bénéficiera en outre d'un droit de cause de la garantie légale en cas de défauts ou de vices cachés du Produit.

Le présent Produit sera remplacé ou réparé gratuitement aux conditions prévues ci-dessus. Si l'utilisateur est un non-professionnel ou un consommateur, il bénéficiera en outre d'un droit de cause de la garantie légale en cas de défauts ou de vices cachés du Produit.

Le présent Produit sera remplacé ou réparé gratuitement aux conditions prévues ci-dessus. Si l'utilisateur est un non-professionnel ou un consommateur, il bénéficiera en outre d'un droit de cause de la garantie légale en cas de défauts ou de vices cachés du Produit.

Le présent Produit sera remplacé ou réparé gratuitement aux conditions prévues ci-dessus. Si l'utilisateur est un non-professionnel ou un consommateur, il bénéficiera en outre d'un droit de cause de la garantie légale en cas de défauts ou de vices cachés du Produit.

Le présent Produit sera remplacé ou réparé gratuitement aux conditions prévues ci-dessus. Si l'utilisateur est un non-professionnel ou un consommateur, il bénéficiera en outre d'un droit de cause de la garantie légale en cas de défauts ou de vices cachés du Produit.

Le présent Produit sera remplacé ou réparé gratuitement aux conditions prévues ci-dessus. Si l'utilisateur est un non-professionnel ou un consommateur, il bénéficiera en outre d'un droit de cause de la garantie légale en cas de défauts ou de vices cachés du Produit.

Le présent Produit sera remplacé ou réparé gratuitement aux conditions prévues ci-dessus. Si l'utilisateur est un non-professionnel ou un consommateur, il bénéficiera en outre d'un droit de cause de la garantie légale en cas de défauts ou de vices cachés du Produit.

Le présent Produit sera remplacé ou réparé gratuitement aux conditions prévues ci-dessus. Si l'utilisateur est un non-professionnel ou un consommateur, il bénéficiera en outre d'un droit de cause de la garantie légale en cas de défauts ou de vices cachés du Produit.

Le présent Produit sera remplacé ou réparé gratuitement aux conditions prévues ci-dessus. Si l'utilisateur est un non-professionnel ou un consommateur, il bénéficiera en outre d'un droit de cause de la garantie légale en cas de défauts ou de vices cachés du Produit.

Le présent Produit sera remplacé ou réparé gratuitement aux conditions prévues ci-dessus. Si l'utilisateur est un non-professionnel ou un consommateur, il bénéficiera en outre d'un droit de cause de la garantie légale en cas de défauts ou de vices cachés du Produit.

Le présent Produit sera remplacé ou réparé gratuitement aux conditions prévues ci-dessus. Si l'utilisateur est un non-professionnel ou un consommateur, il bénéficiera en outre d'un droit de cause de la garantie légale en cas de défauts ou de vices cachés du Produit.

Le présent Produit sera remplacé ou réparé gratuitement aux conditions prévues ci-dessus. Si l'utilisateur est un non-professionnel ou un consommateur, il bénéficiera en outre d'un droit de cause de la garantie légale en cas de défauts ou de vices cachés du Produit.

Le présent Produit sera remplacé ou réparé gratuitement aux conditions prévues ci-dessus. Si l'utilisateur est un non-professionnel ou un consommateur, il bénéficiera en outre d'un droit de cause de la garantie légale en cas de défauts ou de vices cachés du Produit.

Le présent Produit sera remplacé ou réparé gratuitement aux conditions prévues ci-dessus. Si l'utilisateur est un non-professionnel ou un consommateur, il bénéficiera en outre d'un droit de cause de la garantie légale en cas de défauts ou de vices cachés du Produit.

Le présent Produit sera remplacé ou réparé gratuitement aux conditions prévues ci-dessus. Si l'utilisateur est un non-professionnel ou un consommateur, il bénéficiera en outre d'un droit de cause de la garantie légale en cas de défauts ou de vices cachés du Produit.

Le présent Produit sera remplacé ou réparé gratuitement aux conditions prévues ci-dessus. Si l'utilisateur est un non-professionnel ou un consommateur, il bénéficiera en outre d'un droit de cause de la garantie légale en cas de défauts ou de vices cachés du Produit.

Le présent Produit sera remplacé ou réparé gratuitement aux conditions prévues ci-dessus. Si l'utilisateur est un non-professionnel ou un consommateur, il bénéficiera en outre d'un droit de cause de la garantie légale en cas de défauts ou de vices cachés du Produit.

Le présent Produit sera remplacé ou réparé gratuitement aux conditions prévues ci-dessus. Si l'utilisateur est un non-professionnel ou un consommateur, il bénéficiera en outre d'un droit de cause de la garantie légale en cas de défauts ou de vices cachés du Produit.

Le présent Produit sera remplacé ou réparé gratuitement aux conditions prévues ci-dessus. Si l'utilisateur est un non-professionnel ou un consommateur, il bénéficiera en outre d'un droit de cause de la garantie légale en cas de défauts ou de vices cachés du Produit.

Le présent Produit sera remplacé ou réparé gratuitement aux conditions prévues ci-dessus. Si l'utilisateur est un non-professionnel ou un consommateur, il bénéficiera en outre d'un droit de cause de la garantie légale en cas de défauts ou de vices cachés du Produit.

Le présent Produit sera remplacé ou réparé gratuitement aux conditions prévues ci-dessus. Si l'utilisateur est un non-professionnel ou un consommateur, il bénéficiera en outre d'un droit de cause de la garantie légale en cas de défauts ou de vices cachés du Produit.

Le présent Produit sera remplacé ou réparé gratuitement aux conditions prévues ci-dessus. Si l'utilisateur est un non-professionnel ou un consommateur, il bénéficiera en outre d'un droit de cause de la garantie légale en cas de défauts ou de vices cachés du Produit.

Italia

JVCKENWOOD ITALIA S.p.A.

All'Utilizzatore di prodotti Kenwood: La ringraziamo di aver scelto questo prodotto Kenwood ("il Prodotto"). Se, in normali condizioni di funzionamento, esso risultasse difettoso, verrà riparato o sostituito gratuitamente, secondo i termini della presente Cartolina di Garanzia. Qualora il Prodotto che presenta un difetto sia stato acquistato in uno qualunque dei paesi membri della Comunità Economica Europea (CEE), la preghiamo di portarsi da qualsiasi importatore ufficiale Kenwood, Rivenditore Autorizzato, Centro Assistenza Autorizzato o venditore di prodotti Kenwood della CEE, unitamente alla ricevuta d'acquisto o all'altro documento comprovante la data d'acquisto. Se è stato acquistato al di fuori della CEE, il Prodotto dovrà essere portato al negoziante da cui è stato acquistato. Se il Prodotto è stato acquistato in un paese appartenente alla Comunità Economica Europea e lei desidera conoscere l'indirizzo del Rivenditore Autorizzato della CEE a lei più vicina, la preghiamo di rivolgersi al seguente indirizzo:

presso un rivenditore residente in Europa. (c) Nome, cognome ed indirizzo del rivenditore da cui il Prodotto è stato acquistato. (d) Numero di matricola e modello del Prodotto. Qualora non sia possibile fornire queste informazioni, o se il Prodotto è stato modificato o alterato in qualsiasi modo dopo l'acquisto, Kenwood Corporation si riserva il diritto di rifiutare la riparazione del Prodotto secondo i termini di questa Garanzia. Il Prodotto è stato realizzato in modo da soddisfare tutti i requisiti standard nazionali e locali ed i requisiti di sicurezza vigenti nella nazione dove è venduto. Eventuali modifiche necessarie per l'utilizzo in altri paesi non sono coperte da questa Garanzia. Se il Prodotto, venduto in Italia, viene utilizzato in una nazione europea, dove esso è soggetto a standard e requisiti diversi da quelli ivi vigenti, qualsiasi servizio richiesto in garanzia, potrà avvenire a condizione che l'utilizzatore si accoli il costo di adattare il prodotto agli standard ed ai requisiti vigenti. Ugualmente per prodotti acquistati in altri paesi CEE ove vengono standard e requisiti diversi da quelli italiani. Il servizio di garanzia sarà reso in Italia a condizione che l'utilizzatore si accoli il costo di adattare il prodotto agli standard ed ai requisiti ivi vigenti. Inoltre, qualora il Prodotto sia di tipo diverso da quelli commercializzati dall'importatore ufficiale della nazione dove viene portato per la riparazione in garanzia, ed in quella nazione non siano disponibili i pezzi di ricambio appropriati o non possano essere resi, per altro valido motivo, servizi in garanzia o il costo relativo alla spedizione del Prodotto da riparare alla nazione dove è stato acquistato, o il costo di trasporto, saranno a carico del cliente.

Il Prodotto è stato realizzato in modo da soddisfare tutti i requisiti standard nazionali e locali ed i requisiti di sicurezza vigenti nella nazione dove è venduto. Eventuali modifiche necessarie per l'utilizzo in altri paesi non sono coperte da questa Garanzia. Se il Prodotto, venduto in Italia, viene utilizzato in una nazione europea, dove esso è soggetto a standard e requisiti diversi da quelli ivi vigenti, qualsiasi servizio richiesto in garanzia, potrà avvenire a condizione che l'utilizzatore si accoli il costo di adattare il prodotto agli standard ed ai requisiti ivi vigenti. Inoltre, qualora il Prodotto sia di tipo diverso da quelli commercializzati dall'importatore ufficiale della nazione dove viene portato per la riparazione in garanzia, ed in quella nazione non siano disponibili i pezzi di ricambio appropriati o non possano essere resi, per altro valido motivo, servizi in garanzia o il costo relativo alla spedizione del Prodotto da riparare alla nazione dove è stato acquistato, o il costo di trasporto, saranno a carico del cliente.

Il Prodotto è stato realizzato in modo da soddisfare tutti i requisiti standard nazionali e locali ed i requisiti di sicurezza vigenti nella nazione dove è venduto. Eventuali modifiche necessarie per l'utilizzo in altri paesi non sono coperte da questa Garanzia. Se il Prodotto, venduto in Italia, viene utilizzato in una nazione europea, dove esso è soggetto a standard e requisiti diversi da quelli ivi vigenti, qualsiasi servizio richiesto in garanzia, potrà avvenire a condizione che l'utilizzatore si accoli il costo di adattare il prodotto agli standard ed ai requisiti ivi vigenti. Inoltre, qualora il Prodotto sia di tipo diverso da quelli commercializzati dall'importatore ufficiale della nazione dove viene portato per la riparazione in garanzia, ed in quella nazione non siano disponibili i pezzi di ricambio appropriati o non possano essere resi, per altro valido motivo, servizi in garanzia o il costo relativo alla spedizione del Prodotto da riparare alla nazione dove è stato acquistato, o il costo di trasporto, saranno a carico del cliente.

Il Prodotto è stato realizzato in modo da soddisfare tutti i requisiti standard nazionali e locali ed i requisiti di sicurezza vigenti nella nazione dove è venduto. Eventuali modifiche necessarie per l'utilizzo in altri paesi non sono coperte da questa Garanzia. Se il Prodotto, venduto in Italia, viene utilizzato in una nazione europea, dove esso è soggetto a standard e requisiti diversi da quelli ivi vigenti, qualsiasi servizio richiesto in garanzia, potrà avvenire a condizione che l'utilizzatore si accoli il costo di adattare il prodotto agli standard ed ai requisiti ivi vigenti. Inoltre, qualora il Prodotto sia di tipo diverso da quelli commercializzati dall'importatore ufficiale della nazione dove viene portato per la riparazione in garanzia, ed in quella nazione non siano disponibili i pezzi di ricambio appropriati o non possano essere resi, per altro valido motivo, servizi in garanzia o il costo relativo alla spedizione

This warranty will be honored only in the U.S.A.

**KENWOOD LIMITED WARRANTY FOR CAR STEREO COMPONENTS****HOW LONG IS THE WARRANTY**

JVCKENWOOD USA Corporation ("Kenwood") warrants this product for a period of one (1) year from the date of original purchase.

**WHAT IS COVERED AND WHAT IS NOT COVERED**

Except as specified below, this warranty covers all defects in material and workmanship in Kenwood car stereo components. The following are not covered by the warranty:

- Any product which is not distributed in the U.S.A. by Kenwood or which is not purchased in the U.S.A. from an authorized Kenwood car stereo dealer or an automobile dealer, unless the product is purchased through the U.S.A Military Exchange Service.
- Any product on which the serial number has been defaced, modified or removed.
- Damage, deterioration or malfunction resulting from:
  - Any shipment of the product (claims must be presented to the carrier).
  - Installation or removal of the product.
  - Accident, acts of nature, misuse, abuse, neglect, unauthorized product modification or failure to follow instructions supplied with the product.
  - Repair or attempted repair by anyone not authorized by Kenwood.
  - Any other cause which does not relate to a product defect.

**WHO IS PROTECTED**

This warranty is enforceable only by the original purchaser.

**WHAT WE WILL PAY FOR**

We will pay for all labor and material expenses for covered items. Payment of shipping charges is discussed in the next section of this warranty.

**HOW TO OBTAIN WARRANTY SERVICE**

If your KENWOOD product ever needs service:

- Take or ship it to any KENWOOD Authorized Service Center in the U.S.A. along with & complete description of the problem. (if you are uncertain as to whether a Service Center is authorized, please call **1-800-KENWOOD** for the nearest Service Center. **1-800-536-9663**).
- Although you must pay any shipping charges if it is necessary to ship the product for warranty service, we will pay the return shipping charges if the repairs are covered by the warranty within the United States.
- Whenever your units are taken or sent for warranty service, you must include a copy of the original dated sales receipt as proof of warranty coverage.

**LIMITATION OF IMPLIED WARRANTIES**

ALL IMPLIED WARRANTIES, INCLUDING WARRANTIES OF MERCHANTABILITY AND FITNESS FOR A PARTICULAR PURPOSE, ARE LIMITED IN DURATION TO THE LENGTH OF THIS WARRANTY.

**EXCLUSION OF DAMAGES**

KENWOOD'S LIABILITY FOR ANY DEFECTIVE PRODUCT IS LIMITED TO THE REPAIR OR REPLACEMENT OF THE PRODUCT AT OUR OPTION. KENWOOD SHALL NOT BE LIABLE FOR:

- INSTALLATION OR REMOVAL CHARGES, DAMAGE TO OTHER PROPERTY CAUSED BY ANY DEFECTS IN KENWOOD CAR STEREO COMPONENTS, DAMAGES BASED UPON INCONVENIENCE, LOSS OF USE OF THE PRODUCT; OR
  - ANY OTHER DAMAGES, WHETHER INCIDENTAL, CONSEQUENTIAL OR OTHERWISE.
- SOME STATES DO NOT ALLOW LIMITATIONS ON HOW LONG AN IMPLIED WARRANTY LASTS AND/OR DO NOT ALLOW THE EXCLUSION OR LIMITATION OF INCIDENTAL OR CONSEQUENTIAL DAMAGES, SO THE ABOVE LIMITATIONS AND EXCLUSIONS MAY NOT APPLY TO YOU.

This warranty gives you specific legal rights, and you may also have other rights which vary from state to state.

If a problem develops during or after the Limited Warranty Period, or if you have any questions regarding the operation of the product, you should contact your KENWOOD Authorized Dealer or Authorized Service Center. If the problem or your question is not handled to your satisfaction, please contact our Customer Relations Department at the address listed below:

**JVCKENWOOD USA Corporation**  
**PO Box 22745, 2201 E. Dominguez St. Long Beach, CA 90810-5745**  
**Tel: (800) 536-9663**  
**www.us.jvckenwood.com**

**ATTENTION**

This card and receipt (or invoice) are necessary to purchase a new panel in case of theft or damage.

**KENWOOD WARRANTY**

JVCKENWOOD Canada Inc. (hereinafter called "KENWOOD"), gives the following written warranty to the original customer of each new Kenwood product distributed in Canada by KENWOOD and purchased from a dealer authorized by KENWOOD.

KENWOOD warrants that each new Kenwood product, under normal use, is free from any defects, subject to the terms and conditions set forth below. If a defect should occur within the warranty period, repairs will be made free of charge for parts and labour when such defects are determined by KENWOOD or its' authorized service centres to be attributable to faulty materials or workmanship at time of manufacture. Please contact KENWOOD to confirm if a dealer or service centre is authorized by KENWOOD.

**WARRANTY PERIOD**

This Kenwood product is warranted for parts and labour for a period of one (1) year from the date of original purchase, lease or rental, except for products which are used in a professional or commercial application, which are warranted for a period of ninety (90) days for parts and labour and are subject to the terms and conditions of the warranty.

**WARRANTY EXCLUSIONS**

This warranty excludes:

- Products purchased in a foreign country or purchased in Canada and taken to a foreign country.
- Products purchased from a dealer not authorized by KENWOOD.
- Products with the serial number defaced, altered or missing.
- Periodic check-ups which do not disclose any defects covered by this warranty.
- Defects resulting from disaster, accident, abuse, misuse, lightning, power surges, neglect or lack of periodic maintenance, unauthorized modification or failure to follow instructions in the owner's manual.
- Defects or damage as a result of repairs performed by a person or party not authorized by KENWOOD.
- Defects resulting from the use of parts or devices that do not conform to KENWOOD specifications.
- Damage or deterioration occurring to any exterior finishes, cosmetic parts, tape heads, adaptors, antennas, cables, tapes, discs or faults or damage caused by defective or leaking batteries.
- Defects or damage occurring during shipping (claims should be presented to the shipping company).
- Product voltage and /or line frequency conversions.
- Product installation or removal charges.

**TO OBTAIN WARRANTY SERVICE**

Should your Kenwood product require warranty service, deliver it to any authorized KENWOOD service centre and present the original copy of your bill of sale and this warranty card as proof of warranty, or send your product fully insured and freight prepaid to the nearest authorized KENWOOD service centre. To avoid possible shipping damage, make sure the product is properly packed. Include a copy of your original bill of sale and this warranty card as proof of warranty along with your name, home and /or work telephone number(s), a complete return address and a detailed description of the fault(s). Products repaired within warranty will be returned freight prepaid to destinations within Canada. The customer is responsible for all freight and related costs for the return of product(s) to destinations outside Canada.

**ENTIRE WARRANTY**

This warranty constitutes the entire written warranty given by KENWOOD. No person, party, dealer or service centre or their agents or employees are authorized to extend or enlarge this warranty on behalf of KENWOOD by any written or verbal statement or advertisement or promotion, including any extended warranty program or plan that may be offered by the dealer or service centre, unless approved in writing by KENWOOD.

**DISCLAIMER**

KENWOOD disclaims any responsibility for loss of time or use of the product or any other indirect, incidental or consequential damage to other products or goods, inconvenience or commercial loss.

**NOTICE TO CONSUMER**

The provisions contained in this written warranty are not intended to limit, modify, take away, disclaim or exclude any warranties or rights you may have which are set forth in any applicable provincial or federal laws or legislation.

**IMPORTANT**

This warranty card by itself is not considered by KENWOOD as a valid proof of purchase. When applying for warranty repairs, you must present the original copy of your bill of sale and this warranty card as proof of warranty, so we recommend that they be kept in a safe place, should they be required in the future.

**JVCKENWOOD Canada Inc.**  
**6070 Kestrel Road, Mississauga, Ontario, Canada L5T 1S8**  
**Tel.: (905) 670-7211**  
**Fax: (905) 670-7248**

**ATTENTION**

This card and receipt (or invoice) are necessary to purchase a new panel in case of theft or damage.

**MILITARY**

Units purchased through the U.S.A. military exchange service overseas may be serviced under warranty in the continental U.S.A., subject to the following conditions.

- The original warranty is in effect.
- Proof of purchase is provided to the servicer.

**WARRANTY FOR MILITARY MARKET**

JVC KENWOOD corporation is proud of the quality and workmanship of its audio equipment. This unit has been properly designed, tested and inspected before it was shipped to you. If properly installed and operated in accordance with instructions furnished, it should give you an optimum reliable performance.

**WARRANTY PERIOD**

This product is warranted for a period of (1) year from the date of the original purchase.

**SCOPE OF WARRANTY**

Except as specified below, this warranty covers all defects in materials and workmanship of the Kenwood brand products.

During the warranty period, any authorized Kenwood Service Center in the military market listed in the back of this warranty card will provide you free-of-charge both parts and labor required to correct any defect in materials or workmanship.

The following are not covered by this warranty.

- Voltage conversions.
- Periodic check-ups which do not disclose any defect covered by the warranty.
- Cabinets, grilles, other exterior finishes, bells, tape heads, and other non-durable parts and accessories.
- Units on which the serial number has been effaced, modified or removed.
- Installation and/or removal charges.
- Damaged magnetic tapes.
- House call charges for any repairs.
- Shipping or delivery charges to or from an authorized Kenwood Service Center.
- This warranty will not cover any failure that is due to any of the following conditions in accordance with the visual inspection of the authorized Kenwood Service Center:
  - \* Improper maintenance or repair, including the installation of parts or accessories that do not conform to the quality and specifications of the original parts.
  - \* Misuse, abuse, neglect, unauthorized product modification or failure to follow instructions contained in the Owner's Manual.
  - \* Accidental or intentional damages.
  - \* Repairs or attempted repairs by an unauthorized agency. (All repairs must be performed at an authorized Kenwood Service Center.)
  - \* Damages or deteriorations caused during shipment (Claims must be presented to the carrier).
  - \* Damages or deteriorations resulting from removal and/or replacement.

**PURCHASER'S RESPONSIBILITIES**

As the purchaser of a new Kenwood brand product, you are requested to do the following in order to obtain Kenwood warranty service.

- Retain your sales slip or other evidence of purchase for proving your eligibility for requesting Kenwood warranty service.
- Make your unit available to an authorized Kenwood Service Center in the military market for inspection and approved warranty service, or ship your unit in its original carton box or equivalent, fully insured and shipping charges prepaid, to the authorized Kenwood Service Center.

**LIMITATION OF IMPLIED WARRANTIES**

Any and all implied warranties, including warranties of merchantability and fitness for a particular purpose, shall be limited in duration to the length of this warranty.

**EXCLUSION OF CERTAIN DAMAGES**

KENWOOD's liability for any defective product is limited to the repair or replacement of said product, at our option, and shall not include damages of any kind, whether incidental, consequential or otherwise, except to the extent prohibited by applicable law.

**ATTENTION**

This card and receipt (or invoice) are necessary to purchase a new panel in case of theft or damage.

**KENWOOD AUTHORIZED SERVICE CENTERS IN MILITARY MARKET****JAPAN:**

**Yokota**  
 Kenwood Rep.; c/o  
 Yokota BX, JAAX AAFES-PAC,  
 APO San Francisco 96328

**Zama**  
 Kenwood Rep.; c/o  
 Zama PX, JAAX AAFES-PAC,  
 APO San Francisco 96343

**Misawa**  
 Kenwood Rep.; c/o  
 Misawa BX, JAAX AAFES-PAC,  
 APO San Francisco 96519

**Yokosuka**  
 Kenwood Rep.; c/o  
 A-33, Yokosuka NEX No. 260-010  
 FPO Seattle 98760

**Atsugi**  
 Kenwood Rep.; c/o  
 Atsugi NEX No. 260-020 FPO Seattle 98767

**Iwakuni**  
 Kenwood Rep.; c/o  
 Marine Corps Exchange, Marine Corps Air Station,  
 FPO Seattle 98764

**Sasebo**  
 Sasebo NEX;  
 Navy Exchange 260-040  
 F.A. Box 115 FPO Seattle 98766

**Okinawa**  
 Kenwood Rep.; c/o  
 OWAX, AAFES-PAC, APO San Francisco 96230

**KOREA:**  
 Kenwood Rep.; c/o  
 KOAX Repair Shop, AAFES-PAC  
 DD-Camp Market, APO San Francisco 96488

**GUAM:**  
 Kenwood Rep.; c/o  
 Guam NEX No. 230-010,  
 FPO San Francisco 96630  
 Kenwood Rep.; c/o  
 GUAX, AAFES-PAC, APO San Francisco 96334

**U.S.A.:**  
**In The Continental U.S.A.**  
 For Nearest Authorized Service Center;  
 Tel: 1-800-536-9663  
 www.us.jvckenwood.com

**EUROPE:**  
 Please inquire at the military resale outlets where you bought your Kenwood products, or  
 JVCKENWOOD DEUTSCHLAND GMBH:  
 Konrad-Adenauer Allee 1-11, 61118 Bad Vilbel, Germany

**GARANTIE KENWOOD**

JVCKENWOOD Canada Inc. (ci-après appelée "KENWOOD"), donne par écrit la garantie suivante à l'acheteur original de chaque nouveau produit Kenwood distribué au Canada par KENWOOD et acheté à un concessionnaire autorisé par KENWOOD.

KENWOOD garantit, sous réserve des termes et des conditions énoncés ci-dessous, que chaque nouveau produit Kenwood, dans des conditions d'emploi normales, est exempt de tous défauts. Si l'un d'eux se produit pendant la période de garantie, KENWOOD s'engage à assumer le coût des pièces défectueuses et de la main-d'oeuvre nécessaires pour effectuer les réparations pourvu que de tels défauts sont attribuables à des pièces défectueuses employées lors de la fabrication du produit Kenwood ou à la main-d'oeuvre tel qu'établi par KENWOOD ou par l'un de ses centres de service autorisés. Appelez KENWOOD pour vérifier si un concessionnaire ou un centre de service est autorisé par KENWOOD.

**PÉRIODE DE GARANTIE**

Les pièces et la main-d'oeuvre nécessaires pour la réparation des produits Kenwood sont garanties pendant la période d'un (1) an à compter de la date d'achat, de bail ou de location originale, sauf dans les cas où les produits Kenwood sont employés dans un but professionnel ou commercial, où la garantie des pièces et de la main-d'oeuvre demeure en vigueur pendant une période de quatre-vingt-dix (90) jours sous réserve des termes et des conditions de la garantie.

**EXCLUSIONS DE GARANTIE**

Cette garantie ne couvre pas:

- les produits achetés à l'étranger ou achetés au Canada et transportés à l'étranger;
- les produits achetés à un concessionnaire non autorisé par KENWOOD;
- les produits dont le numéro de série manque, a été effacé ou modifié;
- les services d'entretien périodiques qui n'indiquent aucun défaut couvert par cette garantie;
- les défauts causés par les désastres, les accidents, les abus, les emplois incorrects, les éclairés, les surtensions de courant, les manques de soins ou d'entretiens périodiques, les modifications non autorisées ou les manques de respect du mode d'emploi;
- les défauts ou les dommages causés lors de réparations effectuées par une personne ou par une partie non autorisée par KENWOOD;
- les défauts causés par l'emploi de pièces ou de dispositifs qui ne se conforment pas aux exigences de KENWOOD;
- les finitions extérieures, les pièces cosmétiques, les têtes de bandes, les adaptateurs, les antennes, les câbles, les bandes, les disques endommagés ou déprisés, ni les défauts ou dommages causés par des piles défectueuses ou qui fuient;
- les défauts ou dommages qui se produisent pendant l'expédition des produits Kenwood (On devrait déposer de telles réclamations auprès des compagnies de transport);
- les conversions de tension et/ou de fréquence du produit;
- les frais d'installation ou d'enlèvement du produit.

**COMMENT OBTENIR DU SERVICE SOUS GARANTIE**

Au cas où un service sous garantie de votre produit Kenwood s'avère nécessaire, veuillez livrer le produit à n'importe quel centre de service KENWOOD et présenter la copie originale du contrat de vente et cette carte de garantie en tant que preuve de garantie ou veuillez faire parvenir votre produit assuré et port payé au centre de service KENWOOD autorisé le plus proche. Pour éviter toutes possibilités de dommages pendant le transport, veuillez bien emballer le produit. Veuillez inclure une copie du contrat de vente original et cette carte de garantie en tant que preuve de garantie aussi bien que votre nom, numéros de téléphone au poste de travail et/ou au domicile, votre adresse et une description détaillée des défauts. Les produits sous garantie réparés seront retournés port payé aux destinations à l'intérieur du Canada. Le consommateur sera responsable de tous frais de transport et d'autres frais qui s'y rapportent pour faire expédier les produits à destinations à l'extérieur du Canada.

**L'ENTÈRE GARANTIE**

Cette garantie représente l'entière garantie donnée par écrit par KENWOOD. KENWOOD ne se tient aucunement responsable de toutes extensions ni de toutes augmentations de cette garantie faites ou entreprises par toutes personnes, parties, concessionnaires ou centres de service ou par leurs agents ou employés au nom de KENWOOD au moyen d'affirmations verbales ou écrites, d'annonces ou de promotions, y inclus tous programmes ou plans de garantie étendue que puissent offrir les concessionnaires ou les centres de service, à moins que KENWOOD n'y ait consenti par écrit d'avance.

**RENONCIATION**

KENWOOD renonce à toutes responsabilités de perte de temps, d'emploi du produit, de tous dommages indirects ou accessoires causés à d'autres produits ou biens, de tous inconvénients ou de toutes pertes commerciales.

**AVIS AUX CONSOMMATEURS**

Les stipulations contenues dans la présente garantie écrite n'ont pas pour but de limiter, de modifier, de diminuer, de rejeter ni d'exclure d'autres garanties ni droits énoncés dans n'importe quelles lois ou législations provinciales ou fédérales.

**IMPORTANT**

KENWOOD ne considère pas cette garantie toute seule comme étant une preuve d'achat valide. Lorsqu'on demande du service sous garantie, il faudra présenter la copie originale du contrat de vente aussi bien que cette carte de garantie en tant que preuve de garantie. On recommande de les conserver dans un lieu sûr au cas où elles s'avèreraient nécessaires à l'avenir.

**JVCKENWOOD Canada Inc.**  
**6070 Kestrel Road, Mississauga, Ontario, Canada L5T 1S8**  
**Téléphone: (905) 670-7211**  
**Télécopieur: (905) 670-7248**

**ATTENTION**

La carte de garantie et la preuve d'achat (ou la facture) sont nécessaires à l'achat d'une nouvelle façade détachable en cas de dommages ou de vol.

**MALAYSIA JVCKENWOOD MALAYSIA SDN. BHD.**

The warranty will only be honoured in the country in which the unit was originally purchased.

**EXPRESS WARRANTY STATEMENT FOR CAR STEREO AND PERSONAL AUDIO COMPONENTS**

JVCKENWOOD MALAYSIA SDN. BHD. is proud of the quality and workmanship of its audio equipment. This unit has been properly designed, tested and inspected before it was shipped to you. If properly installed and operated in accordance with instructions furnished, it should give optimum reliable performance.

**SCOPE OF EXPRESS WARRANTY**

Each of the KENWOOD brand products is expressly warranted under normal installation and use against defects in material and workmanship. During the express warranty period, JVCKENWOOD MALAYSIA SDN. BHD. will provide to any KENWOOD Authorised Service Centre in Malaysia free of charge both parts and labour necessary to correct any defect in material or workmanship. However, the exclusions noted under the heading “CONDITIONS OF THE EXPRESS WARRANTY” are not covered by this express warranty.

**EXPRESS WARRANTY PERIOD**

The KENWOOD brand car stereo and personal audio components are expressly warranted for a period of **ONE YEAR** from the date of the original purchase.

**CONDITIONS OF THE EXPRESS WARRANTY**

When requesting service under KENWOOD express warranty record, together with a valid purchase docket must be presented to an authorised KENWOOD Service Centre with your equipment.

The following are not covered by this express warranty:

- Voltage conversions.
- Cabinets, grilles, other exterior finishes, belts, tape heads, and other non-durable parts and accessories.
- Any fault caused by faulty installation, water damage, the vehicle (including its electrical system) or connection to an incorrect power supply.
- Periodic check-ups which do not disclose any defects covered by the warranty.
- Units on which the serial number has been defaced, modified or removed.
- Damage or deterioration:
  - Resulting from installation and/or removal of the product.
  - Resulting from accident, misuse, abuse, neglect, unauthorised product modification or failure to follow instructions contained in the Owner’s Manual.
  - Resulting from repair by anyone not authorised by KENWOOD.
  - Resulting from installation of parts or accessories that do not conform to the quality or specifications of the original parts or accessories.
  - Occurring during shipment (claims must be presented to shipper).
- Damaged magnetic tapes.
- Installation and removal charges are not covered.
- This express warranty excludes shipping or delivery charges to or from an authorised KENWOOD Service Centre.
- The benefits conferred by this express warranty are in addition to all other rights and remedies in respect of the product which the consumer has under Sales of Goods Act 1957 (Revised 1989).

**EXCLUSION OF CERTAIN DAMAGES**

KENWOOD’s liability for any defective product is limited to the repair or replacement of said product at our option, and shall not include damages of any kind, whether incidental, consequential or otherwise.

**PROCEDURE WHEN REQUESTING SERVICE UNDER THE WARRANTY**

- Make your equipment available, with this warranty record and purchase docket attached, to the dealer from whom you made the purchase, or the nearest authorised KENWOOD Service Centre, or ship your equipment in its original packaging, or equivalent, fully insured and shipping charges pre-paid, to the authorised KENWOOD Service Centre.
- Attach detailed description of the problem encountered, including details of any interconnections made to associated equipment.
- Make sure you recover this card, your purchase docket and repair docket when accepting the equipment back after repair.

**IMPORTANT NOTICE**

- Proper maintenance and use are important to the performance level of all KENWOOD brand products. Therefore, you should read your instruction manual.
- Retain your purchase docket together with this warranty record in a safe place, and present them both to prove your eligibility for warranty work.
- We recommend that you keep all the original packaging as it provides the best protection you can have for transportation of your equipment in the future.
- Location of nearest KENWOOD Service Centre will be sent upon request.
- This warranty is in addition to and not in place of such rights at the owner may have at law.

**JVCKENWOOD MALAYSIA SDN. BHD.**  
**7F, Menara AmFIRST, No. 1, Jalan 19/3, 46300 Petaling Jaya,**  
**Selangor, Malaysia**  
**TEL. (03)-7957-3330**  
**FAX. (03)-7956-3339**

**ATTENTION**

This card and receipt (or invoice) are necessary to purchase a new panel in case of theft or damage.

**AUSTRALIA/NEW ZEALAND****JVCKENWOOD AUSTRALIA PTY. LTD.**

The warranty will only be honored in the country in which the unit was originally purchased.

**EXPRESS WARRANTY STATEMENT FOR CAR STEREO AND PERSONAL AUDIO COMPONENTS**

JVCKENWOOD AUSTRALIA PTY. LTD. (“JVCKENWOOD”) is proud of the quality and workmanship of its audio equipment. This unit has been properly designed, tested and inspected before it was shipped to you. If properly installed and operated in accordance with instructions furnished, it should give optimum reliable performance.

**For Australian Customers**

Our goods comes with guarantees that cannot be excluded under the Australian Consumer Law. Under Australian Consumer Law, you are entitled to a replacement or refund for a major failure and for compensation for any other reasonably foreseeable loss or damage. You are also entitled to have the goods repaired or replaced if the goods fail to be of acceptable quality and the failure does not amount to a major failure.

The benefits of this warranty are in addition to any rights and remedies imposed by Australian State and Federal legislation that cannot be excluded. Nothing in this warranty is to be interpreted as excluding, restricting or modifying any State or Federal legislation applicable to the supply of goods and services which cannot be excluded, restricted or modified.

**For New Zealand Customers**

The benefits of the express warranty described below are in addition to your statutory rights and remedies under the Consumer Guarantees Act 1993 that cannot be excluded. If you are acquiring Product for the purposes of a business, to the extent permitted by law, the Consumer Guarantees Act 1993 does not apply. Otherwise nothing in this warranty is to be interpreted as excluding, or restricting, the Consumer Guarantees Act 1993. To the extent permitted by law, all other warranties, guarantees or representations (whether implied by statute, common law or custom of the trade or otherwise) in respect of the Product, not expressly included in this warranty, are excluded.

**SCOPE OF EXPRESS WARRANTY**

Subject to the “EXCLUSIONS”, “PROCEDURE WHEN REQUESTING SERVICE UNDER THE EXPRESS WARRANTY” and “LIMITATIONS” below, each of the KENWOOD brand products (“Products”) is expressly warranted under normal installation and use against defects in material and workmanship during the Warranty Period.

This warranty is not transferable to a subsequent customer if the Product is sold by the original purchaser during the Warranty Period. During the Warranty Period, JVCKENWOOD will cause the Product or the defective part of the Product to be repaired by providing to any JVCKENWOOD Authorized Service Centre in Australia or New Zealand(as applicable to country of purchase) free of charge parts necessary to correct any defect in material or workmanship. JVCKENWOOD reserves the right to replace defective parts of the Product with parts and components of similar quality, grade and composition where an identical part or component is not available. Products presented for repair may be replaced by refurbished products of the same type rather than being repaired. Refurbished parts may be used to repair the goods.

**WARRANTY PERIOD**

The KENWOOD brand car stereo is expressly warranted for a period of **ONE YEAR** from the date of the original purchase.

**CONDITIONS OF THE EXPRESS WARRANTY**

- The following are not covered by this express warranty:
- Voltage conversions;
  - Cabinets, grilles, other exterior finishes, belts, tape heads, and other nondurable parts and accessories;
  - Any fault caused by faulty installation, water damage, the vehicle (including its electronically system) or connection to an incorrect power supply;

- Periodic check-ups which do not disclose any defects covered by this warranty;
- Products on which the serial number has been defected, modified or removed;
- Products that have been subject to abnormal conditions, including environment, temperature, water, fire, humidity, pressure, stress or similar;
- Alleged defects that are within acceptable industry variances;
- Damage or deterioration:
  - Resulting from installation and/or removal of the product.
  - Resulting from accident, misuse, abuse, neglect, unauthorised product modification or failure to follow instructions contained in the Owner’s Manual.
- Resulting from installation of parts or accessories that do not conform to the quality or specifications of the original parts or accessories.
- Occurring during shipment (claims must be present to shipper); and
- Damaged magnetic tapes.

The warranty does not extend to:

- Installation and removal charges; or
- Shipping charges to or from an authorised JVCKENWOOD Service Centre.

**PROCEDURE WHEN REQUESTING SERVICE UNDER THE WARRANTY**

- When requesting service under JVCKENWOOD warranty, preferably make your Product available for inspection and testing to the dealer from whom you made the purchase, or to the nearest Authorised JVCKENWOOD Service Centre for KENWOOD products, or ship your Product in its original packaging, or equivalent, with shipping charges and insurance prepaid, to the Authorised JVCKENWOOD Service Centre for KENWOOD products. Otherwise, contact JVCKENWOOD at the contact address listed below.
  - Attach the following to the Product:
    - the warranty record in the back of this page together;
    - a valid purchase docket attached; and
    - detailed description of the problem encountered, including details of any problems which relate to associated equipment.
- If such inspection and testing find no defect in the Product, the purchaser, at JVCKENWOOD’s discretion must pay JVCKENWOOD’s cost of service work, evaluation and testing.
- Make sure you recover this card, your purchase docket and repair docket when accepting the equipment back after repair or after your claim is rejected.

**IMPORTANT NOTICE**

- Proper maintenance and use are important to the performance level of all KENWOOD brand products. Therefore, you should read your instruction manual.
- Retain your purchase docket together with this warranty record in a safe place, and present them both to prove your eligibility for warranty service.
- We recommend that you keep all the original packaging as it provide the best protection you can have for transportation of your equipment in the future.
- Location of nearest JVCKENWOOD Service Centre can be obtained from the dealer.

**LIMITATIONS**

To the extent permitted by law, JVCKENWOOD makes no express warranties or representations other than set out in this warranty.

The repair or replacement of the unit or part of the unit is the absolute limits of JVCKENWOOD’s liability under this express warranty.

**JVCKENWOOD AUSTRALIA PTY. LTD.**  
**4 TALAVERA ROAD, NORTH RYDE**  
**N.S.W. 2113, AUSTRALIA**  
**TEL. (02) 8879-2211**  
**FAX. (02) 8879-2255**  
**svcdpt@jvckenwood.com.au**

**ATTENTION**

This card and receipt (or invoice) are necessary to purchase a new panel in case of theft or damage.

**РУССКИЙ****ООО «ДжейВиСи КЕНВУД РУС»****Уважаемый покупатель!**

Благодарим Вас за покупку этого изделия марки Kenwood и надеемся, что оно Вам понравится. В случае, если Ваше изделие будет нуждаться в гарантийном обслуживании, пожалуйста, обращайтесь в Авторизованные Сервисные Центры Kenwood (далее АСЦ) или в магазин, где Вы приобрели изделие Kenwood. Список сервисных центров можно получить у продавца или на сайте <http://www.kenwood-rus.ru/support/service/>

Данный гарантийный талон действителен только в той стране, где изначально был куплен аппарат. Настоящая гарантия будет предоставлена в дополнение к правам потребителя и не ущемляет никакие другие права, которые могут быть предоставлены покупателю законом о защите прав потребителей и другими соответствующими законами.

Без предъявления настоящего гарантийного талона мы не сможем обеспечить гарантийное обслуживание. Просим Вас сохранять Ваш сертификат вместе с чеком покупки на весь период гарантийного обслуживания.

На основании этой потребительской гарантии Kenwood гарантирует отсутствие в изделии дефектов в материалах и работе сроком на 1 (один) год, начиная с даты первоначальной покупки. Если в течение этого гарантийного срока в изделии обнаружатся дефекты в материалах или работе, АСЦ Kenwood бесплатно отремонтируют это изделие и заменят его дефектные части на приведенных ниже условиях. Также мы оставляем за собой право замены изделия, если его ремонт экономически нецелесообразен.

**Гарантийные условия**

- Ремонт дефектного изделия осуществляется по предъявлении потребителем четко, правильно и полностью заполненного гарантийного талона, с внесенными в него следующими данными:
  - Фамилии и адреса покупателя;
  - Полного названия и адреса дилера у кого был приобретен аппарат;
  - Наименования модели и серийного номера аппарата;
  - А также кассового и товарного чека или любого другого документа, подтверждающим покупку изделия. Без предъявления данного талона, в случае отсутствия в нем полной информации или при наличии каких-либо изменений в талоне, претензии к качеству изделия не принимаются и гарантийный ремонт не производится.
- Фирма Kenwood уделяет большое внимание качеству выпускаемой продукции. При использовании ее для личных (бытовых) нужд с соблюдением правил эксплуатации срок ее службы может значительно превысить официальный срок службы, установленный в соответствии с действующим законодательством о правах потребителей. Адаптация и изменения обычной сферы применения изделия, указанной в инструкции по эксплуатации настоящей гарантией не покрываются.
- Настоящая гарантия не распространяется на следующие:
  - ремонт предусмотрен Инструкцией по эксплуатации или является частью обычного технического обслуживания, включая периодические проверки, чистку аудио/видеоголовок;
  - ремонт, произведенный не уполномоченными на то сервисными центрами или другими лицами или организациями не имеющих юридических полномочий производить ремонт;
  - изделие вышло из строя в результате механического повреждения, воздействия на него домашних животных или насекомых, неквалифицированной установкой или неправильного использования;
  - повреждение изделия вызванное несчастным случаем, механическим повреждением, ударом молнии, затоплением, пожаром, неправильной вентиляции, колебаний напряжения и иных причин, находящихся вне контроля Kenwood;
  - громкоговорители поврежденные колебанием напряжения не соответствующим спецификации, и повреждения или потеря программного обеспечения или съемных носителей, не являющихся частью изделия Kenwood;
  - расходные материалы нуждающиеся в замене, такие как (но не ограничиваясь): аудио/видеоголовки, все виды батарей, шнуров, разъемов и прочих деталей, обладающих ограниченным сроком использования;
  - если серийный номер или номер модели на изделии изменен, удален, стерт или неразборчивый.

Настоящая гарантия распространяется только на официально поставляемые изделия.

Настоящая гарантия действительная только для изделий используемых для личных бытовых нужд, и не распространяется на изделия, которые используются для коммерческих, промышленных или профессиональных целей.

**Производитель: ДжейВиСи Кенвуд Корпорейшн**  
**Импортер и Представитель Производителя в России:**  
**ООО «ДжейВиСи КЕНВУД РУС»**  
**127018, Москва, ул. Суцеский Вал, дом 31, строение 1**  
**Для получения подробной информации по продуктам Kenwood, пожалуйста,**  
**посетите сайт [www.kenwood-rus.ru](http://www.kenwood-rus.ru)**

**ВНИМАНИЕ**

Гарантийный талон и чек (товарный или кассовый) необходимы для приобретения новой панели в случае ее потери/кражи или повреждения.

**BRASIL****JVC KENWOOD DO BRASIL COMÉRCIO DE ELETRÔNICOS LTDA**

O fabricante garante o produto identificado na Nota Fiscal de venda ao consumidor contra qualquer defeito de fabricação ou de matéria-prima durante o período de garantia. Esta garantia é válida no território brasileiro desde que o produto tenha sido adquirido no Brasil e distribuído pela JVC KENWOOD do Brasil Comércio de Eletrônicos Ltda.

**PERÍODO DE GARANTIA**

Este produto é garantido pelo prazo de 01 (um) ano, incluindo o período estabelecido por lei, a partir da data de aquisição, comprovada mediante a apresentação da respectiva Nota Fiscal de venda ao consumidor final. Eventuais reparos realizados no produto durante o período de garantia não implicam na dilatação do seu prazo.

**EXCLUSÃO DA GARANTIA**

- Produtos com o número de série ou certificado de garantia rasurados, adulterados ou ilegíveis;
- Defeitos resultantes de acidentes (quedas, batidas e etc), uso em desacordo com o manual de instruções, má utilização, ligação à fonte de tensão diferente da especificada no Manual de Instruções, modificações não autorizadas;
- Danos causados por agentes da natureza (Ex: chuvas, raios, maresia, enchentes e etc);
- Defeitos ou danos em decorrência de consertos realizados por pessoas não autorizadas;
- Defeitos ou danos resultantes do uso de peças ou dispositivos não conformes às especificações da JVC KENWOOD;
- Danos ou deteriorações aos acabamentos externos, partes cosméticas, cabos, chicotes, parafusos de fixação, luvas, alças, bolsas, estojos, adaptadores, antenas, fitas, cabeças gravadoras, CDs ou danos causados por pilhas defeituosas ou com vazamento;
- Defeitos ou danos devido ao transporte (reclamações devem ser feitas junto à empresa transportadora);
- Qualquer outra causa que não esteja relacionada a defeitos de matéria-prima e de fabricação;
- Danos causados por tentativa de roubo ou furto;
- Danos causados por uso de CDs de má qualidade;
- Danos decorrentes do desgaste natural do produto;
- Danos causados por mau uso. (derramamento de líquidos e/ou alimentos, corrosão, oxidação, exposição à umidade ou situações climáticas extremas, riscos ou quedas).

**CONSERTO EM GARANTIA**

É indispensável a apresentação deste Certificado de Garantia devidamente preenchido, acompanhado da respectiva Nota Fiscal de compra do produto, desde que não apresente rasuras ou modificações.

O consumidor somente terá direito a estes benefícios, quando o produto for entregue diretamente no balcão de um Serviço Autorizado da JVC KENWOOD.

**O QUE NÃO É COBERTO PELA GARANTIA**

Instalação e remoção do produto, despesas de frete, seguro e embalagem são de responsabilidade do proprietário. Este produto é destinado exclusivamente ao uso doméstico.

**IMPORTANTE:**

Para qualquer informação sobre seu equipamento JVC KENWOOD, ou para obter o endereço do Serviço Autorizado mais próximo, acesse o site [www.kenwood.com.br](http://www.kenwood.com.br), ou ligue para a Central de Atendimento JVC KENWOOD – Tel.: +55 (11) 3777-6771 com oss dados abaixo preenchidos.

**JVC KENWOOD DO BRASIL COMÉRCIO DE ELETRÔNICOS LTDA**  
**Tel: (11) 3777-6771**  
**[www.kenwood.com.br](http://www.kenwood.com.br)**

Nome do consumidor: \_\_\_\_\_

Endereço: \_\_\_\_\_ CEP: \_\_\_\_\_

Cidade: \_\_\_\_\_ Estado: \_\_\_\_\_

Telefone: \_\_\_\_\_

Data da compra: \_\_\_\_/\_\_\_\_/\_\_\_\_ Nota Fiscal: \_\_\_\_\_

**ATENÇÃO**

Em caso de dano ou perda do painel frontal, este Certificado de Garantia e a Nota Fiscal de compra serão requisitados para a aquisição de um novo painel.