

KAC-M5001

COMPACT MONO DIGITAL AMPLIFIER

INSTRUCTION MANUAL

AMPLIFICATEUR COMPACT MONO NUMÉRIQUE





MODE D'EMPLOI

AMPLIFICADOR DIGITAL COMPACTO MONOAURAL

MANUAL DE INSTRUCCIONES

JVCKENWOOD Corporation

■ Accessories / Accessoires / Accesorios

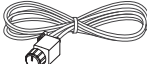
①	 Ø4×16 mm	Self-tapping screws Vis taraudeuses Tornillo autorroscantes	4	④		Washer Rondelle Arandela	1
②	 100 mm (3-15/16")	Wire band Serre-câble Atadura de cables	1	⑤		Hex nut Écrou hexagonal Tuerca hexagonal	1
③		Remote controller Télécommande Controlador remoto	1				

Take the time to read through this instruction manual.

Familiarity with installation and operation procedures will help you obtain the best performance from your new power amplifier.

For your records

Record the serial number, found on the back of the unit, in the spaces designated on the warranty card, and in the space provided below. Refer to the model and serial numbers whenever you call upon your Kenwood dealer for information or service on the product.

Model KAC-M5001 Serial number _____

US Residence Only

Register Online

Register your Kenwood product at www.kenwood.com/usa

Safety precautions

⚠ WARNING

To prevent injury or fire, take the following precautions:

- Mounting and wiring this product requires skills and experience. For safety's sake, leave the mounting and wiring work to professionals.
- To prevent a short circuit, never put or leave any metallic objects (such as coins or metal tools) inside the unit.
- If the unit starts to emit smoke or strange smells, turn off the power immediately and consult your KENWOOD dealer.
- Do not touch the unit during use because the surface of the unit becomes hot and may cause burns if touched.

⚠ CAUTION

To prevent damage to the machine, take the following precautions:

- Be sure the unit is connected to a 12 V DC power supply with a negative ground connection.
- Do not open the top or bottom covers of the unit.
- Do not install the unit in a spot exposed to direct sunlight or excessive heat or humidity.
- When replacing a fuse, only use a new one with the prescribed rating. Using a fuse with the wrong rating may cause your unit to malfunction.
- To prevent a short circuit when replacing a fuse, first disconnect the wiring harness.

NOTE

- If you experience problems during installation, consult your KENWOOD dealer.
- If the unit does not seem to be working right, consult your KENWOOD dealer.

Cleaning the unit

If the front panel gets dirty, turn off the power and wipe the panel with a dry silicon cloth or soft cloth.

⚠ CAUTION

Do not wipe the panel with a hard cloth or a cloth dampened by volatile solvents such as paint thinner and alcohol. They can scratch the surface of the panel and /or cause the indicator letters to peel off.

To prevent battery rise

When the unit is used in the ACC ON position without turning the engine ON, it depletes the battery. Use it after starting the engine.

Protection function

The protection function is activated in the following situations:
This unit is equipped with a protection function for protecting this unit and your speakers from various accidents or problems that can occur.
When the protection function is triggered, the amplifier stops operating.

- When a speaker wire may be short-circuited.
- When a speaker output contacts ground.
- When the unit malfunctions and a DC signal is sent to the speaker output.
- When the internal temperature is high and unit won't operate.
- When detects a low impedance at the speaker connections.

Wiring

- If a buzzing noise is heard from the speakers when the engine is running, connect a line noise filter (optional) to each of the battery wire.
- Do not allow the wire to directly contact the edge of the iron plate by using Grommets.
- Connect the ground wire to a metal part of the car chassis that acts as an electrical ground passing electricity to the battery's negative \ominus terminal. Do not turn the power on if the ground wire is not connected.
- Be sure to install a protective fuse in the power cord near the battery. The protective fuse should be the same capacity as the unit's fuse capacity or somewhat larger.
- When more than one power amplifier are going to be used, use a power supply wiring wire and protective fuse of greater current-handling capacity than the total maximum current drawn by each amplifier.

Speaker selection

- Using speakers with smaller input ratings than the amplifier's output power would result in smoke generation or equipment failure.
- Use speakers that have an impedance of $2\ \Omega$ or greater. When more than one set of speakers are going to be used, calculate the combined impedance of the speakers and then connect suitable speakers to the amplifier.

<Example>

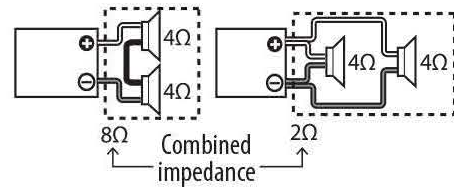

Installation / Installation / Instalación

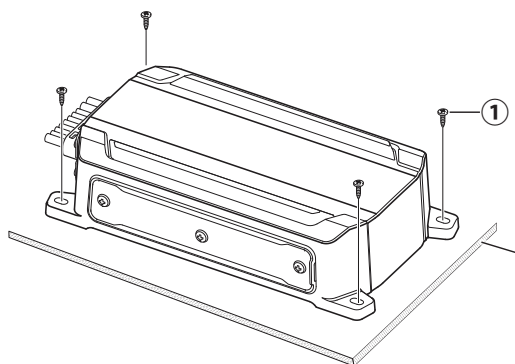
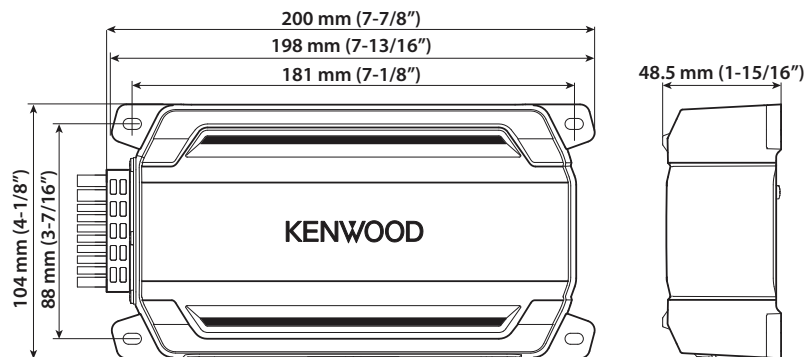

Installation board, etc.
(thickness : 15 mm or more)
Tableau d'installation, etc.
(épaisseur: 15 mm ou plus)
Tablero de instalación, etc.
(grosor: 15 mm o más)

- Installing the remote controller (3 Parts included)
- Installation de la télécommande (3 Pièces comprises)
- Instalación del controlador remoto (3 Partes incluidas)

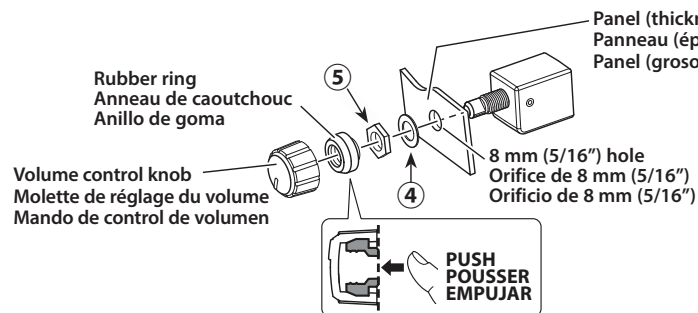

Rubber ring
Anneau de caoutchouc
Anillo de goma

Volume control knob
Molette de réglage du volume
Mando de control de volumen

Panel (thickness : MAX. 3.2 mm (1/8"))
Panneau (épaisseur: MAX. 3,2 mm (1/8"))
Panel (grosor: MAX. 3,2 mm (1/8"))

8 mm (5/16") hole
Orifice de 8 mm (5/16")
Orificio de 8 mm (5/16")

PUSH
POUSSER
EMPUJAR

1. Remove the panel of the vehicle.
2. Drill a 8 mm (5/16") hole.
3. Remove the knob and place the rubber ring in it.
4. Insert the shaft through the drilled hole. Place the nut and washer and fix them.
5. Place the knob on the shaft.
6. Attach the panel.

1. Démonter le panneau du véhicule.
2. Percer un orifice de 8 mm (5/16").
3. Retirez la molette et placez l'anneau de caoutchouc dans la molette.
4. Insérer l'axe à travers l'orifice percé. Mettre en place et serrer l'écrou et la rondelle.
5. Placer la molette sur l'axe.
6. Fixer le panneau.

1. Retire el panel del vehículo.
2. Taladre un orificio de 8 mm (5/16").
3. Retire el mando y coloque el anillo de goma dentro del orificio perforado. Coloque la tuerca y la arandela y, a continuación, fijelas.
4. Inserte el eje a través del orificio perforado. Coloque la tuerca y la arandela y, a continuación, fijelas.
5. Coloque el mando en el eje.
6. Monte el panel.

■ Installation procedure

Read the instruction manual well to select the proper connection and setting.

1. Remove the ignition key and disconnect the negative \ominus terminal of the battery to prevent short circuits.
2. There are two options:
* Refer to "Connections" on the back side.

Type A: RCA INPUT connection

- A-1** Connect the battery wire.
- A-2** Connect the ground wire to chassis ground of vehicle.
- A-3** Connect the power control wire.
- A-4** Connect the speakers.
- A-5** Connect the RCA cable.

Type B: SPEAKER INPUT connection

- B-1** Connect the battery wire.
- B-2** Connect the ground wire to chassis ground of vehicle.
- B-3** Connect the speakers.
- B-4** Cut off the RCA cable, then connect the correct corresponding speaker output from the FACTORY INSTALLED HEAD UNIT directly.

3. Attach the unit.
4. Connect the negative \ominus terminal of the battery.
5. Remove the Dressing panel.
6. Set the unit according to the intended usage.
7. Fix the Dressing panel with screws securely.

▲ CAUTION

- Do not install in the below locations;
(Unstable location, In a location that interferes with driving, In a location that gets wet, In a dusty location, In a place that gets hot, In a place that gets direct sunlight, In a location that gets hit by hot air)
- Do not install the unit under the carpet. Otherwise heat build-up occurs and the unit may be damaged.
- Install this unit in a location which allows heat to easily dissipate. Once installed, do not place any object on top of the unit.
- The surface temperature of the amplifier will become hot during use. Install the amplifier in a place where people, resins, and other substances that are sensitive to heat will not come into contact with it.
- When making a hole under a seat, inside the trunk, or somewhere else in the vehicle, check that there is nothing hazardous on the opposite side such as a gasoline tank, brake pipe, or wiring harness, and be careful not to cause scratches or other damage.
- Do not install near the dashboard, rear tray, or air bag safety parts.
- The installation to the vehicle should securely fasten the unit to a place in which it will not obstruct driving. If the unit comes off due to a shock and hits a person or safety part, it may cause injury or an accident.
- After installing the unit, check to make sure that electrical equipment such as the brake lamps, turn signal lamps and windshield wipers operate normally.
- In order to secure the Water-proof & Dust-proof performance (IP67&IP66) of this product, use it with the dressing panel firmly attached. If the dressing panel is not installed properly, dust and water may enter and cause a malfunction.

■ Procédure d'installation

Lire attentivement le mode d'emploi pour sélectionner le raccordements et le réglage approprié.

1. Retirer la clé de contact et débrancher la borne négative \ominus de la batterie pour éviter les court-circuits.
2. Deux options existent:
* Se référer à «Raccordements» à l'arrière.

Type A: Raccordement RCA INPUT

- A-1** Raccorder le câble de la batterie.
- A-2** Raccorder le câble de masse sur la masse du véhicule.
- A-3** Raccorder le câble de commande d'alimentation.
- A-4** Raccorder les haut-parleurs.
- A-5** Raccorder le câble RCA.

Type B: Raccordement SPEAKER INPUT

- B-1** Raccorder le câble de la batterie.
- B-2** Raccorder le câble de masse sur la masse du véhicule.
- B-3** Raccorder les haut-parleurs.
- B-4** Coupez le câble RCA, puis raccorder les sorties de haut-parleur correspondantes de la FACTORY INSTALLED HEAD UNIT directement.

3. Brancher l'unité.
4. Raccorder la borne négative \ominus de la batterie.
5. Retirez le panneau d'habillage.
6. Régler l'appareil en fonction de l'utilisation désirée.
7. Fixez fermement le panneau d'habillage avec des vis.

▲ ATTENTION

- Ne pas procéder à l'installation de l'appareil si vous trouvez dans l'un des lieux suivants; (Lieu instable, Lieu où la conduite du véhicule peut être gênée, Lieu exposé à l'humidité, Lieu exposé à la poussière, Lieu surchauffé, Lieu exposé directement à la lumière du jour, Lieu exposé à l'air chaud)
- Ne pas recouvrir l'appareil d'une nappe, tapis, etc; la chaleur qui s'accumulerait risque d'endommager l'appareil.
- Installer cet appareil à un emplacement tel que la chaleur puisse se dissiper aisément. Après l'installation, ne placer aucun objet sur l'appareil.
- La surface de l'amplificateur va chauffer pendant l'utilisation. Installer l'amplificateur à un endroit où des passagers, de la résine ou d'autres substances sensibles à la chaleur n'entreront pas en contact avec lui.
- Lors du forage d'un trou sous le siège, à l'intérieur du coffre ou partout ailleurs dans le véhicule, vérifier s'il n'y a pas d'élément dangereux de l'autre côté, tel qu'un réservoir à carburant, une conduite de frein, une gaine de câbles, et faire attention de ne pas faire de griffes ou d'autres dégâts.
- Ne pas l'installer près du tableau de bord, de la plage arrière ou d'éléments de sécurité de l'airbag.
- Lors de l'installation dans un véhicule, l'appareil doit être fermement fixé à un endroit où il ne gênera pas la conduite. Si l'appareil se détache suite à un choc et heurte quelqu'un ou un élément de sécurité, il peut occasionner des blessures ou un accident.
- Après installation de l'appareil, s'assurer que les différents équipements électriques tels que lampes frein et les clignotants de direction fonctionnent normalement.
- Afin de garantir les propriétés d'étanchéité à l'eau et anti-poussière (IP67 & IP66) de ce produit, utilisez-le avec le panneau d'habillage dûment fixé. Si le panneau d'habillage n'est pas installé correctement, de la poussière et de l'eau peuvent pénétrer et provoquer un dysfonctionnement.

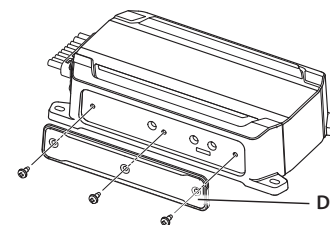

Dressing panel / Panneau d'habillage / Panel de rectificación

⚠ WARNING

Particular attention must be given to making good electrical contact at the amplifier-output and speaker terminals.

Poor or loose connections can cause sparking or burning at the terminals because of the very high power that the amplifier can deliver.

⚠ CAUTION

- If sound is not output normally, immediately turn power off and check connections.
- Be sure to turn the power off before changing the setting of any switch.
- If the fuse blows, check wires for shorts, then replace the fuse with one of the same rating.
- Check that no unconnected wires or connectors are touching the car body. Do not remove caps from unconnected wires or connectors to prevent short circuits.
- Connect the speaker wires to appropriate speaker connectors separately. Sharing the negative wire of the speaker or grounding speaker wires to the metal body of the car can cause this unit to fail.
- After installation, check that the brake lamps, turn signal lamps and windshield wipers work properly.

⚠ AVERTISSEMENT

Veillez à ce que le contact électrique à la sortie de l'amplificateur et aux prises des enceintes soit bien établi.

Un mauvais branchement ou un branchement lâche peut causer des étincelles ou un réchauffement des prises du fait de la très grande puissance de l'amplificateur.

⚠ ATTENTION

- En cas d'anomalie, mettre immédiatement l'appareil hors tension et vérifier tous les raccordements.
- Veiller à mettre l'appareil hors tension avant de changer la position des commutateurs.
- Si le fusible saute, vérifier si les câbles ne sont pas court-circuités, et remplacer le fusible par un autre fusible de même capacité nominale.
- Vérifier qu'aucun câble ou connecteur non raccordé ne touche la carrosserie de la voiture. Ne pas retirer les capuchons des câbles ou connecteurs non raccordés afin d'éviter tout court-circuit.
- Raccorder séparément les câbles de haut-parleur aux connecteurs de haut-parleur appropriés. La mise en commun du câble négatif d'un haut-parleur ou des fils de masse des haut-parleurs à la carrosserie métallique de la voiture pourrait rendre l'appareil inopérant.
- Après l'installation, vérifier que les voyants de frein, les clignotants et les essuie-glace fonctionnent correctement.

⚠ ADVERTENCIA

Debe ponerse especial atención para que se haga un buen contacto eléctrico en la salida del amplificador y en los terminales de los altavoces.

Las conexiones mal hechas o las conexiones flojas pueden causar chispas o quemaduras en los terminales debido a la potencia muy alta que puede suministrar el amplificador.

⚠ PRECAUCIÓN

- Si el sonido no sale normalmente, desconecte inmediatamente la alimentación y compruebe las conexiones.
- No se olvide de desconectar la alimentación antes de cambiar el ajuste de cualquier conmutador.
- Si el fusible se quema, compruebe que no haya un cortocircuito en los cables, luego cambie el fusible por uno que tenga el mismo amperaje.
- Verifique que ninguno de los cables o conectores que están sin conectar se encuentren tocando la carrocería del automóvil. No retire las tapas de los cables o conectores que están sin conectar para evitar de que se produzcan cortocircuitos.
- Conecte los cables del altavoz a los conectores adecuados del altavoz separadamente. La puesta en contacto de terminales de altavoces distintos, o la conexión como toma de tierra de los terminales del altavoz al coche del automóvil, pueden causar daños a la unidad.
- Después de la instalación, compruebe que las lámparas del freno, luces de destello y limpiaparabrisas funcionar correctamente.

Connections / Raccordements / Conexiones

- ▲ WARNING** Remove the ignition key and disconnect the negative terminal of the battery to prevent short circuits.
- ▲ AVERTISSEMENT** Retirer la clé de contact et débrancher la borne négative de la batterie pour éviter les court-circuits.
- ▲ ADVERTENCIA** Retire la llave de encendido y desconecte el terminal negativo de la batería para evitar cortocircuitos.

- Type A: RCA INPUT connection
- Type A: Raccordement RCA INPUT
- Tipo A: Conexión RCA INPUT

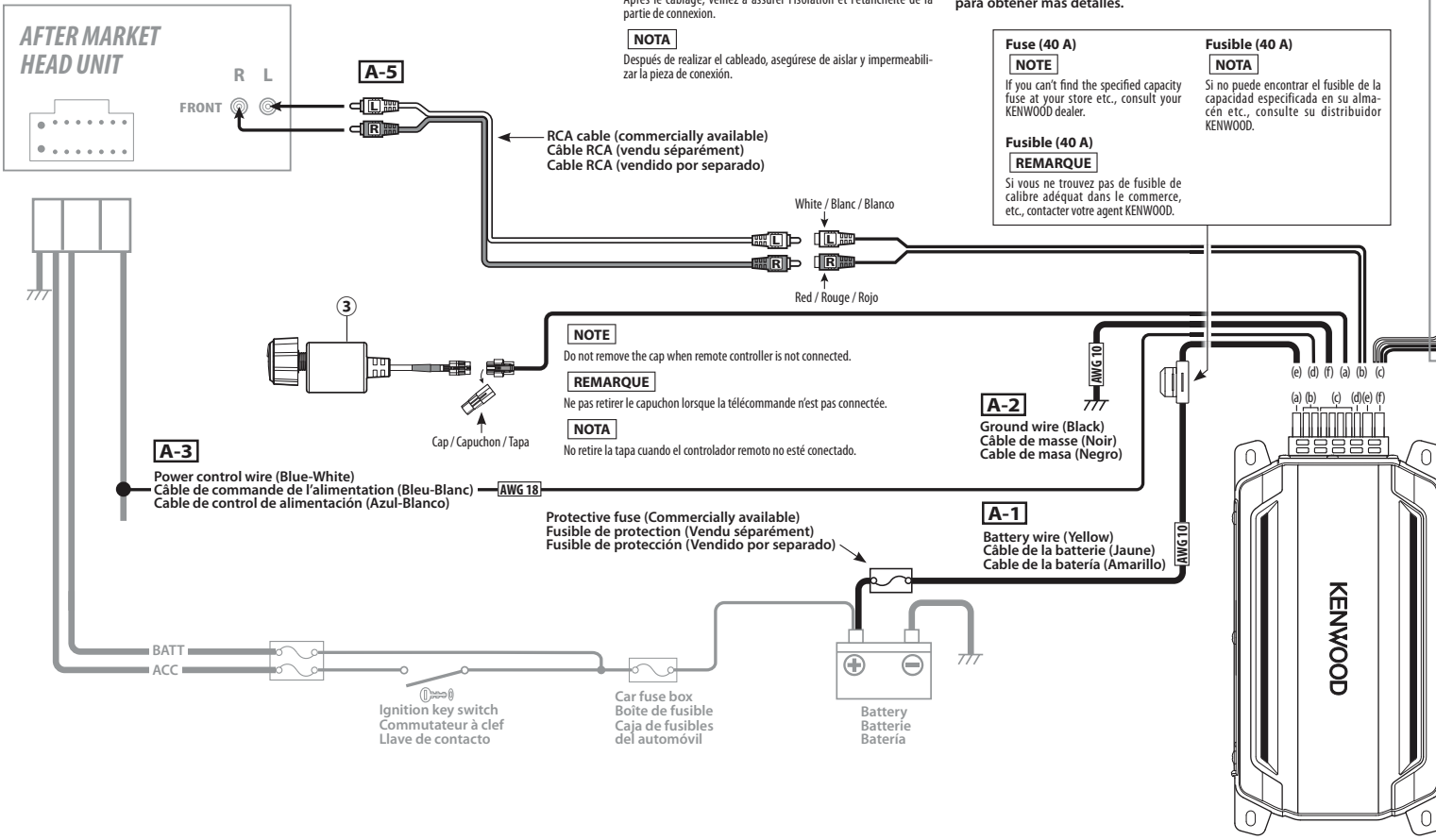

In a computer-equipped vehicle, when you remove the terminal of the battery, the memory may disappear, or a defect may occur in the electrical system of the vehicle. Consult your dealer for further details.

Dans un véhicule équipé d'un ordinateur, lorsque vous retirez la borne de la batterie, la mémoire peut disparaître ou un défaut peut se produire dans le système électrique du véhicule. Consultez votre revendeur pour de plus amples détails.

En un vehículo equipado con ordenador, cuando extrae el terminal de la batería, la memoria puede desaparecer o puede producirse un defecto en el sistema eléctrico del vehículo. Consulte a su proveedor para obtener más detalles.

Fuse (40 A)
NOTE If you can't find the specified capacity fuse at your store etc., consult your KENWOOD dealer.

Fusible (40 A)
NOTA Si no puede encontrar el fusible de la capacidad especificada en su almacén etc., consulte su distribuidor KENWOOD.

Fusible (40 A)
REMARQUE Si vous ne trouvez pas de fusible de calibre adéquat dans le commerce, etc., contactez votre agent KENWOOD.

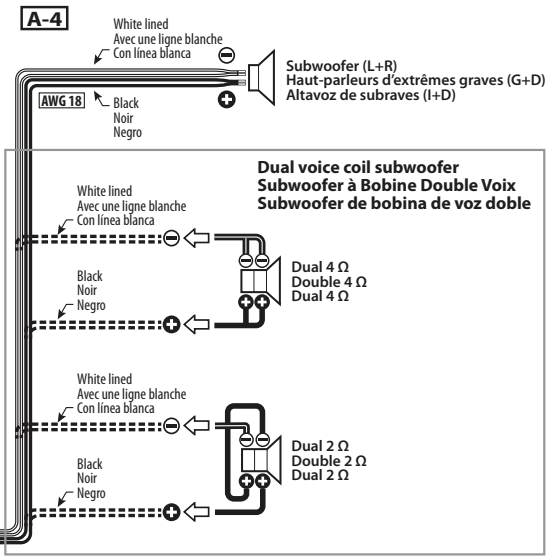

- Type B: SPEAKER INPUT connection
- Type B: Raccordement SPEAKER INPUT
- Tipo B: Conexión SPEAKER INPUT

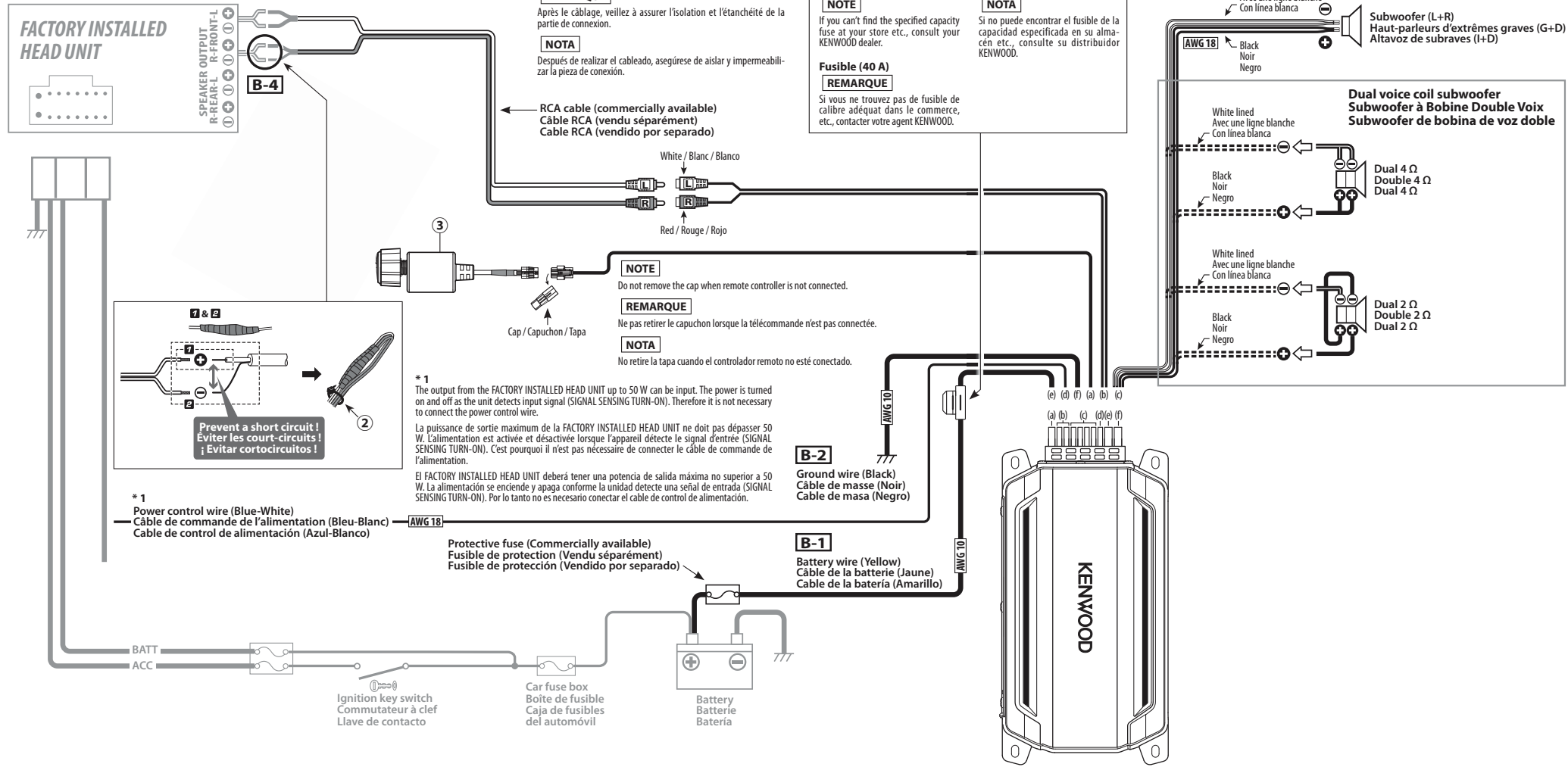

Controls / Contrôles / Controles

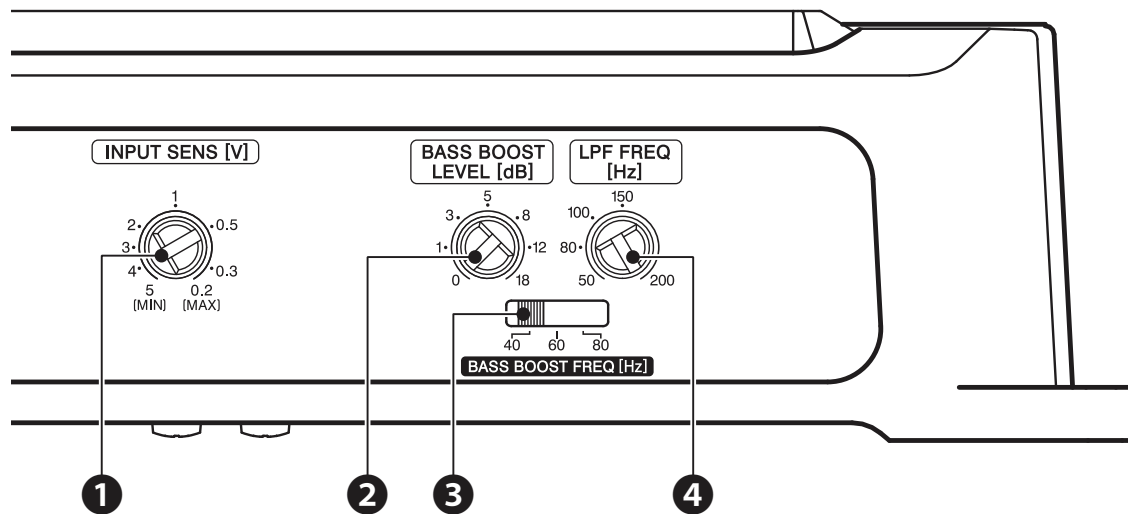

Remote controller Télécommande Controlador remoto

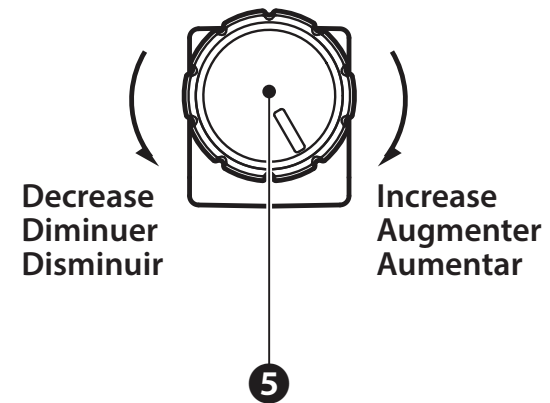

1 Input sensitivity control (INPUT SENS)

Set this control according to the pre-output level of the HEAD UNIT connected with this unit.

NOTE

For the pre-output level, refer to the "Specifications" in the instruction manual of the HEAD UNIT.

2 BASS BOOST LEVEL control

Sets the low frequency level to be compensated.

3 BASS BOOST frequency switch (BASS BOOST FREQ)

Sets the center frequency around which the low frequency range should be boosted.

4 LPF frequency control (LPF FREQ)

This control adjusts the frequency band output from this unit.

5 Volume control knob (Remote controller)

1 Commande de sensibilité d'entrée (INPUT SENS)

Régler cette commande selon le niveau de pré-sortie de la HEAD UNIT branché à cet amplificateur.

REMARQUE

Se référer à la section «Spécifications» du manuel des instructions de la HEAD UNIT à propos du niveau de pré-sortie.

2 Commande de niveau d'amplification des basses (BASS BOOST LEVEL)

Règle le niveau de basse fréquence devant être compensé.

3 Commutateur de fréquence d'amplification des basses (BASS BOOST FREQ)

Sélectionne la fréquence centrale autour de laquelle la gamme de basse fréquence doit être amplifiée.

4 Commande de fréquence de filtre passe-bas (LPF FREQ)

Cette commande permet de régler la bande de fréquence en sortie de cet appareil.

5 Molette de réglage du volume (Télécommande)

1 Control de sensibilidad de entrada (INPUT SENS)

Ajustar este control de acuerdo con el nivel de presalida de la HEAD UNIT conectada a este amplificador.

NOTA

Referir a "Especificaciones" del manual de instrucciones de la HEAD UNIT con respecto al nivel de presalida.

2 Control de nivel de acentuador de graves (BASS BOOST LEVEL)

Ajusta el nivel de baja frecuencia que se va a compensar.

3 Conmutador de frecuencia de acentuador de graves (BASS BOOST FREQ)

Selecciona la frecuencia central alrededor de la cual se debe reforzar el margen de bajas frecuencias.

4 Control de frecuencia del filtro de paso bajo (LPF FREQ)

Este control ajusta la salida de la banda de frecuencia de esta unidad.

5 Mando de control de volumen (Controlador remoto)

Troubleshooting Guide

What might appear to be a malfunction in your unit may just be the result of slight misoperation or miswiring. Before calling service, first check the following table for possible problems.

PROBLEM	POSSIBLE CAUSE	SOLUTION
No sound. (No sound from one side.) (Blown fuse.)	<ul style="list-style-type: none"> Input (or output) cables are disconnected. Protection circuit may be activated. Volume is too high. The speaker cord is shorted. The volume of remote controller is set to the minimum position. 	<ul style="list-style-type: none"> Connect the input (or output) cables. Check connections by referring to "Protection function". Replace the fuse and use lower volume. After check the speaker cord and fixing the cause of the short, replace the fuse. Turn the volume control knob to an optimum level.
The output level is too small (or too large).	<ul style="list-style-type: none"> The input sensitivity adjusting control is not set to the correct position. 	<ul style="list-style-type: none"> Adjust the control correctly referring to "Controls".
The sound quality is bad. (The sound is distorted.)	<ul style="list-style-type: none"> The speakers wire are connected with wrong \oplus/\ominus polarity. A speaker wire is pinched by a screw in the car body. The switches may be set improperly. 	<ul style="list-style-type: none"> Connect them properly checking the \oplus/\ominus of the terminals and wires well. Connect the speaker wire again so that it is not pinched by anything. Set switches properly by referring to "Controls".

Guide de dépannage

Ce qui peut apparaître comme un mauvais fonctionnement de votre appareil n'est peut-être que le résultat d'une mauvaise opération ou d'une mauvaise connexion. Avant d'appeler un centre de service, vérifiez d'abord dans le tableau suivant les problèmes possibles.

PROBLEME	CAUSE POSSIBLE	SOLUTION
Absence de sons. (Pas de son d'un côté) (Fusible grillé)	<ul style="list-style-type: none"> Les câbles d'entrée (ou de sortie) sont débranchés. Le circuit de protection peut être actionné. Le volume est trop fort. Les fils de raccordement d'enceinte sont en court-circuit. Le volume de la télécommande est réglée sur la position minimum. 	<ul style="list-style-type: none"> Brancher les câbles d'entrée (ou de sortie). Vérifier les raccordements en se reportant au paragraphe «Fonction de protection». Remplacez le fusible et utilisez un niveau de volume plus faible. Après avoir vérifié le câble d'enceinte et réparé la cause du court-circuit, remplacez le fusible. Tournez la molette de réglage du volume à un niveau optimal.
Niveau de sortie trop faible (ou trop fort).	<ul style="list-style-type: none"> La commande de réglage de la sensibilité d'entrée n'est pas amenée sur la bonne position. 	<ul style="list-style-type: none"> Faire le réglage correctement en se reportant aux indications données en «Contrôles».
La qualité sonore est mauvaise. (Le son est distordu.)	<ul style="list-style-type: none"> Les câbles de haut-parleur ont été raccordés en inversant la polarité \oplus/\ominus. Un câble de haut-parleur est pincé par une vis dans le châssis de la voiture. Les commutateurs ne sont peut-être pas positionnés comme il convient. 	<ul style="list-style-type: none"> Raccorder correctement en respectant les indications \oplus et \ominus des bornes et des câbles. Rebrancher le câble de haut-parleur en évitant tout pincement Positionner les commutateurs en tenant compte des indications fournies aux paragraphes «Contrôles».

Guía para la solución de averías

Lo que podría parecer una falla de funcionamiento de su unidad podría ser simplemente el resultado de un pequeño error de operación o de un defecto de conexión. Antes de acudir al servicio, verifique primero el siguiente cuadro sobre los problemas que se podrían presentar.

PROBLEMA	CAUSA POSIBLE	SOLUCION
No hay sonido. (No hay sonido de un lado.) (Fusible fundido)	<ul style="list-style-type: none"> Los cables de entrada (o salida) están desconectados. El circuito de protección puede estar activado. El volumen está demasiado alto. El cable del altavoz está cortocircuitado. El volumen del controlador remoto está ajustado a la posición mínima. 	<ul style="list-style-type: none"> Conecte los cables de entrada (o salida). Compruebe las conexiones consultando "Función de protección". Reemplace el fusible y utilice volumen bajo. Después de revisar el cable del altavoz y arreglar la causa del cortocircuito, reemplace el fusible. Gire el mando de control de volumen a un nivel óptimo.
El nivel de salida está muy bajo (o muy alto)	<ul style="list-style-type: none"> El control de ajuste de sensibilidad de entrada no está en la posición correcta. 	<ul style="list-style-type: none"> Ajuste bien el control consultando en "Controles".
La calidad del sonido es mala. (El sonido está distorsionado.)	<ul style="list-style-type: none"> Los cables de los altavoces están conectados con las polaridades \oplus/\ominus invertidas. Un cable de altavoz está pellizcado por un tornillo de la carrocería del automóvil. Los conmutadores pueden estar mal ajustados. 	<ul style="list-style-type: none"> Conéctelos correctamente asegurándose bien de cuáles son los terminales \oplus y \ominus. Vuelva a conectar los cables de los altavoces de forma que no queden pellizcados. Ponga bien los conmutadores consultando "Controles".

Specifications

Specifications subject to change without notice.

Audio unit

Max power output	600 W
Rated power output (+B = 14.4V)	
(4 Ω) (20 Hz–200 Hz, ≤ 1.0 % THD)	200 W × 1
(2 Ω) (100 Hz, ≤ 1.0 % THD)	300 W × 1
Speaker impedance	4 Ω (2 Ω to 8 Ω allowable)
Frequency response (+0, -3 dB)	20 Hz–200 Hz
Input sensitivity (RCA)	0.2 V–5.0 V
Signal to noise ratio	97 dB
Input impedance	10 kΩ
Low pass filter frequency (-24 dB / oct.)	50 Hz–200 Hz (variable)
Infrasonic filter frequency (-24 dB / oct.)	20 Hz
Bass boost control	0 – +18 dB (variable)
Bass boost frequency	40 Hz / 60 Hz / 80 Hz

General

Operating voltage	12 V DC car battery
Current consumption	14 A
Operational temperature range	-10 °C – 60 °C
Dimensions (W × H × D)	198 × 48.5 × 104 mm 7-13/16 × 1-15/16 × 4-1/8 inch
Weight	1.2 kg (2.7 lbs)
Water-proof & Dust-proof	IP66, IP67
Water-proof (Remote controller)	IPX6

200 Watts RMS × 1 at 4 Ohms and ≤ 1% THD+N
78 dBA (Reference: 1 Watt into 4 Ohms)



Spécifications

Les spécifications sont sujettes à changements sans notification.

Section audio

Puissance de sortie maximale	600 W
Puissance de sortie nominale (+B = 14,4 V)	
(4 Ω) (20 Hz–200 Hz, ≤ 1,0% THD)	200 W × 1
(2 Ω) (100 Hz, ≤ 1,0 % THD)	300 W × 1
Impédance d'enceinte	4 Ω (2 Ω à 8 Ω admissible)
Réponse en fréquence (+0, -3 dB)	20 Hz–200 Hz
Sensibilité d'entrée (RCA)	0,2 V–5,0 V
Taux de signal / bruit	97 dB
Impédance d'entrée	10 kΩ
Fréquence du filtre passe-bas (-24 dB / oct.)	50 Hz–200 Hz (variable)
Fréquence de coupure du filtre infrasonore (-24 dB / oct.)	20 Hz
Control d'amplification des basses	0 – +18 dB (variable)
Fréquence d'amplification des basses	40 Hz / 60 Hz / 80 Hz

Général

Tension de fonctionnement	Batterie de voiture 12 V CC
Courant absorbé	14 A
Plage de températures de fonctionnement	-10 °C – 60 °C
Taille d'installation (L × H × P)	198 × 48,5 × 104 mm 7-13/16 × 1-15/16 × 4-1/8 pouce
Masse	1,2 kg (2,7 lbs)
Étanchéité à l'eau et anti-poussière	IP66, IP67
Étanchéité à l'eau (Télécommande)	IPX6

200 Watts RMS × 1 à 4 Ohms et ≤ 1% THD+N
78 dBA (Référence: 1 Watt dans 4 Ohms)



Especificaciones

Las especificaciones se encuentran sujetas a cambios sin previo aviso.

Sección de audio

Máxima potencia de salida	600 W
Salida de potencia nominal (+B = 14,4 V)	
(4 Ω) (20 Hz–200 Hz, ≤ 1,0% de distorsión armónica total)	200 W × 1
(2 Ω) (100 Hz, ≤ 1,0% de distorsión armónica total)	300 W × 1
Impedancia de altavoz	4 Ω (2 Ω a 8 Ω permitido)
Respuesta de frecuencia (+0, -3 dB)	20 Hz–200 Hz
Sensibilidad de entrada (RCA)	0,2 V–5,0 V
Relación señal a ruido	97 dB
Impedancia de entrada	10 kΩ
Frecuencia del filtro pasa bajos (-24 dB / octava)	50 Hz–200 Hz (variable)
Frecuencia del filtro infrasonico (-24 dB / octava)	20 Hz
Control acentuador de graves	0 – +18 dB (variable)
Frecuencia acentuador de graves	40 Hz / 60 Hz / 80 Hz

General

Tensión de funcionamiento	Batería de coche de 12 V CC
Consumo	14 A
Gama de temperaturas de funcionamiento	-10 °C – 60 °C
Tamaño de instalación (Anch × Alt × Prof)	198 × 48,5 × 104 mm 7-13/16 × 1-15/16 × 4-1/8 pulgada
Peso	1,2 kg (2,7 libras)
Impermeable y a prueba de polvo	IP66, IP67
Impermeable (Controlador remoto)	IPX6

200 Vatios RMS × 1 a 4 Ohmios y ≤ 1% de distorsión armónica total+N
78 dBA (Referencia: 1 Vatio en 4 Ohmios)



For U.S.A.

FCC CAUTION

Changes or modifications not expressly approved by the party responsible for compliance could void the user's authority to operate the equipment.

NOTE: This equipment has been tested and found to comply with the limits for a Class B digital device, pursuant to part 15 of the FCC Rules. These limits are designed to provide reasonable protection against harmful interference in a residential installation. This equipment generates, uses and can radiate radio frequency energy and, if not installed and used in accordance with the instructions, may cause harmful interference to radio communications. However, there is no guarantee that interference will not occur in a particular installation. If this equipment does cause harmful interference to radio or television reception, which can be determined by turning the equipment off and on, the user is encouraged to try to correct the interference by one or more of the following measures:

- Reorient or relocate the receiving antenna.
- Increase the separation between the equipment and receiver.
- Connect the equipment into an outlet on a circuit different from that to which the receiver is connected.
- Consult the dealer or an experienced radio /TV technician for help.

Supplier's Declaration of Conformity

Trade Name: KENWOOD
Products: COMPACT MONO DIGITAL AMPLIFIER
Model Name: KAC-M5001
Responsible Party: JVC KENWOOD USA CORPORATION
4001 Worsham Avenue, Long Beach, CA 90808, U.S.A.
PHONE: 1-800-252-5722

THIS DEVICE COMPLIES WITH PART 15 OF THE FCC RULES. OPERATION IS SUBJECT TO THE FOLLOWING TWO CONDITIONS:

- (1) THIS DEVICE MAY NOT CAUSE HARMFUL INTERFERENCE, AND
- (2) THIS DEVICE MUST ACCEPT ANY INTERFERENCE RECEIVED, INCLUDING INTERFERENCE THAT MAY CAUSE UNDESIRE OPERATION.