

KENWOOD

eXcelon



Flush Mount Speaker

Haut-parleur encastrable
Altavoz de montaje a nivel
Altifalante de montagem nivelada

KFC-X174

165mm
6-1/2in
WOOFER

25mm
1in
TWEETER

80W
RMS POWER

KENWOOD eXcelon

Flush Mount Speaker KFC-X174

165mm
6-1/2in
WOOFER

25mm
1in
TWEETER

80W
RMS POWER



SPECIFICATIONS

- Speakers
- Woofer Oversized 165 mm (6-1/2 in.) Cone
- Tweeter 25 mm (1 in.) Dome

- 80 Watts RMS
- Impedance 4 Ω
- Sensitivity 88 dB / W at 1 m
- Frequency Response 69 Hz - 21,000 Hz
- Cutout Diameter 5 in. (12.75 cm) Circle
- Mounting Depth 2-3/16 in. (5.6 cm)



1 pair

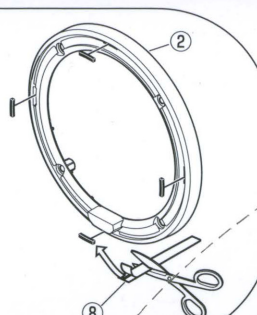
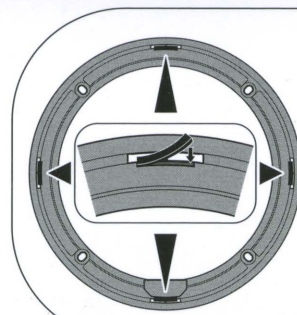

Installation
Installation
Instalación
Instalação

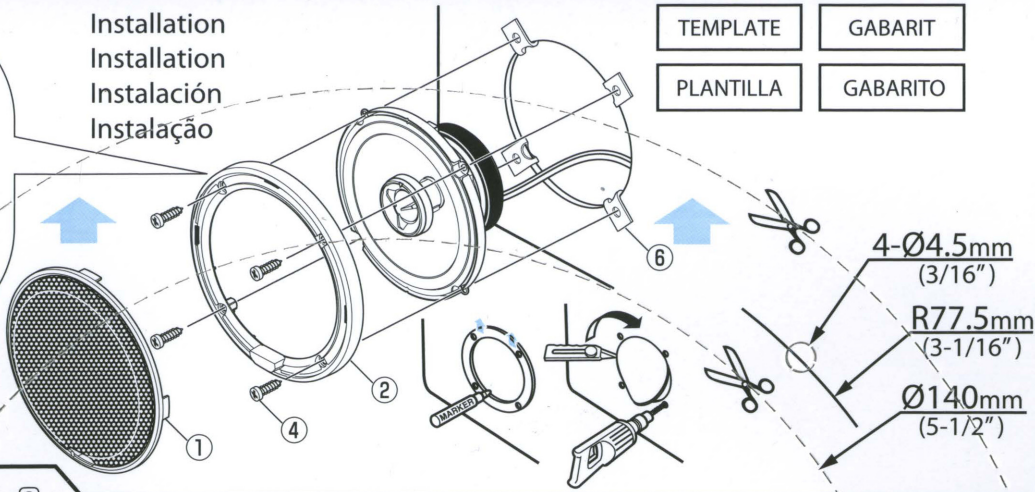

TEMPLATE GABARIT
PLANTILLA GABARITO

Connections
Raccordements
Conexiones
Ligações

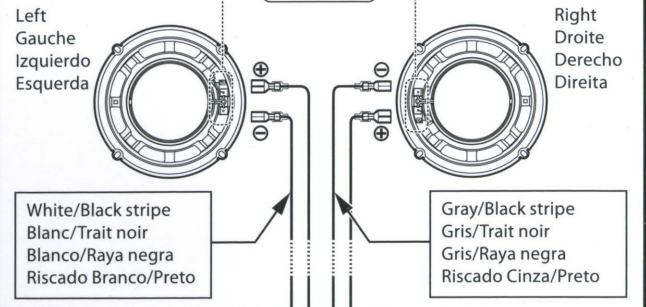

FLUSH MOUNT SPEAKER HAUT-PARLEUR ENCASTRABLE KFC-X174

INSTALLATION INSTRUCTIONS PROCEDURES D'INSTALLATION

- For Factory or OEM fit
- Pour le matériel usiné ou d'origine
- Para el ajuste de fábrica u OEM
- Para encaixes de fábrica ou de terceiros

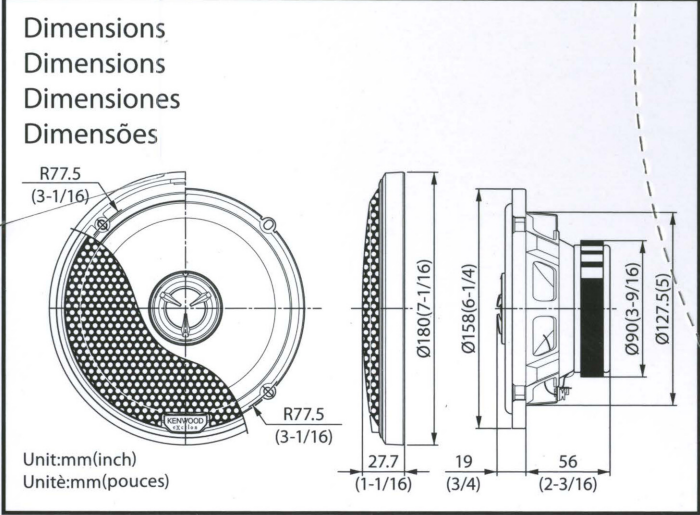

JVCKENWOOD Corporation Yokohama 221-0022 Japan
Designed and Engineered in Japan / Design et Conception au Japon
Made in Vietnam / Fabriqué au Vietnam

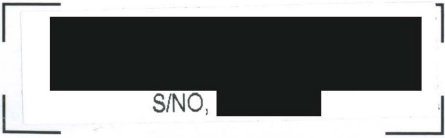

VOLUME 0.0097 m³/0.34 ft³
WEIGHT/POIDS 2.6 kg/5.7 lb

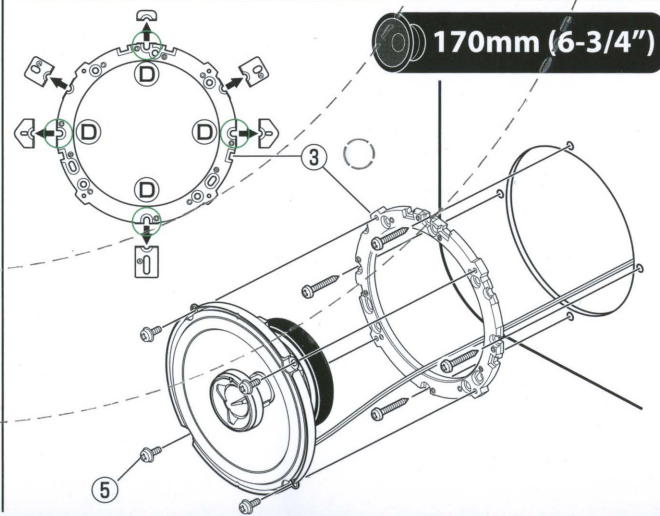
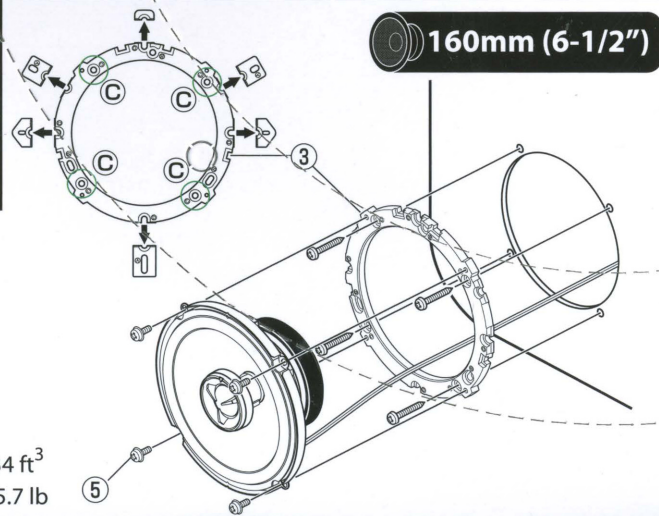
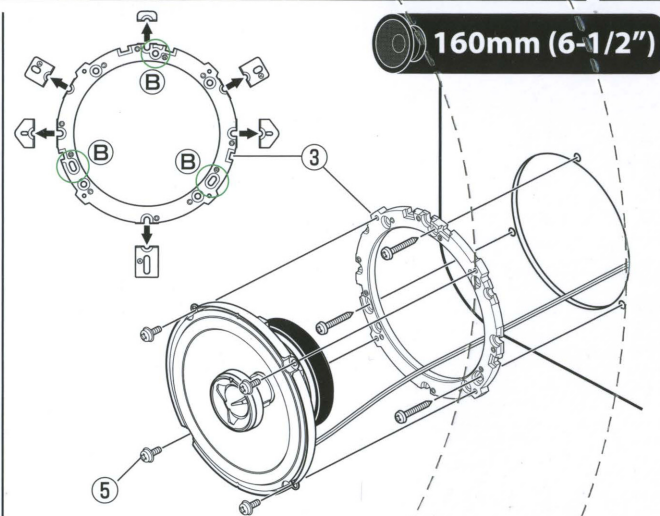
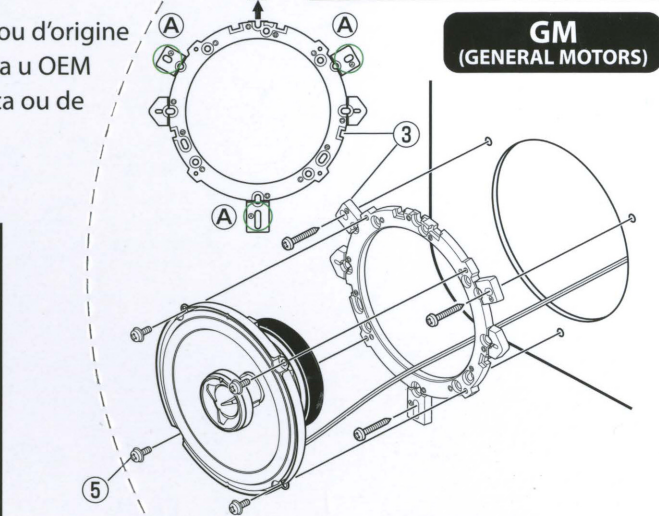

CAR AUDIO COMPONENTS
ELEMENTS HI-FI POUR VOITURE
COMPONENTES DE AUDIO PARA AUTOMÓVEIS
COMPONENTE DE AUDIO DO AUTOMÓVEL

Parts included
Pièces comprises
Partes incluidas
Peças inclusas

- ① Grillex2
- ② Ringx2
- ③ Ringx2
- ④ Ø4x25 mm (1").....x8
- ⑤ Ø4x8 mm (5/16")x8
- ⑥ Ø4x8
- ⑦ 0.3 m (1 ft).....x2
- ⑧x1

- Do not use the provided speaker cords for other purposes (such as a power cord). Otherwise malfunction or fire hazard could result.
- Ne pas utiliser les cordons de liaison aux enceintes pour une destination autre que celle prévue (par exemple, pour alimenter un appareil). Faute de quoi, un défaut de fonctionnement ou un incendie pourraient en résulter.
- No utilize los cables de altavoces suministrados para otros propósitos (tales como los de un cable de alimentación). Si no, podrían producirse averías o peligros de incendio.
- Não utilize os fios fornecidos para altifalantes para outros propósitos (p.ex. como cabo de alimentação). Caso contrário, poderá resultar em mau funcionamento ou risco de incêndio.

ADVERTÊNCIA:
A audição de sons acima de 85 Decibéis pode prejudicar o sistema auditivo humano.
Lei Nº 11.291/2006



Warranty void if serial number label is removed, defaced or altered.

Annulation de la garantie si l'étiquette du numéro de série est enlevée, effacée ou altérée.

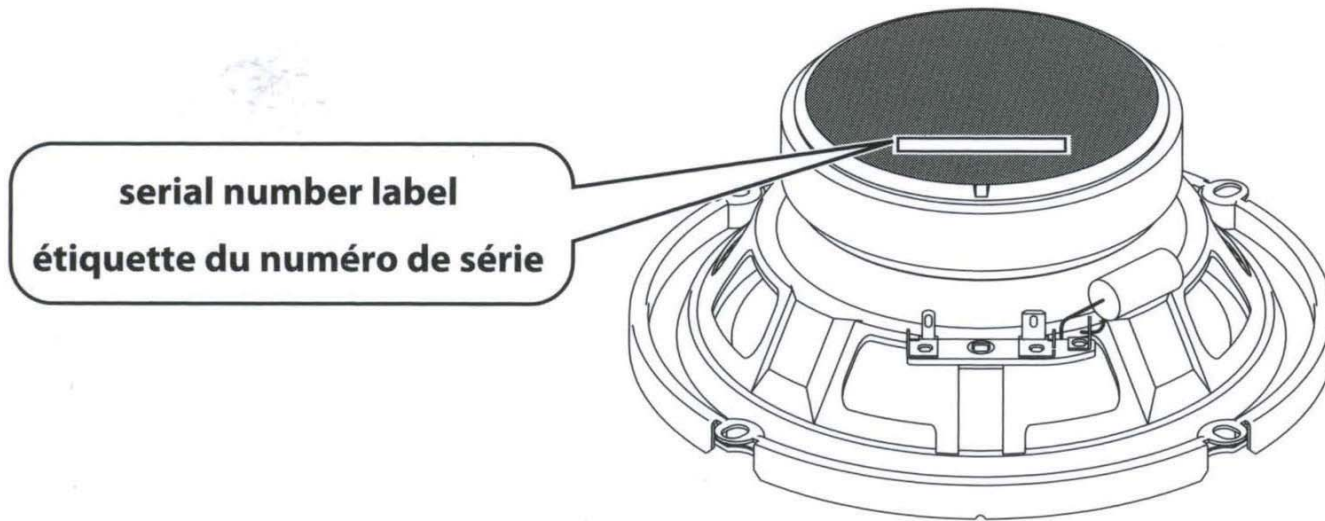

En la solapa del otro lado de la caja de cartón de embalaje se da información importante. Asegúrese de leer también esa información.

A aba localizada no outro lado da embalagem de cartão possui informações importante. Certifique-se de que as lê.

IMPORTANT SAFETY INSTRUCTIONS



CAUTION

To avoid the risk of human injury or property damage, be sure to read and observe the following safety cautions.

Have a specialist install and connect the speaker. — Incorrect installation may lead to vehicle accident or malfunction.

Avoid unstable installation. — Make sure that the speaker will not rattle or displace. Otherwise, a displaced speaker may cause injury.

Do not modify the speaker. — Otherwise, smoke or fire may result.

Do not touch the speaker. — The speaker becomes hot after extended operation. Touching it in such a condition may cause burns.

Control listening volume at an optimum level. — If the sound outside the vehicle is inaudible, a traffic accident may result.

In case of abnormality, stop the use and disconnect the speaker. — If operation is continued, smoke or fire may result. Disconnect the speaker and ask servicing.

CONSIGNES DE SÉCURITÉ IMPORTANTES



ATTENTION

Pour éviter les risques de blessures ou de dommages matériels, prière de lire les consignes de sécurité suivantes et d'en tenir compte.

Le haut-parleur doit être installé et raccordé par un spécialiste. — Un accident de la route ou un dysfonctionnement peut être causé par une mauvaise installation.

L'installation doit être stable. — S'assurer que le haut-parleur ne vibre pas et ne bouge pas. Un haut-parleur mal fixé peut causer des blessures.

Ne pas modifier le haut-parleur. — Sinon de la fumée ou un incendie pourrait se produire.

Ne pas toucher le haut-parleur. — Le haut-parleur est chaud après une longue période de fonctionnement. Il peut alors causer de brûlures.

Régler le volume à un niveau optimal. — Un accident de la route peut se produire si les sons extérieurs au véhicule ne sont pas audibles.

En cas d'anomalie, cesser d'utiliser le haut-parleur et le débrancher. — Sinon de la fumée ou un incendie peut se produire. Débrancher le haut-parleur et le faire réparer.

Andorra

Estimado Usuario de los productos Kenwood.

Gracias por haber elegido este Producto Kenwood.

Si resulta defectuoso bajo condiciones normales de funcionamiento, le rogamos que contacte con su distribuidor autorizado mas abajo indicado, para información acerca de la garantía.

JVKENWOOD IBÉRICA, S.A.
Carretera de Rubí, 88
008174 Sant Cugat del Valles, Barcelona
Tel. + 34-93-507-5252
www.kenwood.es

ATENCIÓN
Esta tarjeta y un recibo (o factura) son necesarios para adquirir una carátula nueva en caso de robo o daño de la misma.

Norge

Kjære kunde,
Takk for at De valgte dette Kenwood-produktet.

Hvis det oppstår feil under normal bruk, vennligst ta kontakt med en av de autoriserte forhandlerne som er oppført nedenfor vedrørende reklamasjon/garanti.

Dalen's Elektronikk Service a/s
Brennaveien 4
N-1483 Skytta
Tel. 67-060757

OBSt
Dette kort og kvittering er nødvendig for å kjøpe nytt panel ved eventuell skade eller tyveri.

Suisse

Cher utilisateur de KENWOOD,

Merci d'avoir choisi ce produit de KENWOOD.

En cas de panne sous conditions d'opérations normales, veuillez s.v.p. contacter votre distributeur officiel mentionné ci-dessous. Il est à votre disposition pour toutes informations de garantie.

JVKENWOOD DEUTSCHLAND GMBH
Konrad-Adenauer Allee 1-11
61118 Bad Vilbel
Tel. 0648-50-5010
www.kenwood.de

ATTENTION
La carte de garantie et la preuve d'achat (ou la facture) sont nécessaires à l'achat d'une nouvelle façade détachable en cas de dommages ou de vol.

Iceland

Kæri notandi Kenwood tækja.

Til hamingju með nýja Kenwood tækibútt.

Ef einhverjir framleiðslugallar koma í ljós við venjulega notkun vinsamlegast hafðu samband við umboðsmann Kenwood á Íslandi.

Heimilisstaði
Sudurlandsbraut 26, Box 5200, 128 Reykjavík
Tel. 354-697-1500

Ábyrgðartími er eitt ár frá kaupdegi að telja. Kaupandi skal flytja tækibútt til og frá verkstæði á eigin kostnað. Að öðru leiti skal viðgerð á framleiðslugóttum fara fram kaupanda að kostnaðarlausu.

Nánari upplýsingar um ábyrgðarskilmála veitir umboðsmaður.

ATHYGLI

Þetta ábyrgðarkort og reikningar eru nauðsynleg til að kaup nýjan front ef honum er stolið eða hann skemmist.

Herzlichen Dank, dass Sie sich für dieses Kenwood-Produkt entschieden haben.

Falls ein Defekt unter normalen Betriebsbedingungen eintreten sollte, wenden Sie sich bitte an Ihre offizielle Kenwood-Vertretung.

Eine Liste aller Kenwood-Fachhändler sowie alle Informationen zur Garantie finden Sie unter www.kenwood.de

ZUR BEACHTUNG
Diese Garantiekarte und der Kaufbeleg werden benötigt, um im Falle des Verlustes ein neues Bedienteil zu erwerben.

Sverige

Bästa Kenwood kund!

Tack för att Ni valt denna Kenwood-produkt.

För Kenwood-produkter sålda i Sverige gäller Konsumentköp RR91. Om Er Kenwood-produkt inte fungerar korrekt eller är felaktig, under normalt handhavande, ber vi Er kontakta återförsäljaren (inköpsstället).

ASSIST WORKSHOP LINKÖPING
Rovviksgatan 8
582 73 Linköping
Tel. 013-356252

OBSt
Detta kort och inköpskvitto är nödvändigt åt ha för att kunna köpa en ny front vid eventuell skada eller stöld.

Malta

Chaziz Kljient tal-Prodotti Kenwood.

Grazzi talli għazilt dan il-prodott "KENWOOD".

Jekk qatt jinqalalu xi difett waqt l-użu normali tiegħu, jekk jogħġbok hemm kuntatt mad-Distributur Awtorizzat ta' pajmejk li qiegħed imrizzel f'din il-lista għall-informazzjoni, dwar garanzija.

CUTA-JAR LTD.
Triq L-akkwadott, Birkirkara
Tel. 21441720

ATTENZIONE
Il-karta tal-garanzija filmkien ma l-rievuta fiskali huma necessarji biex tivvira cascata għas-set tiegħek f'kas ta' ser' jew hsara.

Tale nostro distributore sarà a sua disposizione per qualunque informazione.

Svizzera

Gentile cliente, la ringraziamo per aver acquistato questo prodotto KENWOOD.

Se, in normali condizioni di funzionamento, questo dovesse risultare difettoso, la preghiamo di contattare il nostro distributore ufficiale ai seguente indirizzo.

JVKENWOOD DEUTSCHLAND GMBH
Konrad-Adenauer Allee 1-11
61118 Bad Vilbel
Tel. 0648-50-5010
www.kenwood.de

ATTENZIONE
Questo documento e la ricevuta d'acquisto (o fattura) sono necessari per l'acquisto di un nuovo frontalone in caso di furto o danno.

Dear Customer,

Thank you for purchasing this kenwood product. As mentioned in the pages of this booklet, our warranty is only valid in the countries listed. If your country is not listed please contact your retailer for information on warranty procedure, or write to:

JVC KENWOOD Customer Information Center
3-12, Moriyacho,
Kanagawa-ku, Yokohama-shi, Kanagawa
221-0022, Japan



Kenwood Warranty Card

Убедитесь в правильном написании серийного номера/ Serierumnummer Überprüfen/ Verifier si le numéro de série est inscrit/ Controllare il numero scritto/ Comprador si el número de serie está correctamente escrito/ Certificarse que o número de série está escrito corretamente/ Έλέγξε τον αριθμό σειράς ο Αρμόδιος υπάλληλος/ Controllere het serienummer, of deze correspondent met het toestel/ Τσεκ om serie nummer er notera/ Τακτοστά επί ταρjarmuore kirjoittel/ Kontrolör om serienummer er notera/ Atbūgđ hvort serial number er á tækinu/ Kontrolera om serienummer är notera/ Ara li s' "serial number" ikun imrizzel sew/ Check whether S/N/o. is written!

Наименование модели и серийный номер/ Identification du produit/ Geräte-Typ und Seriernummer/ Identification du produit/ Produkt navn og serie nummer/ Modelo y Número de serie/ Malli ja sarjanumero/ Μοντέλο και αριθμός σειράς/ Cariloma e numero di matricola/ Modell und Seriennummer/ Modelo e numero de série/ Apparat typ & serienummer/ Identificatie van het produkt/ Modellet heiti og raðnúmer/ Il-Mudell u s-serial number/ Model number & serial number

Название, адрес и штамп дилера/Revendeur & cachet/ Stempel und Unterschrift des Händlers/ Revendeur & cachet/ Forhandler/ Distributör u sello/ Jälleenmyyjä & leima/ Σφραγίδα εταιρίας/ Timbro del rivenditore/ Forhandlerens navn og stempel/ Agente e carimbo/ Återförsäljare & stämpel/ Dealer & stempel/ Undirritun og stimpill söluðila/ Timbru tal-beijegh/ Dealer & stamp

Дата покупки/ Date d'achat/ Kaufdatum/ Date d'achat/ Købsdato/ Fecha de compra/ Ostopäivä/ Ημερομηνία αγοράς/ Data di acquisto/ Kjøpt dato/ Data de compra/ Inköpsdatum/ Aankoopdatum/ Söluðagur/ Id-data ta' meta nrtara/ Purchase date

Фамилия и адрес покупателя/ Nom & adresse du client/ Name und Anschrift des Käufers/ Nom & adresse du client/ Købers navn og adresse/ Nombre y dirección del cliente/ Asiakkään nimi & osoite/ Ονομα και διεύθυνση αγοραστή/ Nome e indirizzo del cliente/ Kundens navn og adresse/ Nome e morada do comprador/ Kundens navn & address/ Naam & adres van de klant/Naftn og heimilisfang kaupanda/ L-ísem u l-índrizz tax-xerrej/ Name & address of customer

Suomi **JVKENWOOD NEDERLAND B.V.**

Kenwood-tuotteiden käyttäjälle:
(a) Ostajan koko nimi ja osoite
(b) EU:n alueella toimivan vähittäismyyjän laitema ostokuitti tai muu ostokäyttöön osoittava asiakirja
(c) Sen vähittäismyyjän koko nimi ja osoite, jolta tuote on ostettu
(d) Tuotteen sarjanumero ja malli

sellainen henkilö tai yhteisö, jota Kenwood ei ole hyväksynyt tuotekäyttökäyttöön suositteleva:
(c) tuotteelle aiheutuneita vaurioita, jotka johtuvat huolimattomasta, onnettomuudesta, muunnoksesta, väärinkäytöstä ja väärinäisten varoisten käytöstä
(d) tuotteen tulipalosta, veteen upottamisesta, salamansäikeistä, maanjäristyksistä, riittämättömästä ilmastoinnista, force majeure -tapahtumista, minkälaisista ilmastosta, väärästä sähköverkon kytkemisestä jmistä muusta tahansa Kenwoodin valtuutetun asiantuntijan luokassa tapahtumasta aiheutuneita vaurioita
(e) kaluttomille laitteiden teknisten erittelyjen ohjeavot ylittävistä, liian voimakkaista äänneilmoista aiheutuvia vaurioita tai minkä tahansa tyypistä vaurioita, jotka on aiheutunut äänneilmoista, äänneilmoista, kasainmouluista, vedenohauksesta, CD-levyille tai mille muulle tahansa laitteille, jotka eivät ole tuotteen osia kuuluvia osia.
(f) kuluja tai kuluneita tuotteen osia, jotka on vaihdettava osana normaalia huoltoa. Kysytes ost sisältävät ainakin seuraavat komponentit (määränsä vähimmäistä rajoitu vain niini): äänikesketti, äänneilmoitus, minkälaisista ilmastosta, väärästä, kuivaparistot, ladattavat paristot ja päätepuite.
(g) tuotetta, joista on poistettu, muutettu tai turmettu osa sarjanumerosta tai kaikki sarjanumerot.
(h) tuotteen uudet osat, jotka ovat laillisesti hankittut kyselyn tuottoon.

Jos näitä tietoja ei pystytä toimittamaan tai jos tuotetta on mitenkään muutettu tai modifioitu ostoaikankohdan jälkeen, Kenwood ei voi olla vastuussa korjaamasta tämän tuotekäyttöön ehtojen mukaisesti.

Jos ylimääräisiä uudet tilavat, tuote korjataan tai vaihdetaan ilmakseite. Nämä oikeudet eivät mitenkään poista tai vaikuta tuotteen käyttäjäsi asiaan kuulumien lakisäädytten perusteella oleviin muihin oikeuksiin.

Jos tuotteesi on ostettu EU:n alueella ja haluat saada selville lähimmän tunnistettujen EU:n sisällä toimivien jälleenmyyjä yhteystiedot, voit ottaa yhteyttä alla olevaan toimipisteesseemme:

JVKENWOOD NEDERLAND B.V.
Amsterdamweg 37, 1422 AC Uithoorn
Tel. 0297-519900
www.kenwood-europe.com

josso laite ostettiin Euroopanalueella, jossa tuotteen toimiminen keräo myynnin, EU:n ulkopuolisissa käytön vaatimattomasti eivät kuulu tämän tuotekäyttöön piiriin eikä Kenwood-ostaa mistään tilaisista tuotekäyttökohteista eikä niiden yhteydessä aiheutuneista vahingoista

Säilytä tämä tuotekäyttökortti, sillä tarvitset sitä korvauksvaatimustapauksissa.
Tuotetakuu on voimassa yhden vuoden ajan alkuperäisestä ostopäivästä lähtien, jos tuote on ostettu Kenwood-tuotteiden vähittäismyynniltä. Tuotetakuu kattaa sekä materiaali- että valmistusvirheet, ja ne korjataan ilmakseitei. Pidämme itsellämme oikeuden vaihtaa tuotteen uuteen, jos vallista tuotetta ei pystytä korjaamaan järkevien kustannuksien. Pakkaus-, asennus- ja muut korjaustöihin epäsuorasti liittyvät kustannukset ja muut epäsuorat riskit eivät kuulu tuotekäyttöön piiriin, vaan niistä veloitetaan erikseen.

josso laite ostettiin Euroopanalueella, jossa tuotteen toimiminen keräo myynnin, EU:n ulkopuolisissa käytön vaatimattomasti eivät kuulu tämän tuotekäyttöön piiriin eikä Kenwood-ostaa mistään tilaisista tuotekäyttökohteista eikä niiden yhteydessä aiheutuneista vahingoista

2. Sopimusehdot
A. Kaikkiin tämän tuotekäyttöön perusteella tehtyihin korvauksvaatimuksiin on liitettävä tämä tuotekäyttökortti sekä myös

josso laite ostettiin Euroopanalueella, jossa tuotteen toimiminen keräo myynnin, EU:n ulkopuolisissa käytön vaatimattomasti eivät kuulu tämän tuotekäyttöön piiriin eikä Kenwood-ostaa mistään tilaisista tuotekäyttökohteista eikä niiden yhteydessä aiheutuneista vahingoista

HUOM.
Tämä takuukortti ja kuitti tai lasku on esiteltävä ennen varustusta tai vaihtotilauksen etupaneelin hankintaa.

Belgique et Grand-duché de Luxembourg **JVKENWOOD BELGIUM N.V.**

Cher Utilisateur de Produits Kenwood,
Nous vous remercions d'avoir choisi ce produit Kenwood ("le Produit"). Si celui-ci, dans de conditions d'utilisation normales, devait s'avérer défectueux, il serait réparé ou remplacé gratuitement, conformément aux conditions de la présente Carte de Garantie. Si le Produit a été acheté dans un quelconque Etat Membre de la CEE et si un problème se présente, nous vous prions de bien vouloir le présenter auprès d'un importateur Kenwood officiel, d'un Distributeur Agréé, d'un Centre Technique Agréé, ou d'un détaillant de produits Kenwood établi dans la CEE en y joignant le détail de l'achat ou toute autre preuve appropriée de la date de son acquisition. Si le Produit a été acquis dans un point de vente situé hors de la CEE, il devra être présenté à ce point de vente.
Si le Produit a été acquis dans la CEE et que vous désirez connaître le Distributeur Agréé le plus proche, nous vous prions de bien vouloir vous renseigner auprès de:

JVKENWOOD BELGIUM N.V.
Leuvensteenvweg 248 J,
1800 Vilvoorde, Belgium
Tel. 32(0)21757-9060
www.kenwood.be

Conservéz précieusement cette Carte de Garantie car elle vous sera indispensable pour toute réclamation.

Le Produit est garanti pour une durée d'un an à compter de la date de première acquisition auprès d'un détaillant de produits Kenwood. La Garantie couvre tant les pièces de rechange que la main d'oeuvre et la réparation sera effectuée gratuitement. Nous vous réservons le droit de remplacer le Produit si sa réparation ne s'avère pas profitable. Les frais d'emballage, d'installation ainsi que tous autres frais ou risques indirectement liés à la réparation ne sont pas couverts par la garantie et seront à la charge de l'utilisateur.

Conditions
A. Toute réclamation formulée en vertu de la Garantie doit être accompagnée de la présente Carte de Garantie et des informations et documents suivants:

- (a) Votre identité et adresse complète.
- (b) Le certificat d'achat ou tout autre document établissant la date d'acquisition du Produit auprès d'un détaillant établi dans la CEE.
- (c) L'identité et l'adresse complète de ce détaillant.
- (d) Le numéro de série et le nom du modèle du Produit. Si ces informations ne peuvent être fournies ou si le Produit a été modifié ou altéré de quelque manière que ce soit depuis la date d'acquisition, Kenwood se réserve le droit de refuser de réparer le Produit aux conditions de la présente Garantie.
- (e) Les hauts-parleurs endommagés suite à leur utilisation à une puissance supérieure à celle indiquée, et le dommage causé aux disques, bandes cassettes audio, cassettes vidéo, compact discs, ou tout autre bien qui n'est pas le Produit en tant que tel, et ce quelle qu'en soit la cause.
- (f) Les biens consommables ou les pièces d'usure devant être remplacées en raison de leur utilisation normale, et notamment les éléments de gramophone remplaçables, les aiguilles phono, les courroies, les lièes de lecture et d'enregistrement, les racks, les batteries sèches, les batteries rechargeables, et les tubes finaux.
- (g) Le Produit dont le numéro de série a été partiellement ou intégralement retiré, modifié ou effacé.

- (c) Le dommage causé au Produit résultant d'une négligence, d'un accident, de modifications, d'une installation ou d'un emballage défectueux, d'une utilisation incorrecte ou d'une utilisation de pièces de rechange inappropriées.
- (d) Le dommage causé au Produit dû au feu, l'immersion dans l'eau, la pluie, un tremblement de terre, une ventilation inadéquate, en cas de force majeure, une utilisation, pour quelque cause que ce soit, avec une tension électrique d'alimentation incorrecte ou toute autre cause hors du contrôle de Kenwood.
- (e) Les hauts-parleurs endommagés suite à leur utilisation à une puissance supérieure à celle indiquée, et le dommage causé aux disques, bandes cassettes audio, cassettes vidéo, compact discs, ou tout autre bien qui n'est pas le Produit en tant que tel, et ce quelle qu'en soit la cause.
- (f) Les biens consommables ou les pièces d'usure devant être remplacées en raison de leur utilisation normale, et notamment les éléments de gramophone remplaçables, les aiguilles phono, les courroies, les lièes de lecture et d'enregistrement, les racks, les batteries sèches, les batteries rechargeables, et les tubes finaux.
- (g) Le Produit dont le numéro de série a été partiellement ou intégralement retiré, modifié ou effacé.

La présente Garantie est constituée en faveur de toute personne ayant acquis le Produit de manière légale.

ATTENTION
La carte de garantie et la preuve d'achat (ou la facture) sont nécessaires à l'achat d'une nouvelle façade détachable en cas de dommages ou de vol.

Danmark **ELEKTRONIK-SERVICE**

Til brugeren af Kenwoods produkter:
Tak for Deres valg af dette Kenwood-produkt ("produktet"). Hvis der opstår en defekt ved normal anvendelse, vil produktet blive repareret eller udskiftet uden beregning i overensstemmelse med betingelserne i dette garantibeleg. Hvis produktet er købt i EU-land og der opstår et problem, bedes De indleverer produktet til en hvilken som helst officiel Kenwood-importør, autoriseret forhandler, autoriseret service-center eller detalhandler i EU sammen med tilstrækkeligt bevis for, at købet har fundet sted. Hvis købet fandt sted uden for EU, skal produktet indleveres hos den detalhandler, hos hvem produktet blev købt.

- (c) Det fulde navn og adresse på detailhandleren hos hvem produktet blev købt.
- (d) Produktets serienummer og modelnavn.

- (d) Beskadeligelse af produktet på grund af brand, nedsvænkning i vand, lynnedslag, jordskælv, utilstrækkelig ventilation, force majeure, ukorrekt hovedspændingsanslutning af apparatet eller anden årsag, som Kenwood ikke er ansvarlig for.
- (e) Højttalere, der er beskadede ved anvendelse af strømsvirke højere end, hvad der er angivet og beskadeligelse af plader, bånd, kassetiebånd, videobånd, compact discs eller enhver anden vare, der ikke udgår sælve produktet.
- (f) Udskilte eller slidbare dele, der skal udskiftes som led i den almindelige vedligeholdelse, inklusive (men ikke begrænset til) pladekassetter, pick-up-råle, drivremme, tonehoveder, transducerer, løremøbler, genopbygningsprodukter og bilboder.
- (g) Produkter, fra hvilket nogle eller alle serienummer er blevet fjernet, ændret eller udvisket.

Hvis produktet er købt i EU, og De ønsker at vide, hvor i EU den Dem nærmeste autoriserede forhandler befinder sig, bedes De kontakte nedenstående for nærmere information:

ELEKTRONIK-SERVICE
Naverland 29
DK-2060, Glostrup
Tel. 4346 8090

Hvis produktet bruges i et europalands land, hvor det er underkøbt andre standarder og betingelser end dem, der er gældende i det land, hvor salget først gang fandt sted, så vil alle garantiopfølgninger være underkøbt den betingelse, at brugeren holder omkostningerne forbundet med tilpasning af produktet til de gældende standarder og betingelser. Endvidere, hvis produktet er forskelligt fra de produkter, der markedsføres af den officielle importør i det land, hvor reparation stiller til rådighed under garantien og de nødvendige reservedele ikke er til rådighed i dette land eller garanti-service ikke kan gives i dette land af den lovlige årsag, så skal omkostningerne forbundet med forsendelsen af produktet til og fra landet, hvor det oprindeligt blev fundet sted, afholdes af brugeren.

Denne garanti står til rådighed for enhver, som har anskaffet produktet på lovliv vis.

Produktet er forsynet med et års garanti regnet fra den dag, købet først blev foretaget fra en hvilken som helst detalhandler af Kenwood-produkter. Garantien dækker såvel materialer som den arbejdsmæssige udførelse af omkostningerne for Kunden. Vi forbeholder os ret til at udskifte produktet, hvis dette er mere økonomisk end en reparation.

Hvis produktet bruges i et europalands land, hvor det er underkøbt andre standarder og betingelser end dem, der er gældende i det land, hvor salget første gang fandt sted, så vil alle garantiopfølgninger være underkøbt den betingelse, at brugeren holder omkostningerne forbundet med tilpasning af produktet til de gældende standarder og betingelser. Endvidere, hvis produktet er forskelligt fra de produkter, der markedsføres af den officielle importør i det land, hvor reparation stiller til rådighed under garantien og de nødvendige reservedele ikke er til rådighed i dette land eller garanti-service ikke kan gives i dette land af den lovlige årsag, så skal omkostningerne forbundet med forsendelsen af produktet til og fra landet, hvor det oprindeligt blev fundet sted, afholdes af brugeren.

Emnet, som nævnt herover som produktet, vil blive repareret eller erstatet uden beregning. Disse rettigheder giver ikke på nogen måde ind i eller på anden måde påvirker rettighederne for brugeren af produktet under de gældende lovbestemmelser.

- (a) Ændringer af produktet og normal vedligeholdelse og justering, inklusive periodiske eftersyn nævnt i vejledningen, der følger med produktet.
- (b) Beskadeligelse af produkter, der skyldes utilstrækkelige eller fejlagtige reparationer udført af enhver person eller ethvert firma, der ikke er autoriseret af producenten til at udføre garantioperationer på dems vegne.
- (c) Beskadeligelse af produktet på grund af forsømmelighed, uregelmæssig, mangelful installation eller indpakkning, misbrug samt brug af forkerte reservedele.

- (a) Ændringer af produktet og normal vedligeholdelse og justering, inklusive periodiske eftersyn nævnt i vejledningen, der følger med produktet.
- (b) Beskadeligelse af produkter, der skyldes utilstrækkelige eller fejlagtige reparationer udført af enhver person eller ethvert firma, der ikke er autoriseret af producenten til at udføre garantioperationer på dems vegne.
- (c) Beskadeligelse af produktet på grund af forsømmelighed, uregelmæssig, mangelful installation eller indpakkning, misbrug samt brug af forkerte reservedele.

OPMÆRKSOMHED
Dette kort og kvittering (faktura) er nødvendig hvis der skal købes læsede eller ved byeri.

België & Groothertogdom Luxemburg **JVKENWOOD BELGIUM N.V.**

Geaachte gebruiker van Kenwood produkten,
Wij danken U voor het kiezen van dit Kenwood produkt ("het Product"). Indien het Product, bij normaal gebruik, gebreken zou vertonen, zal het gratis worden hersteld of vervangen overeenkomstig de bepalingen van deze Garantiekarte. Indien het produkt aangekocht werd in een EEC-land en U bij het gebruik ervan problemen ondervindt, gelieve het dan aan de leedien bij een officiële Kenwood importeur, Erkend Verdelër, Erkend Service Center of detailhandelaar voor Kenwood produkten in de EEC, tesamen met het aankoopbewijs of elk ander document dat de datum van aankoop van het Product bewijst. Indien het produkt werd aangekocht buiten de EEC moet het aangeboden worden aan de verkoper bij wie het Product gekocht werd.

JVKENWOOD BELGIUM N.V.
Leuvensteenvweg 248 J,
1800 Vilvoorde, Belgium
Tel. 32(0)21757-9060
www.kenwood.be

U dient deze Garantiekarte zorgvuldig bij te houden aangezien zij noodzakelijk is in uw aanspraak op deze Garantie te doen gelden.

De garantie voor het Product is geldig gedurende één jaar vanaf de datum van de oorspronkelijke aankoop bij een detailhandelaar van Kenwood produkten. De garantie slaat zowel op de nodige wisselstukken als de werkuren, en de herstellingen zullen gratis gebeuren. Wij reserveren ons recht het Product te vervangen indien het herstellen ervan niet economisch verantwoord is. Verpakkings-, installatie- of andere kosten of risico's onrechtstreeks verbonden aan de eigenlijke herstelling, zijn niet inbegrepen in de garantie en zullen aangerekend worden.

- (c) De volledige naam en het adres van de detailhandelaar bij wie het Product werd aangekocht.
- (d) Het serienummer en de naam van het model van het Product. Indien deze informatie niet kan worden meegedeeld, of indien het Product op ongewijze wijze sinds de datum van de aankoop werd gewijzigd, behoudt Kenwood Corporation zich het recht voor te weigeren het toestel te herstellen onder de voorwaarden van deze Garantie.
- (e) Het serienummer en de naam van het model van het Product. Indien deze informatie niet kan worden meegedeeld, of indien het Product op ongewijze wijze sinds de datum van de aankoop werd gewijzigd, behoudt Kenwood Corporation zich het recht voor te weigeren het toestel te herstellen onder de voorwaarden van deze Garantie.
- (f) Het serienummer en de naam van het model van het Product. Indien deze informatie niet kan worden meegedeeld, of indien het Product op ongewijze wijze sinds de datum van de aankoop werd gewijzigd, behoudt Kenwood Corporation zich het recht voor te weigeren het toestel te herstellen onder de voorwaarden van deze Garantie.
- (g) Het serienummer en de naam van het model van het Product. Indien deze informatie niet kan worden meegedeeld, of indien het Product op ongewijze wijze sinds de datum van de aankoop werd gewijzigd, behoudt Kenwood Corporation zich het recht voor te weigeren het toestel te herstellen onder de voorwaarden van deze Garantie.

- (c) schade veroorzaakt aan het Product door onachtzaamheid, onregel, wijzigingen, gebrekkige installatie of verpakking, verkeerd gebruik of gebruik van onangepaste wisselstukken;
- (d) schade veroorzaakt aan het Product door brand, onderdamping in water, bliksemnslag, aardbeving, onangepaste ventilatie, oververhott, onangepaste stroomsterkte om welke reden ook of elke andere oorzaak waarvoor Kenwood geen controle heeft;
- (e) schade aan luidsprekers tenvolgende van het aanwenden van onangepast vermogen, en schade aan platen, banden, audioopnames, videocassettes, compact discs, of elk ander voorwerp dat niet het Product zelf is, in de ontgevoerde oorzaken;
- (f) verbruiksobjecten of onderdelen waarvan vervanging nodig is ten gevolge van slijtage bij normaal gebruik, met inbegrip van (maar niet beperkt tot) wisselbare grammofoonelementen, grammofoonplaten, aandriifriemen, lees- en opnameknoppen, racks, batterijen, oplaadbare batterijen en eindbuizen;
- (g) het Product waarvan de serienummers geheel of gedeeltelijk werden verwijderd, gewijzigd of uitgewist.

Deze Garantie wordt gegeven aan alle personen die op rechtmatige wijze het Product verkregen hebben.

Onder de hierboven vermelde voorwaarden zal het Product gratis worden hersteld of vervangen. Dit recht wijzigd op geen enkele wijze de andere rechten die de gebruiker van het Product kan putten uit andere toepasselijke wettelijke normen, en laste deze ook niet aan.

OPGELET
Deze kaart en aankoopnota zijn vereist om een nieuw afneembaar front paneel te bestellen, in het geval van diefstal of beschadiging.

Deutschland **JVKENWOOD DEUTSCHLAND GMBH**

Sehr geehrter Kunde,
Wir danken Ihnen für den Kauf dieses Kenwood-Produkts. Sollte dieses Produkt unter normalen Betriebsbedingungen Material- oder Verarbeitungsfehler aufweisen, werden wir diese in der Regel kostenlos beheben, bis das Gerät umtauschen. Falls Sie das Produkt in einem EG-Mitgliedsstaat erworben haben, können Sie das Produkt im Schadensfall dem offiziellen Kenwood-Importeur, einem autorisierten Fachhändler oder einer autorisierten Service-Werkstat in der EG, zusammen mit dem Lieferschein, der Rechnung oder einem anderen Nachweis des Kaufdatums mitbringen. Wenn Sie außerhalb der EG gekauftes Produkt werden Sie sich bitte an den Einzelhändler, bei dem Sie das Gerät gekauft haben. Wenn das Produkt innerhalb der EG gekauft wurde und Sie die Anschrift des nächsten autorisierten Fachhändlers wissen möchten, so wenden Sie sich bitte an:

JVKENWOOD DEUTSCHLAND GMBH
Konrad-Adenauer Allee 1-11, 61118 Bad Vilbel
Tel. 06101-4988 50
www.kenwood.de

Bitte bewahren Sie diese Garantiekarte sorgfältig auf.

- (c) Der vollständige Name und die Anschrift des Einzelhändlers, bei dem das Produkt gekauft wurde.
- (d) Die Seriennummer und die Modellbezeichnung des Produkts. Kenwood behält sich das Recht vor Garantieleistungen abzulehnen, wenn die vorgenannten Informationen fehlerhaft oder wenn seit Ersterwerb Veränderungen am Produkt vorgenommen wurden.
- (e) Schäden an Lautsprechern durch den Betrieb an höheren Leistungen als den angegebenen, Schäden an Schallplatten, Tonbändern, Ton- und Videokassetten, CD-Schallplattenplatten, und anderen Gegenständen, die nicht Bestandteil des Produkts sind.
- (f) Verbrauchs- oder Verschleißteile, die im Rahmen des normalen Kundendienstes ausgetauscht sind, wie z.B.: Tonabnehmerstreifen, Nadeln, Antennensysteme, Tonköpfe, Einschübe, Endohrer, Treiberantriebe, wiederaufladbare Akkus, Leistungs-Trommeln u.s.w.
- (g) Alle Produkte, bei denen die Seriennummern (n) ganz oder teilweise entfernt, verändert oder unkenntlich gemacht wurden(s).

- (d) Schäden durch Feuer, Wasserschaden, Blitzschlag, Erdbeben, unzureichende Belüftung, höhere Gewalt, Anschlag an falsche Netzanschlüsse oder sonstige von Kenwood nicht zu verantwortende Ursachen.
- (e) Schäden an Lautsprechern durch den Betrieb an höheren Leistungen als den angegebenen, Schäden an Schallplatten, Tonbändern, Ton- und Videokassetten, CD-Schallplattenplatten, und anderen Gegenständen, die nicht Bestandteil des Produkts sind.
- (f) Verbrauchs- oder Verschleißteile, die im Rahmen des normalen Kundendienstes ausgetauscht sind, wie z.B.: Tonabnehmerstreifen, Nadeln, Antennensysteme, Tonköpfe, Einschübe, Endohrer, Treiberantriebe, wiederaufladbare Akkus, Leistungs-Trommeln u.s.w.
- (g) Alle Produkte, bei denen die Seriennummern (n) ganz oder teilweise entfernt, verändert oder unkenntlich gemacht wurden(s).

Kenwood gewährt auf dieses Gerät eine Garantie von einem Jahr ab Kaufdatum laut Rechnung oder Kaufbeleg des Kenwood-Händlers. Diese Garantie erstreckt sich auf Material- und Verarbeitungs-Mängel. Wir behielten uns das Recht vor, das Produkt umzutauschen, falls eine wirtschaftliche Instandsetzung nicht mehr möglich ist. Kosten für Verpackung und Installation sowie andere Kosten und Risiken im Zusammenhang mit der eigentlichen Instandsetzung sind nicht in der Garantieleistung enthalten und werden in Rechnung gestellt.

Wird das Produkt in einem Land benutzt, für das dieses nicht konzipiert und hergestellt worden ist, dann werden Garantieleistungen dann ausgedehnt wenn die Kosten für Umrisung des Gerätes auf national gültige Normen und Sicherheitsvorschriften vom Benutzer getragen werden. Unterscheidet sich außerdem das Produkt von dem durch den offiziellen Importeur vertriebenen Produkten und sollten für die Reparatur dieses Produktes Ersatzteile nicht verfügbar sein, muß der Benutzer die Kosten für Hin- u. Rücktransport des Gerätes in das Kaufland tragen.

Das Produkt wird durch den offiziellen Importeur vertriebenen Produkten und sollten für die Reparatur dieses Produktes Ersatzteile nicht verfügbar sein, muß der Benutzer die Kosten für Hin- u. Rücktransport des Gerä

U.S.A.**JVCKENWOOD USA Corporation**

This warranty will be honored only in the U.S.A.

KENWOOD LIMITED WARRANTY FOR CAR STEREO COMPONENTS**HOW LONG IS THE WARRANTY**

JVCKENWOOD USA Corporation ("Kenwood") warrants this product for a period of one (1) year from the date of original purchase.

WHAT IS COVERED AND WHAT IS NOT COVERED

Except as specified below, this warranty covers all defects in material and workmanship in Kenwood car stereo components. The following are not covered by the warranty:

- Any product which is not distributed in the U.S.A. by Kenwood or which is not purchased in the U.S.A. from an authorized Kenwood car stereo dealer or an automobile dealer, unless the product is purchased through the U.S.A Military Exchange Service.
- Any product on which the serial number has been defaced, modified or removed.
- Damage, deterioration or malfunction resulting from:
 - Any shipment of the product (claims must be presented to the carrier).
 - Installation or removal of the product.
 - Accident, acts of nature, misuse, abuse, neglect, unauthorized product modification or failure to follow instructions supplied with the product.
 - Repair or attempted repair by anyone not authorized by Kenwood.
 - Any other cause which does not relate to a product defect.

WHO IS PROTECTED

This warranty is enforceable only by the original purchaser.

WHAT WE WILL PAY FOR

We will pay for all labor and material expenses for covered items. Payment of shipping charges is discussed in the next section of this warranty.

HOW TO OBTAIN WARRANTY SERVICE

If your KENWOOD product ever needs service:

- Take or ship it to any KENWOOD Authorized Service Center in the U.S.A. along with & complete description of the problem. (if you are uncertain as to whether a Service Center is authorized, please call **1-800-KENWOOD** for the nearest Service Center. **1-800-536-9663**).
- Although you must pay any shipping charges if it is necessary to ship the product for warranty service, we will pay the return shipping charges if the repairs are covered by the warranty within the United States.
- Whenever your units are taken or sent for warranty service, you must include a copy of the original dated sales receipt as proof of warranty coverage.

LIMITATION OF IMPLIED WARRANTIES

ALL IMPLIED WARRANTIES, INCLUDING WARRANTIES OF MERCHANTABILITY AND FITNESS FOR A PARTICULAR PURPOSE, ARE LIMITED IN DURATION TO THE LENGTH OF THIS WARRANTY.

EXCLUSION OF DAMAGES

KENWOOD'S LIABILITY FOR ANY DEFECTIVE PRODUCT IS LIMITED TO THE REPAIR OR REPLACEMENT OF THE PRODUCT AT OUR OPTION. KENWOOD SHALL NOT BE LIABLE FOR:

- INSTALLATION OR REMOVAL CHARGES, DAMAGE TO OTHER PROPERTY CAUSED BY ANY DEFECTS IN KENWOOD CAR STEREO COMPONENTS, DAMAGES BASED UPON INCONVENIENCE, LOSS OF USE OF THE PRODUCT; OR
 - ANY OTHER DAMAGES, WHETHER INCIDENTAL, CONSEQUENTIAL OR OTHERWISE.
- SOME STATES DO NOT ALLOW LIMITATIONS ON HOW LONG AN IMPLIED WARRANTY LASTS AND/OR DO NOT ALLOW THE EXCLUSION OR LIMITATION OF INCIDENTAL OR CONSEQUENTIAL DAMAGES, SO THE ABOVE LIMITATIONS AND EXCLUSIONS MAY NOT APPLY TO YOU.

This warranty gives you specific legal rights, and you may also have other rights which vary from state to state.

If a problem develops during or after the Limited Warranty Period, or if you have any questions regarding the operation of the product, you should contact your KENWOOD Authorized Dealer or Authorized Service Center. If the problem or your question is not handled to your satisfaction, please contact our Customer Relations Department at the address listed below:

JVCKENWOOD USA Corporation
PO Box 22745, 2201 E. Dominguez St. Long Beach, CA 90810-5745
Tel: (800) 536-9663
www.us.jvckenwood.com

ATTENTION

This card and receipt (or invoice) are necessary to purchase a new panel in case of theft or damage.

MILITARY

Units purchased through the U.S.A. military exchange service overseas may be serviced under warranty in the continental U.S.A., subject to the following conditions.

- The original warranty is in effect.
- Proof of purchase is provided to the servicer.

WARRANTY FOR MILITARY MARKET

JVCKENWOOD corporation is proud of the quality and workmanship of its audio equipment. This unit has been properly designed, tested and inspected before it was shipped to you. If properly installed and operated in accordance with instructions furnished, it should give you an optimum reliable performance.

WARRANTY PERIOD

This product is warranted for a period of (1) year from the date of the original purchase.

SCOPE OF WARRANTY

Except as specified below, this warranty covers all defects in materials and workmanship of the Kenwood brand products.

During the warranty period, any authorized Kenwood Service Center in the military market listed in the back of this warranty card will provide you free-of-charge both parts and labor required to correct any defect in materials or workmanship.

The following are not covered by this warranty.

- Voltage conversions.
- Periodic check-ups which do not disclose any defect covered by the warranty.
- Cabinets, grilles, other exterior finishes, bells, tape heads, and other non-durable parts and accessories.
- Units on which the serial number has been effaced, modified or removed.
- Installation and/or removal charges.
- Damaged magnetic tapes.
- House call charges for any repairs.
- Shipping or delivery charges to or from an authorized Kenwood Service Center.
- This warranty will not cover any failure that is due to any of the following conditions in accordance with the visual inspection of the authorized Kenwood Service Center:
 - Improper maintenance or repair, including the installation of parts or accessories that do not conform to the quality and specifications of the original parts.
 - Misuse, abuse, neglect, unauthorized product modification or failure to follow instructions contained in the Owner's Manual.
 - Accidental or intentional damages.
 - Repairs or attempted repairs by an unauthorized agency. (All repairs must be performed at an authorized Kenwood Service Center.)
 - Damages or deteriorations caused during shipment (Claims must be presented to the carrier).
 - Damages or deteriorations resulting from removal and/or replacement.

PURCHASER'S RESPONSIBILITIES

As the purchaser of a new Kenwood brand product, you are requested to do the following in order to obtain Kenwood warranty service.

- Retain your sales slip or other evidence of purchase for proving your eligibility for requesting Kenwood warranty service.
- Make your unit available to an authorized Kenwood Service Center in the military market for inspection and approved warranty service, or ship your unit in its original carton box or equivalent, fully insured and shipping charges prepaid, to the authorized Kenwood Service Center.

LIMITATION OF IMPLIED WARRANTIES

Any and all implied warranties, including warranties of merchantability and fitness for a particular purpose, shall be limited in duration to the length of this warranty.

EXCLUSION OF CERTAIN DAMAGES

KENWOOD'S liability for any defective product is limited to the repair or replacement of said product, at our option, and shall not include damages of any kind, whether incidental, consequential or otherwise, except to the extent prohibited by applicable law.

ATTENTION

This card and receipt (or invoice) are necessary to purchase a new panel in case of theft or damage.

KENWOOD AUTHORIZED SERVICE CENTERS IN MILITARY MARKET**JAPAN:**

Yokota
 Kenwood Rep.; c/o
 Yokota BX, JAAX AAFES-PAC,
 APO San Francisco 96328

Zama
 Kenwood Rep.; c/o
 Zama PX, JAAX AAFES-PAC,
 APO San Francisco 96343

Misawa
 Kenwood Rep.; c/o
 Misawa BX, JAAX AAFES-PAC,
 APO San Francisco 96519

Yokosuka
 Kenwood Rep.; c/o
 A-33, Yokosuka NEX No. 260-010
 FPO Seattle 98760

Atsugi
 Kenwood Rep.; c/o
 Atsugi NEX No. 260-020 FPO Seattle 98767

Iwakuni

Kenwood Rep.; c/o
 Marine Corps Exchange, Marine Corps Air Station,
 FPO Seattle 98764

Sasebo

Sasebo NEX;
 Navy Exchange 260-040
 F.A. Box 115 FPO Seattle 98766

Okinawa

Kenwood Rep.; c/o
 OWAX, AAFES-PAC, APO San Francisco 96230

KOREA:

Kenwood Rep.; c/o
 KOAX Repair Shop, AAFES-PAC
 DD-Camp Market, APO San Francisco 96488

GUAM:

Kenwood Rep.; c/o
 Guam NEX No. 230-010,
 FPO San Francisco 96630
 Kenwood Rep.; c/o
 GUAX, AAFES-PAC, APO San Francisco 96334

U.S.A.:

In The Continental U.S.A.
 For Nearest Authorized Service Center;
 Tel: 1-800-536-9663
 www.us.jvckenwood.com

EUROPE:

Please inquire at the military resale outlets where you bought your Kenwood products, or JVCKENWOOD DEUTSCHLAND GMBH: Konrad-Adenauer Allee 1-11, 61118 Bad Vilbel, Germany

CANADA**JVCKENWOOD Canada Inc****KENWOOD WARRANTY**

JVCKENWOOD Canada Inc. (hereinafter called "KENWOOD"), gives the following written warranty to the original customer of each new Kenwood product distributed in Canada by KENWOOD and purchased from a dealer authorized by KENWOOD.

KENWOOD warrants that each new Kenwood product, under normal use, is free from any defects, subject to the terms and conditions set forth below. If a defect should occur within the warranty period, repairs will be made free of charge for parts and labour when such defects are determined by KENWOOD or its' authorized service centres to be attributable to faulty materials or workmanship at time of manufacture. Please contact KENWOOD to confirm if a dealer or service centre is authorized by KENWOOD.

WARRANTY PERIOD

This Kenwood product is warranted for parts and labour for a period of one (1) year from the date of original purchase, lease or rental, except for products which are used in a professional or commercial application, which are warranted for a period of ninety (90) days for parts and labour and are subject to the terms and conditions of the warranty.

WARRANTY EXCLUSIONS

This warranty excludes:

- Products purchased in a foreign country or purchased in Canada and taken to a foreign country.
- Products purchased from a dealer not authorized by KENWOOD.
- Products with the serial number defaced, altered or missing.
- Periodic check-ups which do not disclose any defects covered by this warranty.
- Defects resulting from disaster, accident, abuse, misuse, lightning, power surges, neglect or lack of periodic maintenance, unauthorized modification or failure to follow instructions in the owner's manual.
- Defects or damage as a result of repairs performed by a person or party not authorized by KENWOOD.
- Defects resulting from the use of parts or devices that do not conform to KENWOOD specifications.
- Damage or deterioration occurring to any exterior finishes, cosmetic parts, tape heads, adaptors, antennas, cables, tapes, discs or faults or damage caused by defective or leaking batteries.
- Defects or damage occurring during shipping (claims should be presented to the shipping company).
- Product voltage and /or line frequency conversions.
- Product installation or removal charges.

TO OBTAIN WARRANTY SERVICE

Should your Kenwood product require warranty service, deliver it to any authorized KENWOOD service centre and present the original copy of your bill of sale and this warranty card as proof of warranty, or send your product fully insured and freight prepaid to the nearest authorized KENWOOD service centre. To avoid possible shipping damage, make sure the product is properly packed. Include a copy of your original bill of sale and this warranty card as proof of warranty along with your name, home and /or work telephone number(s), a complete return address and a detailed description of the fault(s). Products repaired within warranty will be returned freight prepaid to destinations within Canada. The customer is responsible for all freight and related costs for the return of product(s) to destinations outside Canada.

ENTIRE WARRANTY

This warranty constitutes the entire written warranty given by KENWOOD. No person, party, dealer or service centre or their agents or employees are authorized to extend or enlarge this warranty on behalf of KENWOOD by any written or verbal statement or advertisement or promotion, including any extended warranty program or plan that may be offered by the dealer or service centre, unless approved in writing by KENWOOD.

DISCLAIMER

KENWOOD disclaims any responsibility for loss of time or use of the product or any other indirect, incidental or consequential damage to other products or goods, inconvenience or commercial loss.

NOTICE TO CONSUMER

The provisions contained in this written warranty are not intended to limit, modify, take away, disclaim or exclude any warranties or rights you may have which are set forth in any applicable provincial or federal laws or legislation.

IMPORTANT

This warranty card by itself is not considered by KENWOOD as a valid proof of purchase. When applying for warranty repairs, you must present the original copy of your bill of sale and this warranty card as proof of warranty, so we recommend that they be kept in a safe place, should they be required in the future.

JVCKENWOOD Canada Inc.
6070 Kestrel Road, Mississauga, Ontario, Canada L5T 1S8
Tel.: (905) 670-7211
Fax: (905) 670-7248

ATTENTION

This card and receipt (or invoice) are necessary to purchase a new panel in case of theft or damage.

GARANTIE KENWOOD

JVCKENWOOD Canada Inc. (ci-après appelée "KENWOOD"), donne par écrit la garantie suivante à l'acheteur original de chaque nouveau produit Kenwood distribué au Canada par KENWOOD et acheté à un concessionnaire autorisé par KENWOOD.

KENWOOD garantit, sous réserve des termes et des conditions énoncés ci-dessous, que chaque nouveau produit Kenwood, dans des conditions d'emploi normales, est exempt de tous défauts. Si l'un défaut se produit pendant la période de garantie, KENWOOD s'engage à assumer le coût des pièces défectueuses et de la main-d'oeuvre nécessaires pour effectuer les réparations pourvu que de tels défauts sont attribuables à des pièces défectueuses employées lors de la fabrication du produit Kenwood ou à la main-d'oeuvre tel qu'établi par KENWOOD ou par l'un de ses centres de service autorisés. Appelez KENWOOD pour vérifier si un concessionnaire ou un centre de service est autorisé par KENWOOD.

PÉRIODE DE GARANTIE

Les pièces et la main-d'oeuvre nécessaires pour la réparation des produits Kenwood sont garanties pendant la période d'un (1) an à compter de la date d'achat, de bail ou de location originale, sauf dans les cas où les produits Kenwood sont employés dans un but professionnel ou commercial, où la garantie des pièces et de la main-d'oeuvre demeure en vigueur pendant une période de quatre-vingt-dix (90) jours sous réserve des termes et des conditions de la garantie.

EXCLUSIONS DE GARANTIE

Cette garantie ne couvre pas:

- les produits achetés à l'étranger ou achetés au Canada et transportés à l'étranger;
- les produits achetés à un concessionnaire non autorisé par KENWOOD;
- les produits dont le numéro de série manque, a été effacé ou modifié;
- les services d'entretien périodiques qui n'indiquent aucun défaut couvert par cette garantie;
- les défauts causés par les désastres, les accidents, les abus, les emplois incorrects, les éclairés, les surtensions de courant, les manques de soins ou d'entretiens périodiques, les modifications non autorisées ou les manques de respect du mode d'emploi;
- les défauts ou les dommages causés lors de réparations effectuées par une personne ou par une partie non autorisée par KENWOOD;
- les défauts causés par l'emploi de pièces ou de dispositifs qui ne se conforment pas aux exigences de KENWOOD;
- les finitions extérieures, les pièces cosmétiques, les têtes de bandes, les adaptateurs, les antennes, les câbles, les bandes, les disques endommagés ou déprisés, ni les défauts ou dommages causés par des piles défectueuses ou qui fuient;
- les défauts ou dommages qui se produisent pendant l'expédition des produits Kenwood (On devrait déposer de telles réclamations auprès des compagnies de transport);
- les conversions de tension et/ou de fréquence du produit;
- les frais d'installation ou d'enlèvement du produit.

COMMENT OBTENIR DU SERVICE SOUS GARANTIE

Au cas où un service sous garantie de votre produit Kenwood s'avère nécessaire, veuillez livrer le produit à n'importe quel centre de service KENWOOD et présenter la copie originale du contrat de vente et cette carte de garantie en tant que preuve de garantie ou veuillez faire parvenir votre produit assuré et port payé au centre de service KENWOOD autorisé le plus proche. Pour éviter toutes possibilités de dommages pendant le transport, veuillez bien emballer le produit. Veuillez inclure une copie du contrat de vente original et cette carte de garantie en tant que preuve de garantie aussi bien que votre nom, numéros de téléphone au poste de travail et/ou au domicile, votre adresse et une description détaillée des défauts. Les produits sous garantie réparés seront retournés port payé aux destinations à l'intérieur du Canada. Le consommateur sera responsable de tous frais de transport et d'autres frais qui s'y rapportent pour faire expédier les produits à destinations à l'extérieur du Canada.

L'ENTÈRE GARANTIE

Cette garantie représente l'entière garantie donnée par écrit par KENWOOD. KENWOOD ne se tient aucunement responsable de toutes extensions ni de toutes augmentations de cette garantie faites ou entreprises par toutes personnes, parties, concessionnaires ou centres de service ou par leurs agents ou employés au nom de KENWOOD au moyen d'affirmations verbales ou écrites, d'annonces ou de promotions, y inclus tous programmes ou plans de garantie étendue que puissent offrir les concessionnaires ou les centres de service, à moins que KENWOOD n'y ait consenti par écrit d'avance.

RENONCIATION

KENWOOD renonce à toutes possibilités de perte de temps, d'emploi du produit, de tous dommages indirects ou accessoires causés à d'autres produits ou biens, de tous inconforts ou de toutes pertes commerciales.

AVIS AUX CONSOMMATEURS

Les stipulations contenues dans la présente garantie écrite n'ont pas pour but de limiter, de modifier, de diminuer, de rejeter ni d'exclure d'autres garanties ni droits énoncés dans n'importe quelles lois ou législations provinciales ou fédérales.

IMPORTANT

KENWOOD ne considère pas cette garantie toute seule comme étant une preuve d'achat valide. Lorsqu'on demande du service sous garantie, il faudra présenter la copie originale du contrat de vente aussi bien que cette carte de garantie en tant que preuve de garantie. On recommande de les conserver dans un lieu sûr au cas où elles s'avèreraient nécessaires à l'avenir.

JVCKENWOOD Canada Inc.
6070 Kestrel Road, Mississauga, Ontario, Canada L5T 1S8
Téléphone: (905) 670-7211
Télocopieur: (905) 670-7248

ATTENTION

La carte de garantie et la preuve d'achat (ou la facture) sont nécessaires à l'achat d'une nouvelle façade détachable en cas de dommages ou de vol.

MALAYSIA JVCKENWOOD MALAYSIA SDN. BHD.

The warranty will only be honoured in the country in which the unit was originally purchased.

EXPRESS WARRANTY STATEMENT FOR CAR STEREO AND PERSONAL AUDIO COMPONENTS

JVCKENWOOD MALAYSIA SDN. BHD. is proud of the quality and workmanship of its audio equipment. This unit has been properly designed, tested and inspected before it was shipped to you. If properly installed and operated in accordance with instructions furnished, it should give optimum reliable performance.

SCOPE OF EXPRESS WARRANTY

Each of the KENWOOD brand products is expressly warranted under normal installation and use against defects in material and workmanship. During the express warranty period, JVCKENWOOD MALAYSIA SDN. BHD. will provide to any KENWOOD Authorised Service Centre in Malaysia free of charge both parts and labour necessary to correct any defect in material or workmanship. However, the exclusions noted under the heading “CONDITIONS OF THE EXPRESS WARRANTY” are not covered by this express warranty.

EXPRESS WARRANTY PERIOD

The KENWOOD brand car stereo and personal audio components are expressly warranted for a period of **ONE YEAR** from the date of the original purchase.

CONDITIONS OF THE EXPRESS WARRANTY

When requesting service under KENWOOD express warranty record, together with a valid purchase docket must be presented to an authorised KENWOOD Service Centre with your equipment.

The following are not covered by this express warranty:

- Voltage conversions.
- Cabinets, grilles, other exterior finishes, belts, tape heads, and other non-durable parts and accessories.
- Any fault caused by faulty installation, water damage, the vehicle (including its electrical system) or connection to an incorrect power supply.
- Periodic check-ups which do not disclose any defects covered by the warranty.
- Units on which the serial number has been defaced, modified or removed.
- Damage or deterioration:
 - Resulting from installation and/or removal of the product.
 - Resulting from accident, misuse, abuse, neglect, unauthorised product modification or failure to follow instructions contained in the Owner’s Manual.
 - Resulting from repair by anyone not authorised by KENWOOD.
 - Resulting from installation of parts or accessories that do not conform to the quality or specifications of the original parts or accessories.
 - Occurring during shipment (claims must be presented to shipper).
- Damaged magnetic tapes.
- Installation and removal charges are not covered.
- This express warranty excludes shipping or delivery charges to or from an authorised KENWOOD Service Centre.
- The benefits conferred by this express warranty are in addition to all other rights and remedies in respect of the product which the consumer has under Sales of Goods Act 1957 (Revised 1989).

EXCLUSION OF CERTAIN DAMAGES

KENWOOD’s liability for any defective product is limited to the repair or replacement of said product at our option, and shall not include damages of any kind, whether incidental, consequential or otherwise.

PROCEDURE WHEN REQUESTING SERVICE UNDER THE WARRANTY

- Make your equipment available, with this warranty record and purchase docket attached, to the dealer from whom you made the purchase, or the nearest authorised KENWOOD Service Centre, or ship your equipment in its original packaging, or equivalent, fully insured and shipping charges pre-paid, to the authorised KENWOOD Service Centre.
- Attach detailed description of the problem encountered, including details of any interconnections made to associated equipment.
- Make sure you recover this card, your purchase docket and repair docket when accepting the equipment back after repair.

IMPORTANT NOTICE

- Proper maintenance and use are important to the performance level of all KENWOOD brand products. Therefore, you should read your instruction manual.
- Retain your purchase docket together with this warranty record in a safe place, and present them both to prove your eligibility for warranty work.
- We recommend that you keep all the original packaging as it provides the best protection you can have for transportation of your equipment in the future.
- Location of nearest KENWOOD Service Centre will be sent upon request.
- This warranty is in addition to and not in place of such rights at the owner may have at law.

JVCKENWOOD MALAYSIA SDN. BHD.
7F, Menara AmFIRST, No. 1, Jalan 19/3, 46300 Petaling Jaya,
Selangor, Malaysia
TEL. (03)-7957-3330
FAX. (03)-7956-3339

ATTENTION

This card and receipt (or invoice) are necessary to purchase a new panel in case of theft or damage.

AUSTRALIA/NEW ZEALAND**JVCKENWOOD AUSTRALIA PTY. LTD.**

The warranty will only be honored in the country in which the unit was originally purchased.

EXPRESS WARRANTY STATEMENT FOR CAR STEREO AND PERSONAL AUDIO COMPONENTS

JVCKENWOOD AUSTRALIA PTY. LTD. (“JVCKENWOOD”) is proud of the quality and workmanship of its audio equipment. This unit has been properly designed, tested and inspected before it was shipped to you. If properly installed and operated in accordance with instructions furnished, it should give optimum reliable performance.

For Australian Customers

Our goods comes with guarantees that cannot be excluded under the Australian Consumer Law. Under Australian Consumer Law, you are entitled to a replacement or refund for a major failure and for compensation for any other reasonably foreseeable loss or damage. You are also entitled to have the goods repaired or replaced if the goods fail to be of acceptable quality and the failure does not amount to a major failure.

The benefits of this warranty are in addition to any rights and remedies imposed by Australian State and Federal legislation that cannot be excluded. Nothing in this warranty is to be interpreted as excluding, restricting or modifying any State or Federal legislation applicable to the supply of goods and services which cannot be excluded, restricted or modified.

For New Zealand Customers

The benefits of the express warranty described below are in addition to your statutory rights and remedies under the Consumer Guarantees Act 1993 that cannot be excluded. If you are acquiring Product for the purposes of a business, to the extent permitted by law, the Consumer Guarantees Act 1993 does not apply. Otherwise nothing in this warranty is to be interpreted as excluding, or restricting, the Consumer Guarantees Act 1993. To the extent permitted by law, all other warranties, guarantees or representations (whether implied by statute, common law or custom of the trade or otherwise) in respect of the Product, not expressly included in this warranty, are excluded.

SCOPE OF EXPRESS WARRANTY

Subject to the “EXCLUSIONS”, “PROCEDURE WHEN REQUESTING SERVICE UNDER THE EXPRESS WARRANTY” and “LIMITATIONS” below, each of the KENWOOD brand products (“Products”) is expressly warranted under normal installation and use against defects in material and workmanship during the Warranty Period.

This warranty is not transferable to a subsequent customer if the Product is sold by the original purchaser during the Warranty Period. During the Warranty Period, JVCKENWOOD will cause the Product or the defective part of the Product to be repaired by providing to any JVCKENWOOD Authorized Service Centre in Australia or New Zealand (as applicable to country of purchase) free of charge parts necessary to correct any defect in material or workmanship. JVCKENWOOD reserves the right to replace defective parts of the Product with parts and components of similar quality, grade and composition where an identical part or component is not available. Products presented for repair may be replaced by refurbished products of the same type rather than being repaired. Refurbished parts may be used to repair the goods.

WARRANTY PERIOD

The KENWOOD brand car stereo is expressly warranted for a period of **ONE YEAR** from the date of the original purchase.

CONDITIONS OF THE EXPRESS WARRANTY

The following are not covered by this express warranty:

- Voltage conversions;
- Cabinets, grilles, other exterior finishes, belts, tape heads, and other nondurable parts and accessories;
- Any fault caused by faulty installation, water damage, the vehicle (including its electronically system) or connection to an incorrect power supply;

- Periodic check-ups which do not disclose any defects covered by this warranty;
- Products on which the serial number has been defected, modified or removed;
- Products that have been subject to abnormal conditions, including environment, temperature, water, fire, humidity, pressure, stress or similar;
- Alleged defects that are within acceptable industry variances;
- Damage or deterioration:
 - Resulting from installation and/or removal of the product.
 - Resulting from accident, misuse, abuse, neglect, unauthorised product modification or failure to follow instructions contained in the Owner’s Manual.
 - Resulting from installation of parts or accessories that do not conform to the quality or specifications of the original parts or accessories.
 - Occurring during shipment (claims must be present to shipper); and
- Damaged magnetic tapes.

The warranty does not extend to:

- Installation and removal charges; or
- Shipping charges to or from an authorised JVCKENWOOD Service Centre.

PROCEDURE WHEN REQUESTING SERVICE UNDER THE WARRANTY

- When requesting service under JVCKENWOOD warranty, preferably make your Product available for inspection and testing to the dealer from whom you made the purchase, or to the nearest Authorised JVCKENWOOD Service Centre for KENWOOD products, or ship your Product in its original packaging, or equivalent, with shipping charges and insurance prepaid, to the Authorised JVCKENWOOD Service Centre for KENWOOD products. Otherwise, contact JVCKENWOOD at the contact address listed below.
 - Attach the following to the Product:
 - the warranty record in the back of this page together;
 - a valid purchase docket attached; and
 - detailed description of the problem encountered, including details of any problems which relate to associated equipment.
- If such inspection and testing find no defect in the Product, the purchaser, at JVCKENWOOD’s discretion must pay JVCKENWOOD’s cost of service work, evaluation and testing.
- Make sure you recover this card, your purchase docket and repair docket when accepting the equipment back after repair or after your claim is rejected.

IMPORTANT NOTICE

- Proper maintenance and use are important to the performance level of all KENWOOD brand products. Therefore, you should read your instruction manual.
- Retain your purchase docket together with this warranty record in a safe place, and present them both to prove your eligibility for warranty service.
- We recommend that you keep all the original packaging as it provide the best protection you can have for transportation of your equipment in the future.
- Location of nearest JVCKENWOOD Service Centre can be obtained from the dealer.

LIMITATIONS

To the extent permitted by law, JVCKENWOOD makes no express warranties or representations other than set out in this warranty.

The repair or replacement of the unit or part of the unit is the absolute limits of JVCKENWOOD’s liability under this express warranty.

JVCKENWOOD AUSTRALIA PTY. LTD.
4 TALAVERA ROAD, NORTH RYDE
N.S.W. 2113, AUSTRALIA
TEL. (02) 8879-2211
FAX. (02) 8879-2255
svcddept@jvckenwood.com.au

ATTENTION

This card and receipt (or invoice) are necessary to purchase a new panel in case of theft or damage.

РУССКИЙ**ООО «ДжейВиСи КЕНВУД РУС»****Уважаемый покупатель!**

Благодарим Вас за покупку этого изделия марки Kenwood и надеемся, что оно Вам понравится. В случае, если Ваше изделие будет нуждаться в гарантийном обслуживании, пожалуйста, обращайтесь в Авторизованные Сервисные Центры Kenwood (далее АСЦ) или в магазин, где Вы приобрели изделие Kenwood. Список сервисных центров можно получить у продавца или на сайте <http://www.kenwood-rus.ru/support/service/>

Данный гарантийный талон действителен только в той стране, где изначально был куплен аппарат. Настоящая гарантия будет предоставлена в дополнение к правам потребителя и не ущемляет никакие другие права, которые могут быть предоставлены покупателю законом о защите прав потребителей и другими соответствующими законами.

Без предъявления настоящего гарантийного талона мы не сможем обеспечить гарантийное обслуживание. Просим Вас сохранять Ваш сертификат вместе с чеком покупки на весь период гарантийного обслуживания.

На основании этой потребительской гарантии Kenwood гарантирует отсутствие в изделии дефектов в материалах и работе сроком на 1 (один) год, начиная с даты первоначальной покупки. Если в течение этого гарантийного срока в изделии обнаружатся дефекты в материалах или работе, АСЦ Kenwood бесплатно отремонтируют это изделие и заменят его дефектные части на приведенных ниже условиях. Также мы оставляем за собой право замены изделия, если его ремонт экономически нецелесообразен.

Гарантийные условия

A. Ремонт дефектного изделия осуществляется по предъявлении потребителем четко, правильно и полностью заполненного гарантийного талона, с внесенными в него следующими данными:
 (a) Фамилии и адреса покупателя;
 (b) Полного названия и адреса дилера у кого был приобретен аппарат;
 (v) Наименования модели и серийного номера аппарата;
 (r) А также кассового и товарного чека или любого другого документа, подтверждающим покупку изделия. Без предъявления данного талона, в случае отсутствия в нем полной информации или при наличии каких-либо изменений в талоне, претензии к качеству изделия не принимаются и гарантийный ремонт не производится.

Б. Фирма Kenwood уделяет большое внимание качеству выпускаемой продукции. При использовании ее для личных (бытовых) нужд с соблюдением правил эксплуатации срок ее службы может значительно превысить официальный срок службы, установленный в соответствии с действующим законодательством о правах потребителей. Адаптация и изменения обычной сферы применения изделия, указанной в инструкции по эксплуатации настоящей гарантией не покрываются.

C. Настоящая гарантия не распространяется на следующие:
 (a) ремонт предусмотрен Инструкцией по эксплуатации или является частью обычного технического обслуживания, включая периодические проверки, чистку аудио/видеоголовок;
 (b) ремонт, произведенный не уполномоченными на то сервисными центрами или другими лицами или организациями не имеющих юридических полномочий производить ремонт;
 (v) изделие вышло из строя в результате механического повреждения, воздействия на него домашних животных или насекомых, неквалифицированной установкой или неправильного использования;
 (r) повреждение изделия вызванное несчастным случаем, механическим повреждением, ударом молнии, затоплением, пожаром, неправильной вентиляции, колебаний напряжения и иных причин, находящихся вне контроля Kenwood;
 (d) громкоговорители поврежденные колебанием напряжения не соответствующим спецификации, и повреждения или потеря программного обеспечения или съемных носителей, не являющихся частью изделия Kenwood;
 (e) расходные материалы нуждающиеся в замене, такие как (но не ограничивается): аудио/видеоголовки, все виды батарей, шнуров, разъемов и прочих деталей, обладающих ограниченным сроком использования;
 (ж) если серийный номер или номер модели на изделии изменен, удален, стерт или неразборчивый.

Настоящая гарантия распространяется только на официально поставляемые изделия.

Настоящая гарантия действительная только для изделий используемых для личных бытовых нужд, и не распространяется на изделия, которые используются для коммерческих, промышленных или профессиональных целей.

Производитель: ДжейВиСи Кенвуд Корпорейшн
Импортер и Представитель Производителя в России:
ООО «ДжейВиСи КЕНВУД РУС»
127018, Москва, ул. Суцеский Вал, дом 31, строение 1
Для получения подробной информации по продуктам Kenwood, пожалуйста,
посетите сайт www.kenwood-rus.ru

ВНИМАНИЕ

Гарантийный талон и чек (товарный или кассовый) необходимы для приобретения новой панели в случае ее потери/кражи или повреждения.

BRASIL**JVC KENWOOD DO BRASIL COMÉRCIO DE ELETRÔNICOS LTDA**

O fabricante garante o produto identificado na Nota Fiscal de venda ao consumidor contra qualquer defeito de fabricação ou de matéria-prima durante o período de garantia. Esta garantia é válida no território brasileiro desde que o produto tenha sido adquirido no Brasil e distribuído pela JVC KENWOOD do Brasil Comércio de Eletrônicos Ltda.

PERÍODO DE GARANTIA

Este produto é garantido pelo prazo de 01 (um) ano, incluindo o período estabelecido por lei, a partir da data de aquisição, comprovada mediante a apresentação da respectiva Nota Fiscal de venda ao consumidor final. Eventuais reparos realizados no produto durante o período de garantia não implicam na dilatação do seu prazo.

EXCLUSÃO DA GARANTIA

- Produtos com o número de série ou certificado de garantia rasurados, adulterados ou ilegíveis;
- Defeitos resultantes de acidentes (quedas, batidas e etc), uso em desacordo com o manual de instruções, má utilização, ligação à fonte de tensão diferente da especificada no Manual de Instruções, modificações não autorizadas;
- Danos causados por agentes da natureza (Ex: chuvas, raios, maresia, enchentes e etc);
- Defeitos ou danos em decorrência de consertos realizados por pessoas não autorizadas;
- Defeitos ou danos resultantes do uso de peças ou dispositivos não conformes às especificações da JVC KENWOOD;
- Danos ou deteriorações aos acabamentos externos, partes cosméticas, cabos, chicotes, parafusos de fixação, luvas, alças, bolsas, estojos, adaptadores, antenas, fitas, cabeças gravadoras, CDs ou danos causados por pilhas defeituosas ou com vazamento;
- Defeitos ou danos devido ao transporte (reclamações devem ser feitas junto à empresa transportadora);
- Qualquer outra causa que não esteja relacionada a defeitos de matéria-prima e de fabricação;
- Danos causados por tentativa de roubo ou furto;
- Danos causados por uso de CDs de má qualidade;
- Danos decorrentes do desgaste natural do produto;
- Danos causados por mau uso. (derramamento de líquidos e/ou alimentos, corrosão, oxidação, exposição à umidade ou situações climáticas extremas, riscos ou quedas).

CONSERVO EM GARANTIA

É indispensável a apresentação deste Certificado de Garantia devidamente preenchido, acompanhado da respectiva Nota Fiscal de compra do produto, desde que não apresente rasuras ou modificações.

O consumidor somente terá direito a estes benefícios, quando o produto for entregue diretamente no balcão de um Serviço Autorizado da JVC KENWOOD.

O QUE NÃO É COBERTO PELA GARANTIA

Instalação e remoção do produto, despesas de frete, seguro e embalagem são de responsabilidade do proprietário. Este produto é destinado exclusivamente ao uso doméstico.

IMPORTANTE:

Para qualquer informação sobre seu equipamento JVC KENWOOD, ou para obter o endereço do Serviço Autorizado mais próximo, acesse o site www.kenwood.com.br, ou ligue para a Central de Atendimento JVC KENWOOD – Tel.: +55 (11) 3777-6771 com oss dados abaixo preenchidos.

JVC KENWOOD DO BRASIL COMÉRCIO DE ELETRÔNICOS LTDA
Tel: (11) 3777-6771
www.kenwood.com.br

Nome do consumidor: _____

Endereço: _____ CEP: _____

Cidade: _____ Estado: _____

Telefone: _____

Data da compra: ____/____/____ Nota Fiscal: _____

ATENÇÃO

Em caso de dano ou perda do painel frontal, este Certificado de Garantia e a Nota Fiscal de compra serão requisitados para a aquisição de um novo painel.