

# KENWOOD

For Your / Pour Votre

■ TOYOTA ■ DODGE ■ CHRYSLER



eXcelon

Custom Fit Speaker

HAUT-PARLEURS PERSONNALISÉS  
ALTAVOCES PARA PREINSTALACIÓN

**KFC-X3C**

# KFC-X3C

CUSTOM FIT SPEAKER  
HAUT-PARLEURS PERSONNALISÉS  
ALTAVOCES PARA PREINSTALACIÓN

## Dimensions / Dimensions / Dimensiones

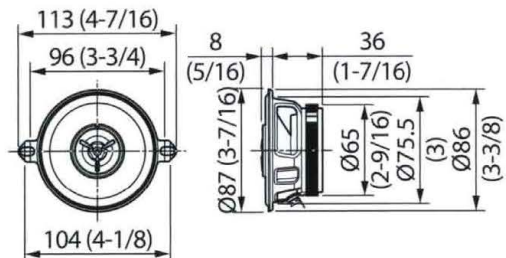

Unit : mm (inch) Unitè : mm (pouces)

## Parts / Pièces / Piezas

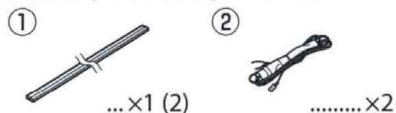

## Installation / Installation / Instalación

### In-dash mounting / Montage encastré / Montaje en el tablero

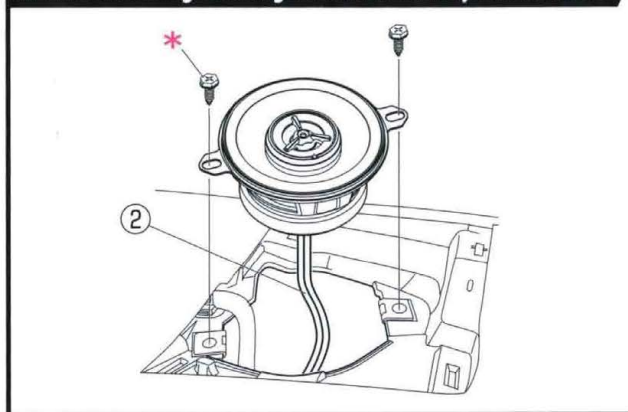

\* The screws supplied with the vehicle.  
Les vis fournies avec le véhicule.  
Los tornillos suministrados con el vehículo.

## Specifications

Midrange : 8.9 cm (3-1/2") Cone  
Tweeter : 2.5 cm (1") Balanced Dome  
Peak Power : 120 W  
RMS Power : 50 W  
Impedance : 4 Ω  
Sensitivity : 83 dB / W at 1 m  
Frequency Response : 800 ~ 23,000 Hz  
Cut-off Frequency : 850 Hz  
Weight of Magnet : 110 g (3.9 oz)

## Spécifications

Enceinte médiums : 8,9 cm Cône  
Aigus : 2,5 cm Dôme équilibré  
Puissance de crête : 120 W  
RMS Puissance : 50 W  
Impédance : 4 Ω  
Sensibilité : 83 dB / W à 1 m  
Réponse en fréquence : 800 ~ 23.000 Hz  
Coupe de fréquence : 850 Hz  
Poids de l'aimant : 110 g

## Especificaciones

Altavoz de Medios : 8,9 cm Cono  
Altavoz de agudos : 2,5 cm Cúpula balanceada  
Potencia pico : 120 W  
Potencia RMS : 50 W  
Impedancia : 4 Ω  
Sensibilidad : 83 dB / W a 1 m  
Respuesta de frecuencia : 800 ~ 23.000 Hz  
Frecuencia de corte : 850 Hz  
Peso del imán : 110 g

JVCKENWOOD Corporation

Yokohama 221-0022 Japan

Made in Vietnam / Fabriqué au Vietnam

Designed and Engineered in Japan / Design et Conception au Japon



VOLUME 0.0027 m<sup>3</sup> / 0.10 ft<sup>3</sup> WEIGHT / POIDS 0.9 kg / 2.0 lb

## Dimensions / Dimensions / Dimensiones

### KFC-X3C

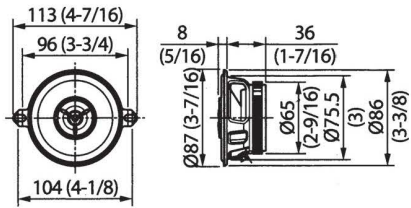

### KFC-X2C

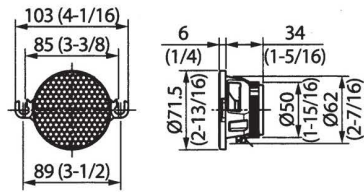

## Parts / Pièces / Piezas

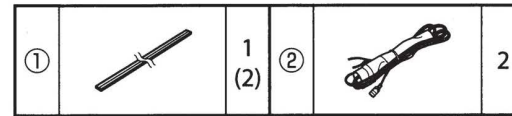

## Installation / Installation / Instalación

### Speaker / Haut-parleur / Altavoz

- \*1 • The screws supplied with the vehicle.
- Les vis fournies avec le véhicule.
- Los tornillos suministrados con el vehículo.

#### Preparation Préparation Preparación

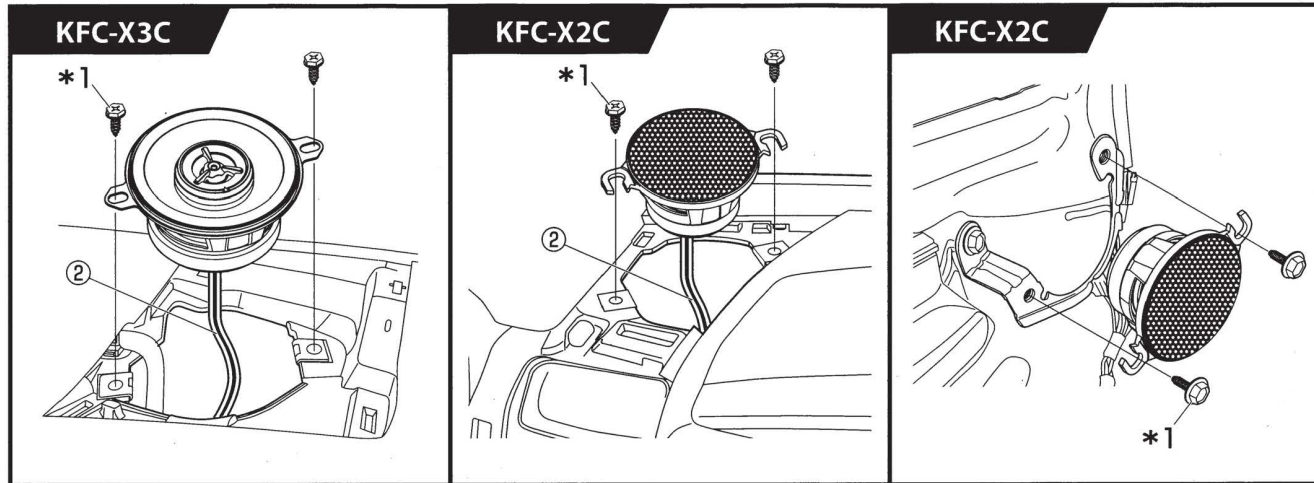
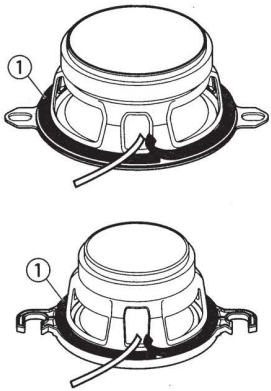

#### Note:

- Toyota's the front tweeter and the door woofer are wired together at each tweeter location. You'll have to splice the input and output wires together to keep the woofers working.

#### Remarque:

- Les tweeters avant ainsi que les woofers des portes des véhicules Toyota sont reliés ensemble à chaque emplacement des tweeters. Il vous faudra relier le câble d'entrée et de sortie ensemble afin que le woofer puisse fonctionner.

#### Nota:

- Tweeters delanteros de Toyota y los woofers de puerta están conectados juntos en cada ubicación de tweeter. Usted tendrá que empalmar la entrada y salida de cables para mantener los woofers trabajando.

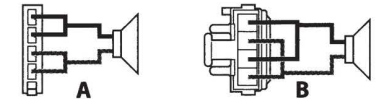

## System connections / Connexions du système / Conexiones del sistema

### Example / Example / Ejemplo

- In normal installation when using the provided crossover:
- Pour une utilisation normale lorsque vous utilisez les commutateur de fréquences fournies:
- En la instalación normal cuando se utiliza el crossover siempre:

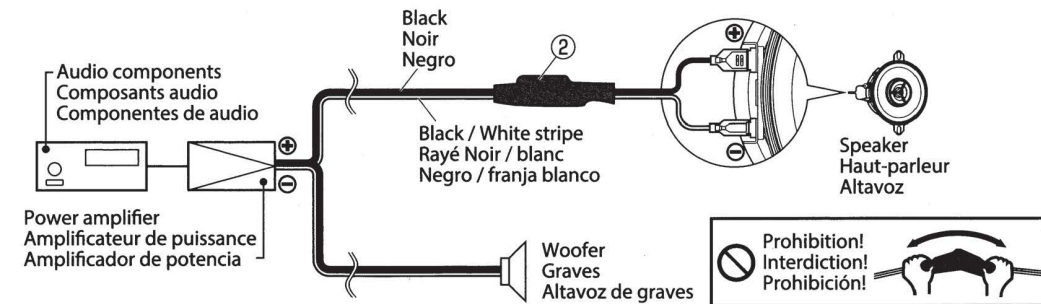

- In an installation that has an amplifier providing the crossover:
- Pour une installation utilisant les commutateur de fréquences de l'amplificateur:
- En una instalación que tiene un amplificador proporciona el crossover:

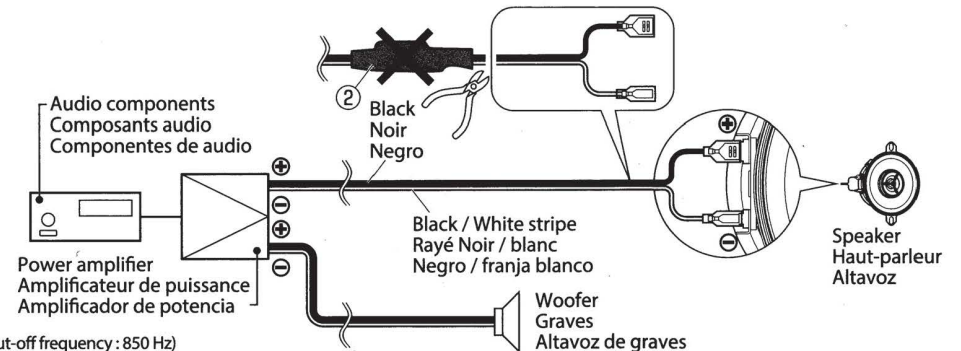

**Note:** The power rating of the product specification requires attached crossover network. Any other crossover may vary the power handling results. (Cut-off frequency : 850 Hz)

**Remarque:** L'indice de puissance admissible pour ce produit indiqué dans le guide de spécifications requiert l'utilisation des commutateurs de fréquences fournies avec le produit. Tout autre type de commutateur de fréquences pourrait altérer le résultat final. (Coupure de fréquence : 850 Hz)

**Nota:** Esta potencia nominal requiere adjunto red de crossover. Otros crossover puede variar la resultados de potencia. (Frecuencia de corte : 850 Hz)

# KENWOOD

## KFC-X3C KFC-X2C

---

CUSTOM FIT SPEAKER  
**INSTRUCTION MANUAL**  
HAUT-PARLEURS PERSONNALISÉS  
**MODE D'EMPLOI**  
ALTAVOCES PARA PREINSTALACIÓN  
**MANUAL DE INSTRUCCIONES**

JVKENWOOD Corporation

©B5E-0219-00/00 (K)

**Note:** Observe the following cautions to prevent damage to the speakers.

- You cannot input the same power as "peak power" continually.
- When the volume is set too high, the sound may be distorted or abnormal. Reduce the volume promptly in case of such phenomena.

**Remarque:** Respecter les consignes suivantes pour éviter que les haut - parleurs ne soient endommagés.

- Vous ne pouvez pas régler une puissance identique à la "puissance crête" de façon continue.
- Si le niveau de sortie est trop puissant, les sons peuvent être déformés ou anormaux. Réduire le niveau de sortie aussitôt que l'on constate ce phénomène.

**Nota:** Tome las precauciones siguientes para evitar estropear los altavoces.

- No es posible suministrar la misma potencia como "potencia máxima" continuamente.
- Cuando ajuste un volumen demasiado alto, el sonido podrá distorsionarse o no ser normal. Reduzca rápidamente el volumen en este caso.

### For Argentina

**Información acerca de la eliminación de equipos eléctricos y electrónicos al final de la vida útil (aplicable a los países que hayan adoptado sistemas independientes de recogida de residuos)**



Los productos con el símbolo de un contenedor con ruedas tachado no podrán ser desechados como residuos domésticos. Los equipos eléctricos y electrónicos al final de la vida útil, deberán ser reciclados en instalaciones que puedan dar el tratamiento adecuado a estos productos y a sus subproductos residuales correspondientes. Póngase en contacto con su administración local para obtener información sobre el punto de recogida más cercano. Un tratamiento correcto del reciclaje y la eliminación de residuos ayuda a conservar los recursos y evita al mismo tiempo efectos perjudiciales en la salud y el medio ambiente.

## IMPORTANT SAFETY INSTRUCTIONS

**⚠ CAUTION** To avoid the risk of human injury or property damage, be sure to read and observe the following safety precautions.

**Consult a professional technician for installing and connecting the speaker.** — Incorrect installation may lead to traffic accidents or malfunctions.

**Avoid installation where the speaker is unstable.** — Make sure that the speaker is stationary and does not rattle. Displacement of the speaker may cause injury.

**Do not modify the speaker.** — Doing so may result in smoke or fire.

**Do not place hands on the speaker.** — The speaker becomes hot after extended operation. Touching it in such a condition may cause burns.

**Keep the volume of sound at an optimum level.** — Not being able to hear sounds from outside of your car can lead to traffic accidents.

**In case of abnormality, stop the use and disconnect the speaker.** — If operation is continued, smoke or fire may result. Disconnect the speaker and ask servicing.

## IMPORTANTES CONSIGNES DE SÉCURITÉ

**⚠ ATTENTION** Pour éviter tout risque de blessure ou de dégâts matériels, assurez-vous d'avoir lu et de respecter les précautions suivantes.

**Consultez un technicien professionnel pour l'installation et le raccordement du haut-parleur.** — Une mauvaise installation peut provoquer des accidents de la route ou des dysfonctionnements.

**Évitez d'installer le haut-parleur de manière instable.** — Assurez-vous que le haut-parleur est stable et ne produit pas de bruit de vibration. Le déplacement du haut-parleur peut provoquer des blessures.

**Ne modifiez pas le haut-parleur.** — Cela pourrait provoquer de la fumée ou un incendie.

**Ne posez pas vos mains sur le haut-parleur.** — Le haut-parleur devient chaud après un fonctionnement prolongé. Vous pourriez vous brûler en le touchant.

**Maintenez le son à un volume optimal.** — Vous risquez de provoquer des accidents de la route si vous ne pouvez pas entendre les sons provenant de l'extérieur de votre voiture.

**En cas d'anomalie, cessez d'utiliser le haut-parleur et le débrancher.** — Sinon de la fumée ou un incendie peut se produire. Débrancher le haut-parleur et le faire réparer.

## INSTRUCCIONES DE SEGURIDAD IMPORTANTES

**⚠ PRECAUCIÓN** Para evitar el riesgo de que se produzcan lesiones personales o daños en el equipo, asegúrese de leer y observar las siguientes precauciones de seguridad.

**Consulte a un técnico profesional a la hora de instalar y conectar el altavoz.** — Una instalación incorrecta puede ocasionar un accidente de tráfico o un funcionamiento incorrecto.

**Evite llevar a cabo la instalación si el altavoz se encuentra inestable.** — Asegúrese de que el altavoz esté fijo y no vibre. El desplazamiento del altavoz puede ocasionar lesiones.

**No modifique el altavoz.** — De hacerlo, podría producirse humo o fuego.

**No coloque las manos sobre el altavoz.** — El altavoz se calentará tras un periodo de funcionamiento prolongado. Tocar lo entonces podría ocasionar quemaduras.

**Mantenga el volumen de sonido a un nivel óptimo.** — No escuchar los sonidos del exterior del vehículo podría ocasionar un accidente de tráfico.

**En el caso de producirse alguna anomalía, deje de utilizar el altavoz y desconéctelo.** — Si se continúa utilizando el altavoz bajo estas condiciones, puede que salga humo o se produzca un incendio. Desconecte el altavoz y solicite reparaciones.

## FOR PROPER INSTALLATION AND USE

**Please read the instructions carefully before using this speaker.**

- Be careful not to accidentally kick or apply any sort of strong impact to the speaker.
- To prevent damaging the speaker, turn off the power of the amplifier before connecting it to the speaker.
- Do not use the provided parts for other purposes (Ex. using a speaker cord instead of a power cord). Otherwise malfunction or fire hazard could result.

## POUR UNE INSTALLATION ET UNE UTILISATION APPROPRIÉES

**Veillez lire attentivement les instructions avant d'utiliser ce haut-parleur.**

- Faites attention à ne pas cogner accidentellement le haut-parleur ou lui faire subir un choc violent.
- Pour éviter d'endommager le haut-parleur, coupez l'alimentation de l'amplificateur avant de le raccorder au haut-parleur.
- N'utilisez pas les pièces fournies à d'autres fins (par ex. un câble de haut-parleur à la place d'un cordon d'alimentation). Sinon, un dysfonctionnement ou un incendie pourrait se produire.

## INSTALACIÓN Y UTILIZACIÓN CORRECTAS

**Lea atentamente las instrucciones antes de utilizar este altavoz.**

- Tenga cuidado de no golpear accidentalmente o ejercer cualquier tipo de impacto fuerte sobre el altavoz.
- Para evitar que se produzcan daños en el altavoz, desconecte la alimentación del amplificador antes de conectarlo al altavoz.
- No utilice para otros fines las piezas facilitadas (por ejemplo: no utilice un cable de altavoz en lugar de un cable de alimentación). De lo contrario, podría darse un funcionamiento incorrecto o existir riesgo de incendio.

## Precautions

- Always wear protective eyewear during installation.
- To prevent noise pick-up, keep the wiring of this unit away from motors, high-voltage leads and other possible noise sources.
- To prevent short-circuit, keep all wiring away from moving parts, sharp edges, cut metal, etc.
- When removing or installing the grille, be careful not to brush the unit with the edge of the grille.
- Do not switch ON power until wiring is completed.

## Précautions

- Portez toujours de protections oculaires pendant l'installation.
- Afin de supprimer les bruits, placer le câblage de cet appareil loin des moteurs, câbles conducteurs de haute tension et autres sources possibles de bruit.
- Afin d'éviter la création de courts-circuits, éloigner le câblage des pièces mobiles, arêtes vives, métal découpé, etc.
- Faire attention, au cours de la dépose ou pose de la grille, de ne pas toucher l'appareil avec les bords de la grille.
- Ne pas mettre l'appareil en route tant que le câblage n'est pas complètement terminé.

## Precauciones

- Siempre use protección para los ojos durante la instalación.
- Para evitar la captación de ruidos, mantenga el cableado de esta unidad alejado de motores, conductores de alta tensión y otras posibles fuentes de ruido.
- Para evitar cortocircuitos, mantenga todo el cableado alejado de las partes móviles, bordes agudos, metal cortado, etc.
- Cuando extraiga o instale la rejilla, tenga cuidado para no rozar la unidad con el borde de la rejilla.
- No conecte la alimentación hasta después de completar todas las conexiones.