

KICKER®

*Select Language
Owner's Manual*

*Seleccione el Idioma
Manual del
Propietario*

*Choisir la Langue
Manuel d'utilisation*

*Sprache Auswählen
Benutzerhandbuch*

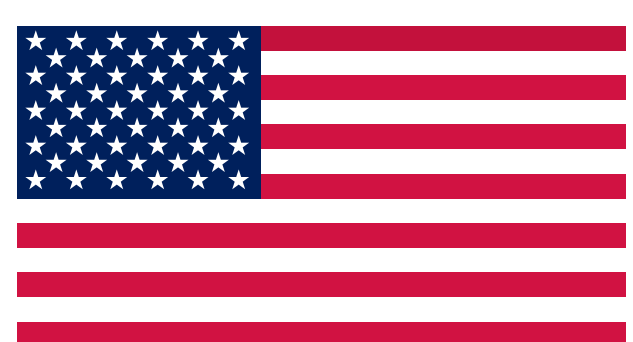

KICKER VXA-Series

Mono Amplifiers

Amplificadores Mono de la Serie VXA

Amplificateurs Mono Série VXA

Mono-Verstärker der VXA-Serie

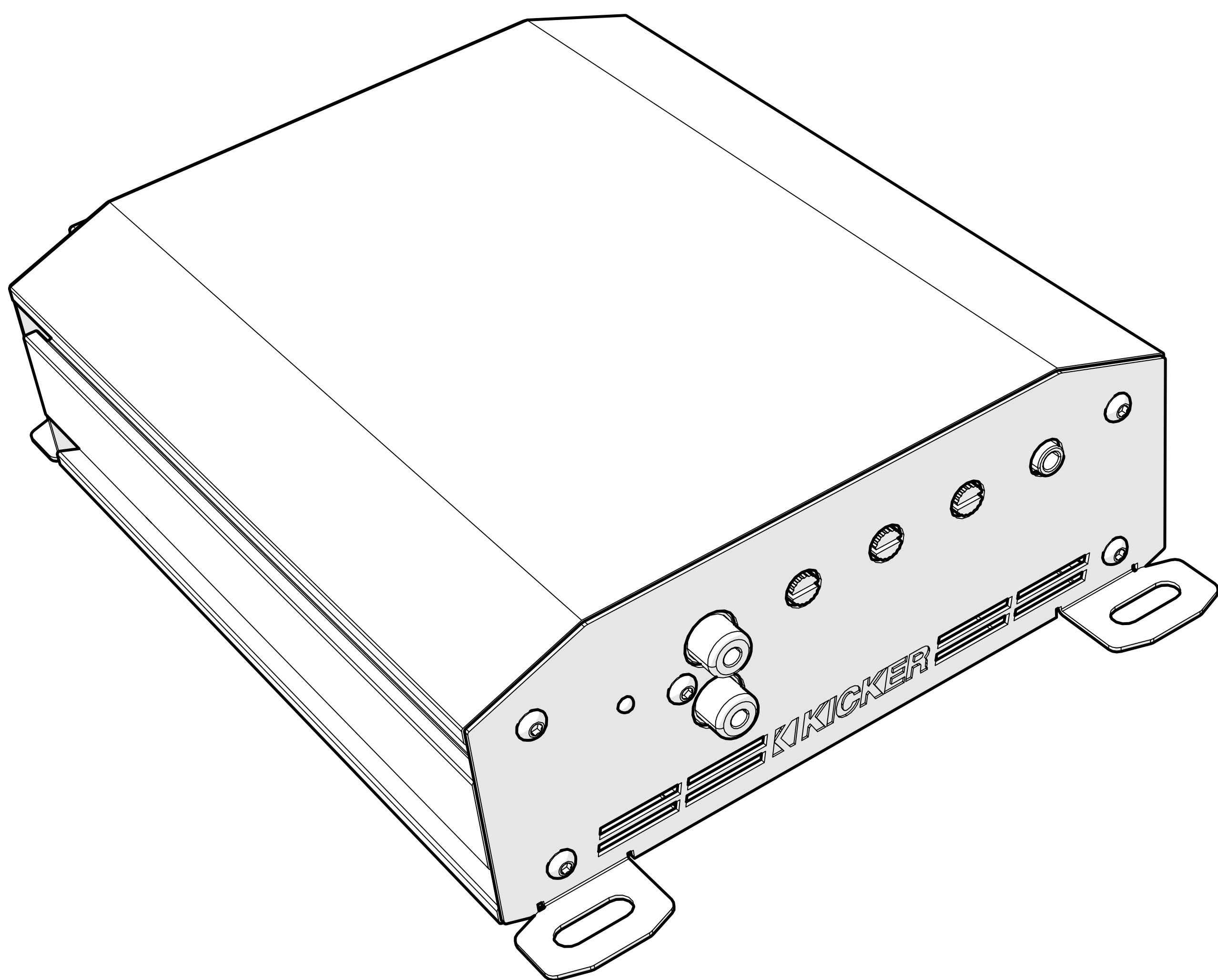

VXA350.1 | VXA700.1 | VXA1000.1

Contents

Overview	3
Specifications	4
Installation	5
Mounting.....	5
Power Wiring.....	6
Subwoofer Wiring	10
Operation	11
Remote Bass Surface Mount	15
Remote Bass Flush Mount...	16
Troubleshooting	18
Warranty	19
Int. Warranty	
Garantía Garantie	72

Overview

IMPORTANT SAFETY WARNING

PROLONGED CONTINUOUS OPERATION OF AN AMPLIFIER, SPEAKER, OR SUBWOOFER IN A DISTORTED, CLIPPED OR OVER-POWERED MANNER CAN CAUSE YOUR AUDIO SYSTEM TO OVERHEAT, POSSIBLY CATCHING FIRE AND RESULTING IN SERIOUS DAMAGE TO YOUR COMPONENTS AND/OR VEHICLE. AMPLIFIERS REQUIRE UP TO 4 INCHES (10CM) OPEN VENTILATION. SUBWOOFERS SHOULD BE MOUNTED WITH AT LEAST 1 INCH (2.5CM) CLEARANCE BETWEEN THE FRONT OF THE SPEAKER AND ANY SURFACE. KICKER PRODUCTS ARE CAPABLE OF PRODUCING SOUND LEVELS THAT CAN PERMANENTLY DAMAGE YOUR HEARING! TURNING UP A SYSTEM TO A LEVEL THAT HAS AUDIBLE DISTORTION IS MORE DAMAGING TO YOUR EARS THAN LISTENING TO AN UNDISTORTED SYSTEM AT THE SAME VOLUME LEVEL. THE THRESHOLD OF PAIN IS ALWAYS AN INDICATOR THAT THE SOUND LEVEL IS TOO LOUD AND MAY PERMANENTLY DAMAGE YOUR HEARING. PLEASE USE COMMON SENSE WHEN CONTROLLING VOLUME.

The VXA Amplifiers from KICKER are engineered to deliver clean, powerful music in nearly any vehicle without replacing your factory radio or adding a line-output converter. Thanks to KICKER's FIT™ (Fail-Safe Integration Technology), these amps provide superior noise rejection even when paired with premium OEM systems.

The efficient Class-D design features variable 12 dB crossovers for precise speaker matching, KickEQ™ variable bass boost, and a 24 dB subsonic filter on mono models. Mono channels are stable down to 1 ohm for maximum bass impact, and include the VXARC remote bass knob for on-the-fly control. Built tough with premium materials and KICKER's signature durability, the VXA series is the ideal power solution for your speakers and subwoofers.

Use with any combination of KICKER products, including KICKER subwoofers and full-range speakers.

Specifications

Model:	VXA350.1	VXA700.1	VXA1000.1
Dynamic Power [Watts]	500W	900W	1400W
RMS Power Output [Watts]			
@ 14.4V, 4Ω mono, ≤ 1% THD+N	125W X 1	250W X 1	400W X 1
@ 14.4V, 2Ω mono, ≤ 1% THD+N	250W X 1	500W X 1	750W X 1
@ 14.4V, 1Ω mono, ≤ 1% THD+N	350W X 1	700W X 1	1000W X 1
Length [in, cm]	8 7/32, 20.9	8 15/16, 22.7	9 1/2, 24.2

Specifications Common to All Models

Height [in, cm]	2 3/16, 5.6		
Width [in, cm]	5 29/32, 15		
Frequency Response [Hz]	10Hz–200Hz		
Selectable Electronic Crossover	Variable Lo-pass 50Hz–200Hz, 12dB/octave		
Subsonic Filter	Fixed 15Hz, 24dB/Octave		
KickEQ™ Bass Boost	Variable 0-6dB @ 40Hz		
Remote Bass Control	Yes (Included)		
Signal-to-Noise Ratio [dB]	>95dB, a-weighted, re: rated power		
Signal-to-Noise Ratio [dB]	>-75dB CEA-2006B (ref: 1W, A-weighted)		>-70B CEA- 2006B (ref: 1W, A-weighted)
Input Sensitivity	125mV–10V		

Note: All specifications and performance figures are subject to change. Please visit www.kicker.com for the most current information. To get the best performance from your new KICKER amplifier, we recommend using genuine KICKER speakers, accessories and wiring.

Installation

Mounting

Choose a structurally sound location to mount your KICKER amplifier. Make sure there are no items behind the area where the screws will be driven. Choose a location that allows at least 4" (10cm) of open ventilation for the amplifier. Drill four holes using a 7/64" (3mm) bit and use the supplied #8 screws to mount the amplifier.

Pro Tip: All that's left is a [KICKER Subwoofer](#), and a [few cables](#), and you'll have an audio upgrade that will dominate any factory system! KICKER amplifiers make it easy to upgrade to solid bass with your existing or stock source unit. Ask your dealer about KICKER upgrades.

Power Wiring

[Click Here for Amplifier Install Kits](#)

Model	External Fuse (sold separately)	Power/Ground Wire	KICKER Wiring Kit
VXA350.1	1 x 40 Ampere	8 Gauge	PK8, CK8, VK8
VXA700.1	1 x 80 Ampere	6 Gauge	VK6
VXA1000.1	1 x 100 Ampere	4 Gauge	PK4, CK4, PKD4

Disconnect the vehicle's battery negative terminal to avoid an electrical short.

A secure, low-resistance ground connection is essential for proper amplifier performance and noise suppression. Connect the ground wire to the amplifier first. Make the ground wire as short as possible, 24" (60 cm) or less, and connect it to a clean, paint- and corrosion-free, solid metal area of the vehicle's chassis. Scrape away all paint, rust, or coatings at the contact point and use a star washer or self-tapping screw to ensure a tight connection.

Keep audio signal cables away from factory wiring harnesses and other power wiring. When crossing is unavoidable, cross signal cables and power wires at a 90° angle to minimize electromagnetic interference.

The VXA-series are capable of receiving both Low-level and Hi-level signals with the RCA inputs on the front panel of the amplifier.

Battery Current Sensors: Many modern vehicles are equipped with a battery current sensor (Intelligent Battery Sensor / IBS or Hall-effect sensor) located at or near the negative battery terminal. This sensor allows the vehicle's charging system to accurately monitor total current flow.

Adding an additional ground wire directly between the battery's negative post and the vehicle chassis can bypass this sensor. This may cause inaccurate battery monitoring, illumination of a battery warning light, reduced alternator charging, or other charging system issues.

If you are unsure whether your vehicle has this sensor or how to identify the correct grounding points, have the installation performed by a professional or consult the vehicle manufacturer's service information.

Fuse installation should be as close as possible to the battery, and no further than 18" (45cm) of the battery, and in-line with the power cable, which is connected to your VXA Amplifier. Make sure the power wire is routed so that it will not be damaged, crimped, or shorted. If you ever need to remove the amplifier from the vehicle after it has been installed, the ground wire should be the last wire disconnected from the amplifier; just the opposite as when you installed it.

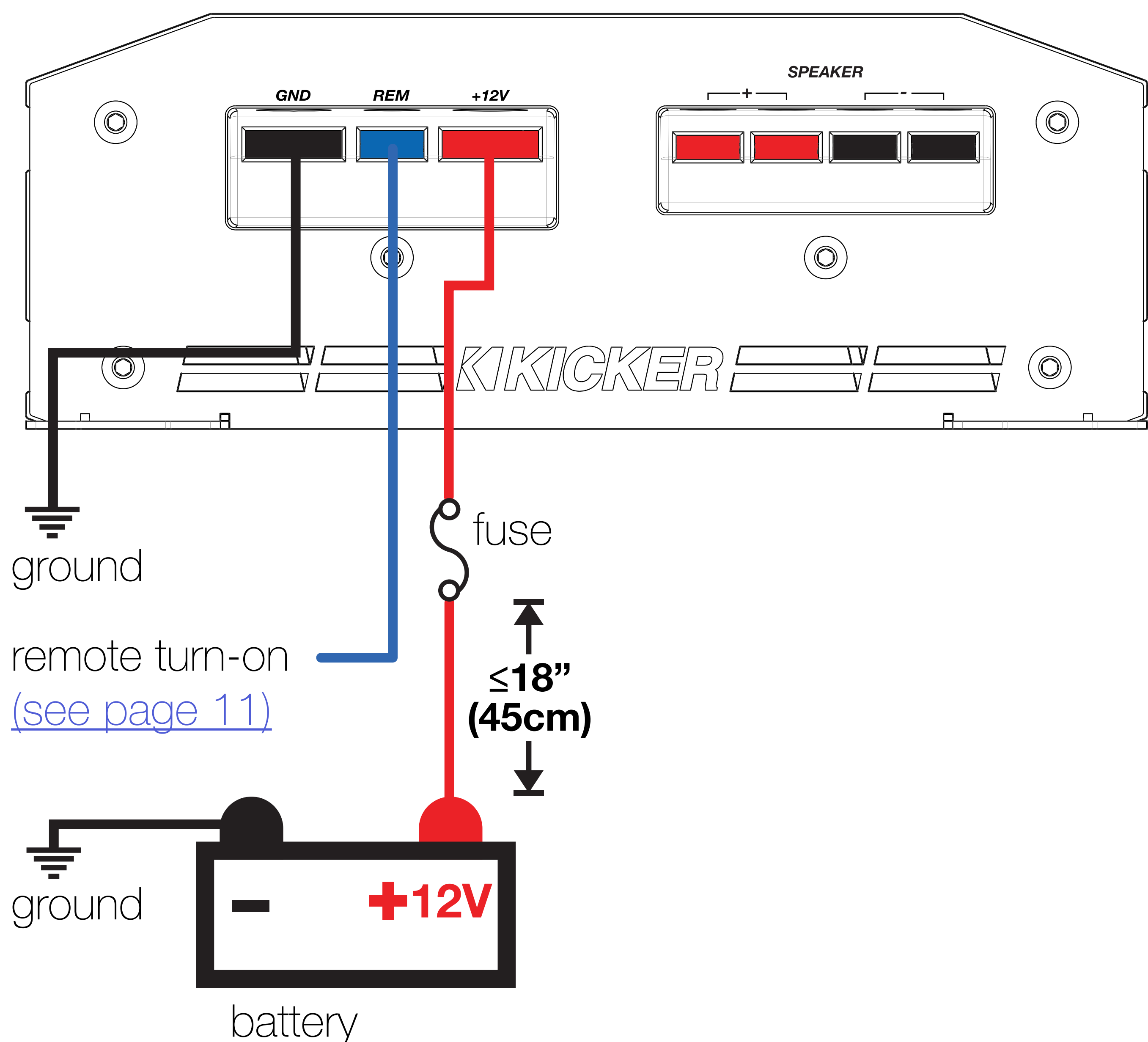

For multiple amplifier installations where distribution blocks are used, each amplifier should have its proper-rated fuse, or breaker, installed between the amplifier and the distribution block within eighteen inches of the block, or on the distribution block if it provides for fusing. The primary power wire should also be fused between the battery and distribution block, within eighteen inches of the battery's positive terminal, with a fuse or breaker rated at least to the sum of the individual amplifier's fuse values, but doesn't exceed the capacity of your wiring.

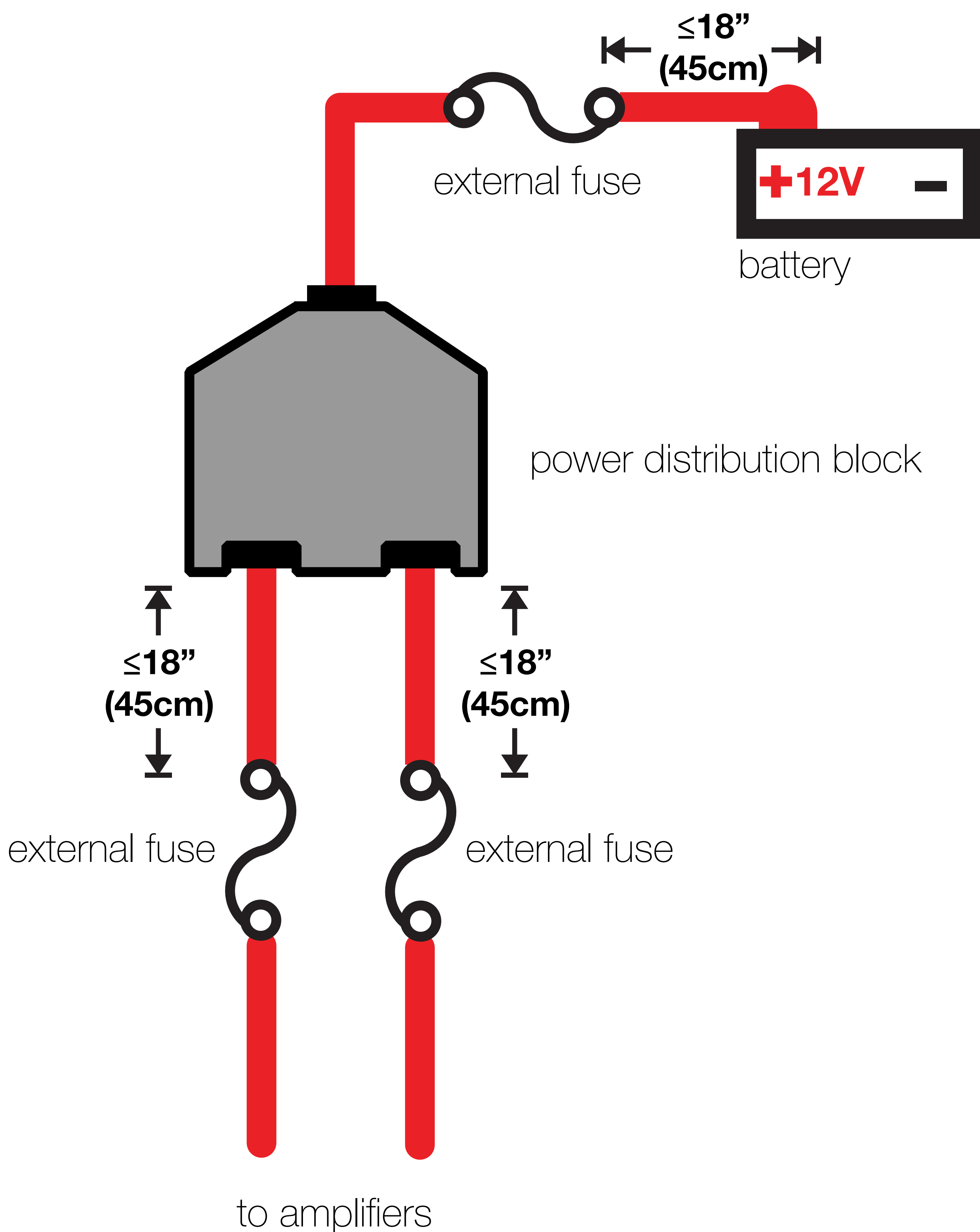

Subwoofer Wiring

Single Dual Voice Coil

L7 Subwoofer wired in parallel.

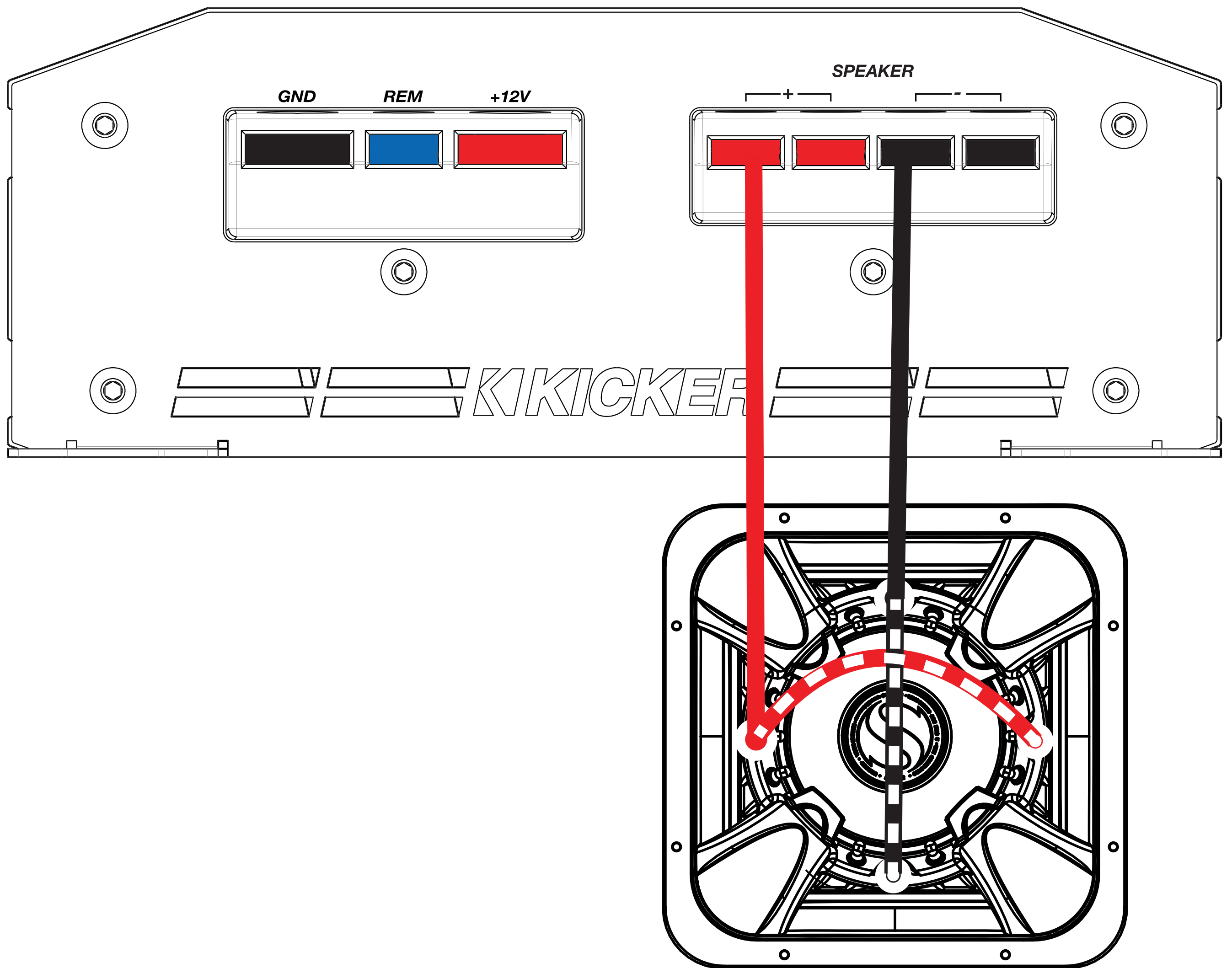

Two Dual Voice Coil L7 Subwoofers wired in Series/Parallel

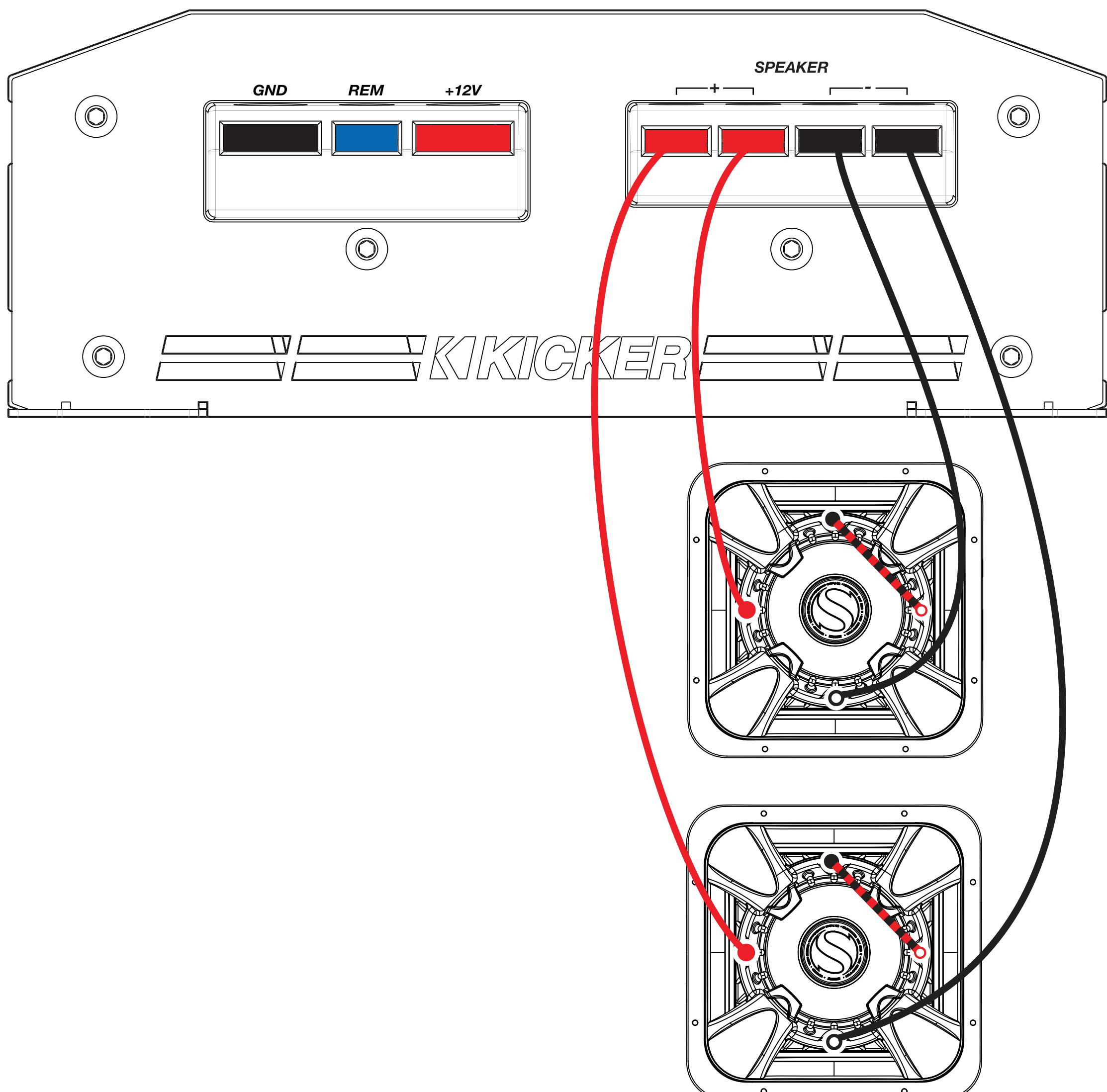

Operation

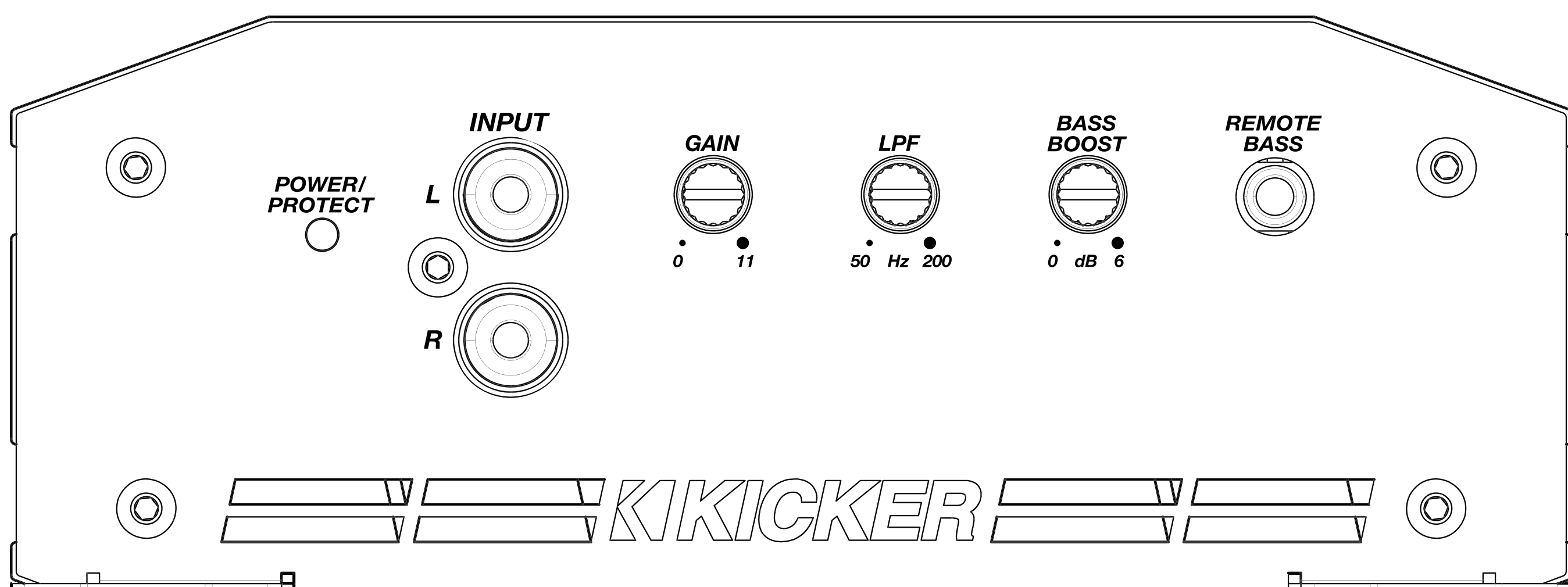

Automatic Turn-On: The VXA-series offers two different automatic turn-on modes; +12V and DC Offset.

- Remote Turn-On: Run 18 gauge wire from the Remote Turn-On Lead on your source unit to the REM terminal on the VXA amplifier's end panel.
- DC Offset Turn-On: The DC Offset mode detects a >2.5V DC from the Hi-Level speaker output of the source unit when it has been turned on.

INPUT GAIN: The input gain control is not a volume control. It adjusts the amplifier's input sensitivity to match the output signal level from the source unit. When set correctly, the amplifier can produce its full rated power cleanly. Setting the gain too high will cause distorted output and can result in damage to, or premature failure of, your speakers.

To set the gain using the preferred method with a voltmeter or oscilloscope, first turn the amplifier off and disconnect all speakers from it. Turn the gain control fully counterclockwise to its minimum setting and set all crossovers to their least aggressive position. If a remote bass control is connected to the amplifier, turn it fully clockwise. Set all EQ, tone controls, DSP settings, fader, balance, and seating position controls on the source unit to flat, center, or off. Turn the amplifier on.

Play a 0 dB sine wave test tone through the source unit and slowly raise the volume until the signal just begins to clip on an oscilloscope, then reduce the volume by one step. This is the maximum unclipped output level of the source unit. Free test tones are available at [KICKER.com under the "Support" tab](https://www.kicker.com/support). Use the 50 Hz tone when

setting subwoofer channels and the 1 kHz tone for full-range channels.

Set your voltmeter or oscilloscope to measure AC voltage and place the probes on the amplifier's speaker output terminals. With the test tone playing, slowly turn the gain control clockwise while watching the voltage rise. Stop increasing the gain when the voltmeter reaches the target AC voltage shown on the [power chart at KICKER.com](#) for your amplifier model and speaker impedance, or when the waveform begins to square off on an oscilloscope.

Turn the amplifier off, reconnect the speakers, and return the crossovers and remote bass control to your normal settings. The gain is now properly set for maximum clean output from the amplifier.

Note: If you increase the max volume from the source unit, change EQ or DSP settings, or use the bass boost control on the amplifier, distortion could be introduced and the gain-setting procedure will need to be repeated.

KICKEQ Bass Boost: The variable bass boost control on the side of the amplifier is designed to give you increased output, 0–6dB, at 40Hz. The setting for this control is subjective. If you turn it up, you must readjust the input gain control to avoid clipping the amplifier.

LPF (Low-Pass Crossover): The variable low-pass crossover on the side of the amplifier allows you to adjust the lo-pass crossover frequency from 50Hz–200Hz (12dB/octave).

REMOTE BASS: With the optional VXARC remote bass level control, you have the ability to control the output level of the amplifier remotely. To surface-mount the remote bass level control, simply screw the remote to the chosen location, then run the cable from the controller to the “Remote Bass” jack on the amplifier panel. Once the amplifier’s gain has been properly set, this bass level control allows you to decrease or increase the subwoofer level up to the point of maximum, unclipped (non-distorted) output.

Remote Bass Surface Mount

Surface mount the VXARC remote using the supplied screws.

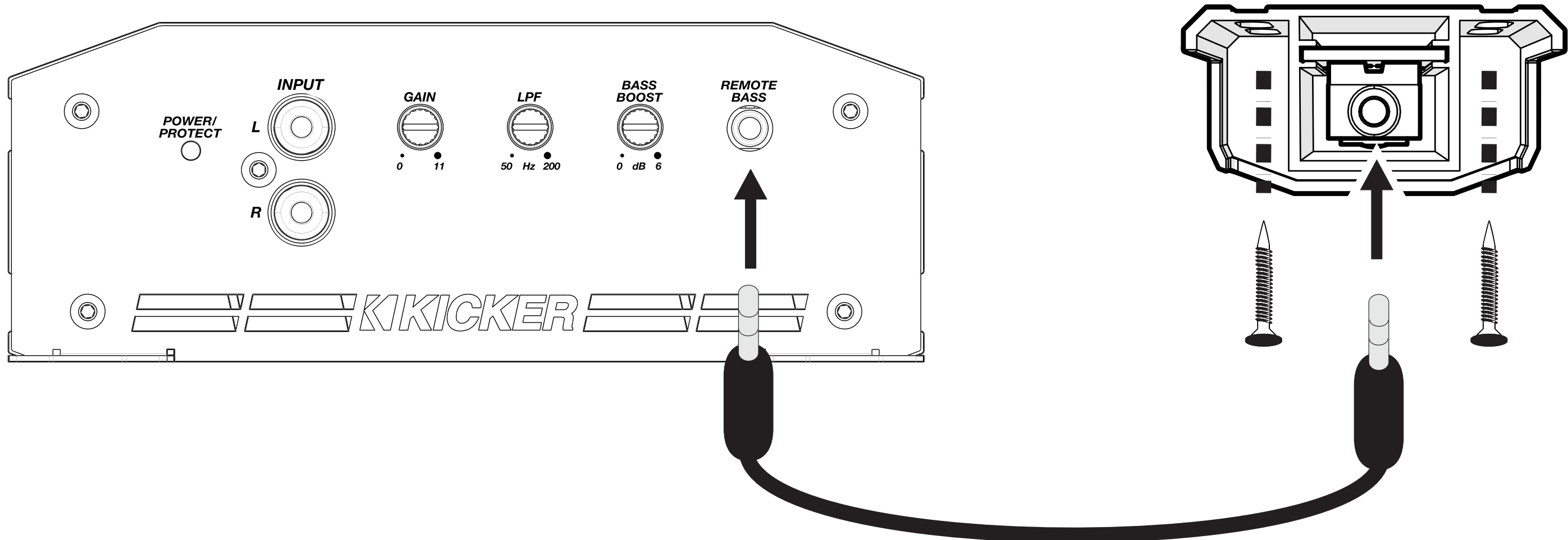

Remote Bass Flush Mount

Drill a $9/32$ " (7.5mm) hole in the surface behind which you will be mounting the VXARC remote knob.

Remove the VXARC knob.

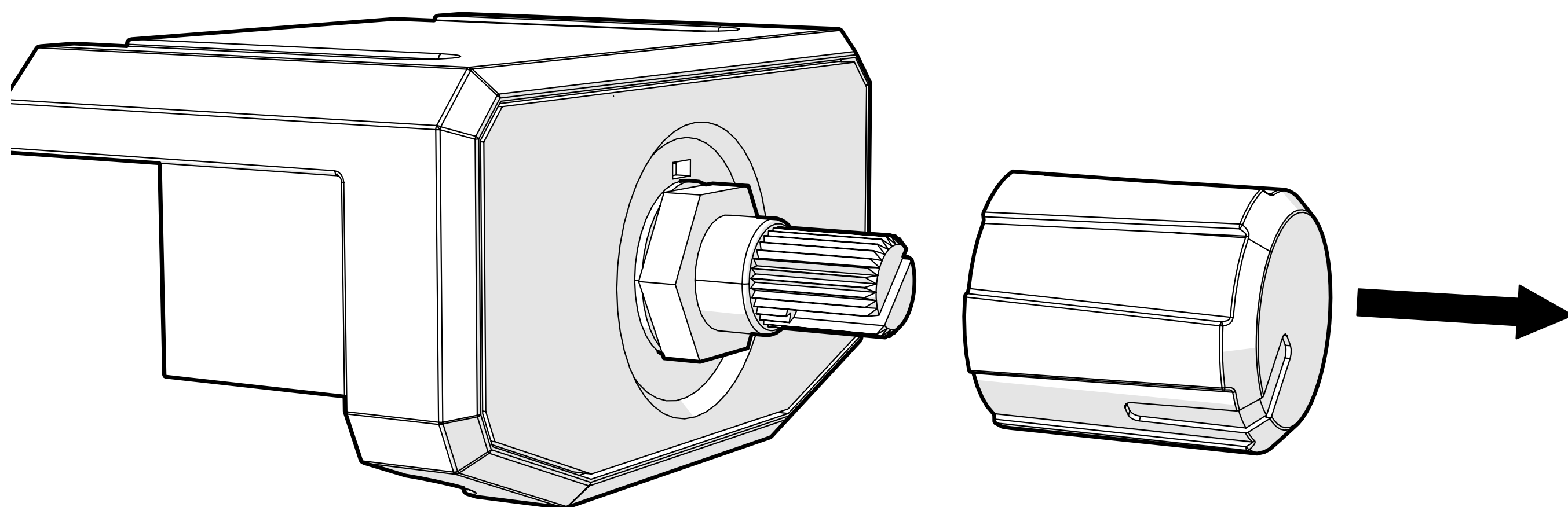

Remove the 10mm nut and washer from the potentiometer.

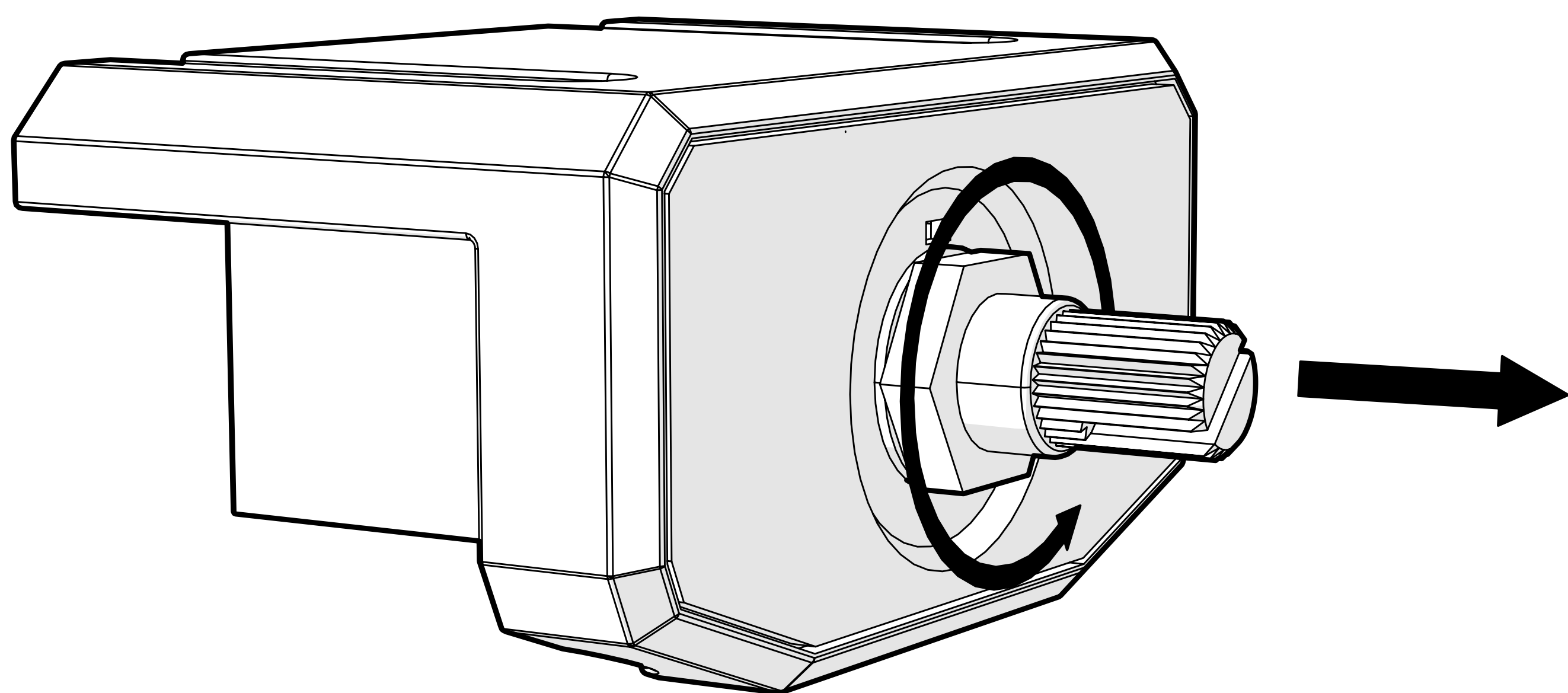

Slide out the VXARC control board.

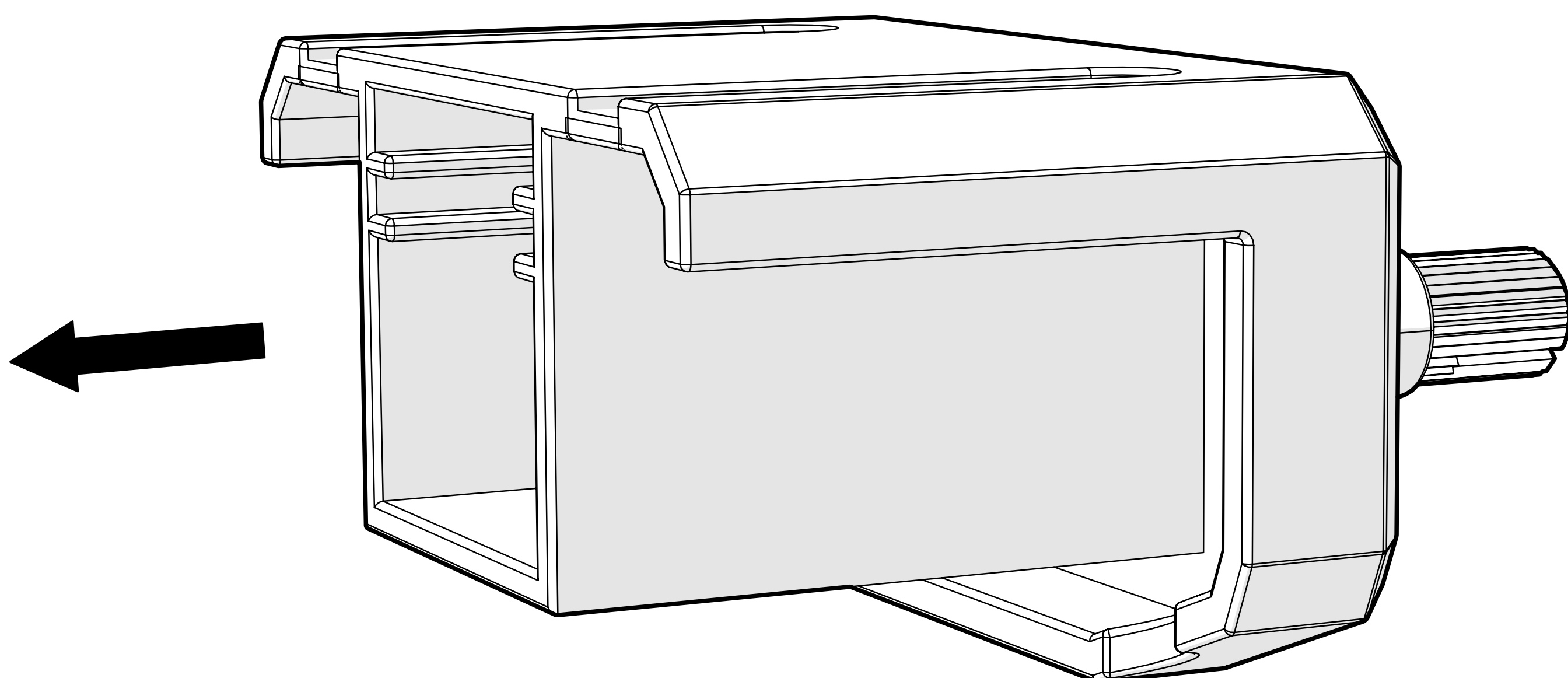

Place the potentiometer through the hole cutout and secure it using the 10mm nut and washer.

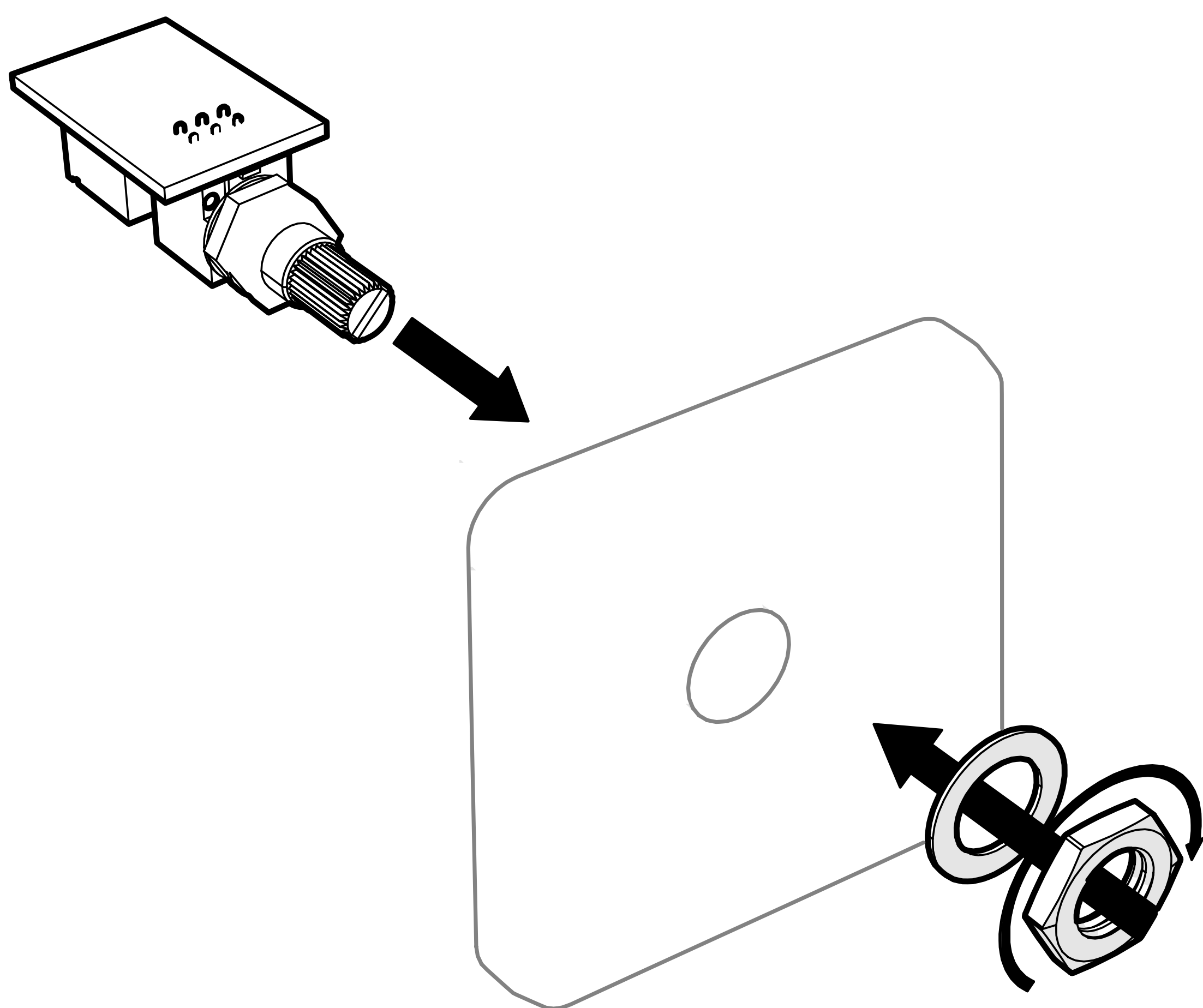

Reattach the VXARC knob to the potentiometer.

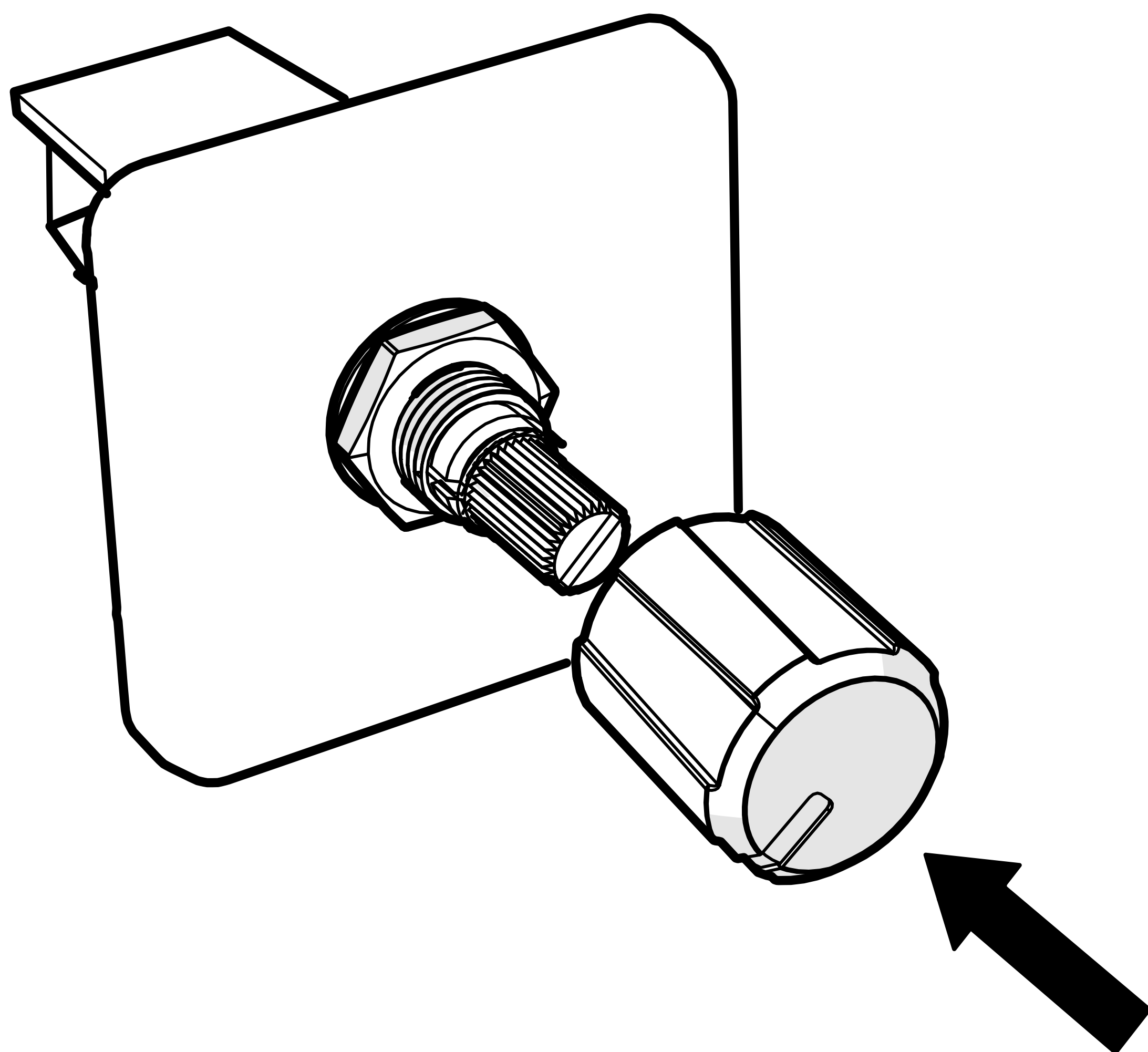

Troubleshooting

If your amplifier does not appear to be working, check the obvious things first such as blown fuses, poor or incorrect wiring connections, incorrect setting of crossover switch and gain controls, etc. There is a Power (PWR) & Protection (PRT) LED on the side panel of your KICKER VXA series amplifier. Depending on the state of the amplifier and the vehicle's charging system, the LED will glow either green or red. When the green LED is lit, this indicates the amplifier is turned on and no trouble exists.

Blue LED off, no output? With a Volt Ohm Meter (VOM) check the following: ❶ +12 volt power terminal (should read +12V to +16V) ❷ Remote turn-on terminal (should read +12V to +16V) ❸ Check for reversed power and ground connections ❹ Ground terminal, for proper conductivity.

Blue LED on, no output? Check the following: ❶ RCA connections ❷ Test speaker outputs with a "known" good speaker. ❸ Substitute source unit with a "known" good source unit. ❹ Check for a signal in the RCA cable feeding the amplifier with the VOM meter set to measure "AC" voltage.

Red LED flickering with loud music? The red LED indicates low battery voltage. Check all the connections in your vehicle's charging system. It may be necessary to replace or charge your vehicle's battery or replace your vehicle's alternator.

Red LED on, no output? ❶ Amplifier is very hot = thermal protection is engaged. Test for proper impedance at the speaker terminals with a VOM meter (see the diagrams in this manual for minimum recommended impedance and multiple speaker wiring suggestions). Also check for adequate airflow around the amplifier. ❷ Amplifier shuts down = voltage protection circuitry is engaged. Voltage to the amplifier is not within the 8–16 volt operating range. Have the vehicle's charging and electrical system inspected. ❸ Amplifier will only play at low volume levels = short circuit protection is engaged. Check for speaker wires shorted to each other or to the vehicle chassis. Check for damaged speakers or speaker(s) operating below the minimum recommended impedance.

No or low output? ❶ Check the balance and fader controls on source unit ❷ Check the RCA (or speaker input) and speaker output connections.

Alternator noise-whining sound with engine's RPM? ❶ Check for damaged RCA (or speaker input) cable ❷ Check the routing of RCA (or speaker input) cable ❸ Check the source unit for proper grounding ❹ Check the gain settings and turn them down if they are set too high.

Ground Noise? KICKER amplifiers are engineered to be fully compatible with all manufacturers' head units. Some head units may require additional grounding to prevent noise from entering the audio signal. If you are experiencing this problem with your head unit, in most cases running a ground wire from the RCA outputs on the head unit to the chassis will remedy this issue.

CAUTION: When jump starting the vehicle, be sure that connections made with jumper cables are correct. Improper connections can result in blown amplifier fuses as well as the failure of other critical systems in the vehicle.

If you have more questions about the installation or operation of your new KICKER product, see the Authorized KICKER Dealer where you made your purchase. For more advice on installation, click on the SUPPORT tab on the KICKER homepage, www.kicker.com. Choose the TECHNICAL SUPPORT tab, choose the subject you are interested in, and then download or view the corresponding information. Please E-mail support@kicker.com or call Technical Services (405) 624-8583 for unanswered or specific questions.

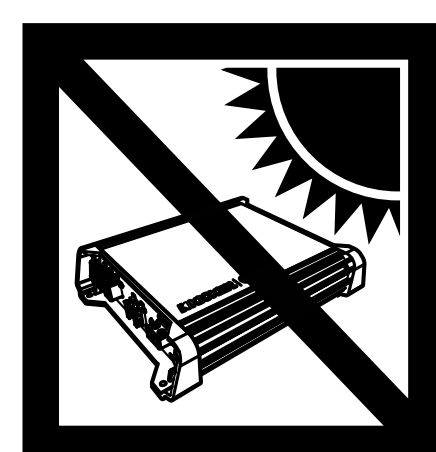

Warranty

When purchased from an Authorized KICKER Dealer, KICKER warrants this product to be free from defects in material and workmanship under normal use for a period of TWO (2) YEARS from date of original purchase with receipt. If this product is identified as “Refurbished” or “B Goods”, the warranty is limited to a period of THREE (3) MONTHS from the date of original purchase. In all cases you must have the original receipt. Should service be necessary under this warranty for any reason due to manufacturing defect or malfunction during the warranty period, KICKER will repair or replace (at its discretion) the defective merchandise with equivalent merchandise. Warranty replacements may have cosmetic scratches and blemishes. Discontinued products may be replaced with more current equivalent products. This warranty is valid only for the original purchaser and is not extended to owners of the product subsequent to the original purchaser. Any applicable implied warranties are limited in duration to a period of the express warranty as provided herein beginning with the date of the original purchase at retail, and no warranties, whether express or implied, shall apply to this product thereafter. Some states do not allow limitations on implied warranties; therefore, these exclusions may not apply to you. This warranty gives you specific legal rights; however you may have other rights that vary from state to state.

WHAT TO DO IF YOU NEED WARRANTY OR SERVICE:

Defective merchandise should be returned to your local Authorized Stillwater Designs (KICKER) Dealer for warranty service. Assistance in locating an Authorized Dealer can be found at www.KICKER.com or by contacting Stillwater Designs directly. You can confirm that a dealer is authorized by asking to see a current authorized dealer window decal.

If it becomes necessary for you to return defective merchandise directly to Stillwater Designs (KICKER), call the KICKER Customer Service Department at (405) 624-8510 for a Return Merchandise Authorization (RMA) number. Package only the defective items in a package that will prevent shipping damage, and return to:

Stillwater Designs
3100 North Husband St
Stillwater, OK 74075

The RMA number must be clearly marked on the outside of the package. Please return only defective components. The return of functioning items increases your return freight charges. Non-defective items will be returned freight collect to you. For example, if a subwoofer is defective, only return the defective subwoofer, not the entire enclosure. Include a copy of the original receipt with the purchase date clearly visible, and a “proof-of-purchase” statement listing the Customer’s name, Dealer’s name and invoice number, and product purchased. Warranty expiration on items without proof-of-purchase will be determined from the type of sale and manufacturing date code. Freight must be prepaid; items sent freight-collect, or COD, will be refused.

WHAT IS NOT COVERED?

This warranty is valid only if the product is used for the purpose for which it was designed. It does not cover:

- o Damage due to improper installation
- o Subsequent damage to other components
- o Damage caused by excessive heat, chemical cleaners, and/or UV radiation
- o Damage through negligence, misuse, accident or abuse. Repeated returns for the same damage may be considered abuse
- o Any cost or expense related to the removal or reinstallation of product
- o Speakers damaged due to amplifier clipping or distortion
- o Items previously repaired or modified by any unauthorized repair facility
- o Return shipping on non-defective items
- o Products with tampered or missing barcode labels
- o Products with tampered or missing serial numbers
- o Products returned without a Return Merchandise Authorization (RMA) number
- o Products purchased from an UNAUTHORIZED dealer
- o Freight Damage
- o The cost of shipping product to KICKER
- o Service performed by anyone other than KICKER

HOW LONG WILL IT TAKE?

KICKER strives to maintain a goal of one week turnaround for all electronics (amplifiers, crossovers, equalizers, etc.) returns. Delays may be incurred if lack of replacement inventory or parts is encountered. Failure to follow these steps may void your warranty. Any questions can be directed to the KICKER Customer Service Department at (405) 624-8510. Contact your International KICKER dealer or distributor concerning specific procedures for your country’s warranty policies.

Contenido

Resumen	22
Specifications	23
Instalación	24
Montaje.....	24
Cableado de alimentación....	25
Cableado del subwoofer.....	29
Funcionamiento	30
Montaje en superficie del control remoto de graves.....	34
Montaje empotrado del control remoto de graves.....	35
Solución de problemas .	37
Garantía Garantie	72

Resumen

ADVERTENCIA DE SEGURIDAD IMPORTANTE

LA OPERACIÓN CONTINUA Y PROLONGADA DE UN AMPLIFICADOR, ALTAVOZ O SUBWOOFER DE MANERA DISTORSIONADA, RECORTADA O SOBREPULSADA PUEDE CAUSAR QUE SU SISTEMA DE AUDIO SE SOBRECALIENTE, POSIBLEMENTE PRODUCIENDO UN INCENDIO Y RESULTANDO EN DAÑOS GRAVES A SUS COMPONENTES Y/O AL VEHÍCULO. LOS AMPLIFICADORES REQUIEREN HASTA 4 PULGADAS (10 CM) DE VENTILACIÓN ABIERTA. LOS SUBWOOFERS DEBEN MONTARSE CON AL MENOS 1 PULGADA (2.5 CM) DE ESPACIO ENTRE EL FRENTE DEL ALTAVOZ Y CUALQUIER SUPERFICIE. ¡LOS PRODUCTOS KICKER SON CAPACES DE PRODUCIR NIVELES DE SONIDO QUE PUEDEN DAÑAR PERMANENTEMENTE SU AUDICIÓN! SUBIR UN SISTEMA A UN NIVEL QUE TENGA DISTORSIÓN AUDIBLE ES MÁS DAÑINO PARA SUS OÍDOS QUE ESCUCHAR UN SISTEMA SIN DISTORSIÓN AL MISMO NIVEL DE VOLUMEN. EL UMBRAL DEL DOLOR SIEMPRE ES UN INDICADOR DE QUE EL NIVEL DE SONIDO ES DEMASIADO ALTO Y PUEDE DAÑAR PERMANENTEMENTE SU AUDICIÓN. POR FAVOR, USE EL SENTIDO COMÚN AL CONTROLAR EL VOLUMEN.

Los amplificadores VXA de KICKER están diseñados para entregar música limpia y potente en casi cualquier vehículo sin reemplazar su radio de fábrica ni agregar un convertidor de salida de línea. Gracias a la FIT™ (Tecnología de Integración a Prueba de Fallos) de KICKER, estos amplificadores proporcionan un rechazo superior de ruido incluso cuando se combinan con sistemas OEM premium.

El eficiente diseño Clase D incluye crossovers variables de 12 dB para una coincidencia precisa de altavoces, el refuerzo de graves variable KickEQ™ y un filtro subsónico de 24 dB en los modelos mono. Los canales mono son estables hasta 1 ohmio para un impacto máximo de graves e incluyen el control remoto de graves VXARC para un ajuste sobre la marcha. Construidos con materiales premium y la durabilidad característica de KICKER, la serie VXA es la solución de potencia ideal para sus altavoces y subwoofers.

Úselos con cualquier combinación de productos KICKER, incluidos los subwoofers KICKER y los altavoces de rango completo.

Specifications

Model:	VXA350.1	VXA700.1	VXA1000.1
Potencia dinámica [vatios]	500W	900W	1400W
Potencia de salida RMS [vatios]			
@ 14.4 V, 4 Ω mono, ≤ 1 % THD+N	125W X 1	250W X 1	400W X 1
@ 14.4 V, 2 Ω mono, ≤ 1 % THD+N	250W X 1	500W X 1	750W X 1
@ 14.4 V, 1 Ω mono, ≤ 1 % THD+N	350W X 1	700W X 1	1000W X 1
Longitud [pulgadas, cm]	8 7/32, 20.9	8 15/16, 22.7	9 1/2, 24.2

Especificaciones comunes a todos los modelos

Altura [pulgadas, cm]	2 3/16, 5.6	
Ancho [pulgadas, cm]	5 29/32, 15	
Respuesta de frecuencia [Hz]	10Hz–200Hz	
Crossover electrónico seleccionable	Variable LP 50Hz–200Hz, 12dB/octava	
Filtro subsónico	Fijo 15Hz, 24dB/Octave	
Refuerzo de graves KickEQ™	Variable 0-6dB @ 40Hz	
Control remoto de bajos	Sí (incluido)	
Proporción de señal-ruido [dB]	>95 dB, ponderada A, respecto a la potencia nominal	
Proporción de señal-ruido [dB]	>-75dB CEA-2006B (ref: 1 W, ponderada A)	>-70B CEA-2006B (ref: 1 W, ponderada A)
Sensibilidad de entrada	125mV–10V	

Nota: Todas las especificaciones y cifras de rendimiento están sujetas a cambios. Visite www.kicker.com para obtener la información más actualizada. Para obtener el mejor rendimiento de su nuevo amplificador KICKER, le recomendamos usar altavoces, accesorios y cableado originales de KICKER.

Instalación

Montaje

Elija una ubicación estructuralmente sólida para montar su amplificador KICKER.

Asegúrese de que no haya objetos detrás del área donde se colocarán los tornillos.

Elija una ubicación que permita al menos 4" (10 cm) de ventilación abierta para el amplificador. Perfore cuatro orificios con una broca de 7/64" (3 mm) y use los tornillos #8 suministrados para montar el amplificador.

Consejo profesional: ¡Lo único que falta es un [subwoofer](#) KICKER y unos [cuantos cables](#), y tendrá una mejora de audio que dominará cualquier sistema de fábrica! Los amplificadores KICKER facilitan la actualización a graves sólidos con su unidad de fuente existente o de serie. Pregunte a su distribuidor sobre las actualizaciones KICKER.

Cableado de alimentación

[Haga clic aquí para kits de instalación de amplificadores](#)

Modelo	Fusible externo (se vende por separado)	Cable de alimentación/tierra	Kit de cableado KICKER
VXA350.1	1 x 40 Amperios	8 Calibre	PK8, CK8, VK8
VXA700.1	1 x 80 Amperios	6 Calibre	VK6
VXA1000.1	1 x 100 Amperios	4 Calibre	PK4, CK4, PKD4

Desconecte el terminal negativo de la batería del vehículo para evitar un cortocircuito eléctrico.

Una conexión a tierra segura y de baja resistencia es esencial para el correcto funcionamiento del amplificador y la supresión de ruido. Conecte primero el cable de tierra al amplificador. Haga el cable de tierra lo más corto posible, 24" (60 cm) o menos, y conéctelo a una zona metálica limpia, sin pintura ni corrosión, del chasis del vehículo. Raspe toda la pintura, óxido o recubrimientos en el punto de contacto y utilice una arandela de estrella o un tornillo autorroscante para garantizar una conexión firme.

Mantenga los cables de señal de audio alejados de los mazos de cables de fábrica y de otros cables de alimentación. Cuando sea inevitable cruzarlos, cruce los cables de señal y los de alimentación en un ángulo de 90° para minimizar las interferencias electromagnéticas.

La serie VXA es capaz de recibir tanto señales de nivel bajo como de nivel alto con las entradas RCA del panel frontal del amplificador.

Sensores de corriente de batería:

Muchos vehículos modernos están equipados con un sensor de corriente de batería (Sensor Inteligente de Batería / IBS o sensor de efecto Hall) ubicado en o cerca del terminal negativo de la batería. Este sensor permite que el sistema de carga del vehículo supervise con precisión el flujo total de corriente.

Agregar un cable de tierra adicional directamente entre el poste negativo de la batería y el chasis del vehículo puede eludir este sensor. Esto puede causar una supervisión inexacta de la batería, la iluminación de una luz de advertencia de batería, una carga reducida del alternador u otros problemas en el sistema de carga.

Si no está seguro de si su vehículo tiene este sensor o de cómo identificar los puntos de conexión a tierra correctos, haga que la instalación la realice un profesional o consulte la información de servicio del fabricante del vehículo.

La instalación del fusible debe hacerse lo más cerca posible de la batería, y no más lejos de 18" (45 cm) de la batería, e en línea con el cable de alimentación que está conectado a su amplificador VXA. Asegúrese de que el cable de alimentación esté enrutado de modo que no se dañe, se pellizque ni haga cortocircuito. Si alguna vez necesita retirar el amplificador del vehículo después de haberlo instalado, el cable de tierra debe ser el último cable que se desconecte del amplificador; exactamente lo contrario de cuando lo instaló.

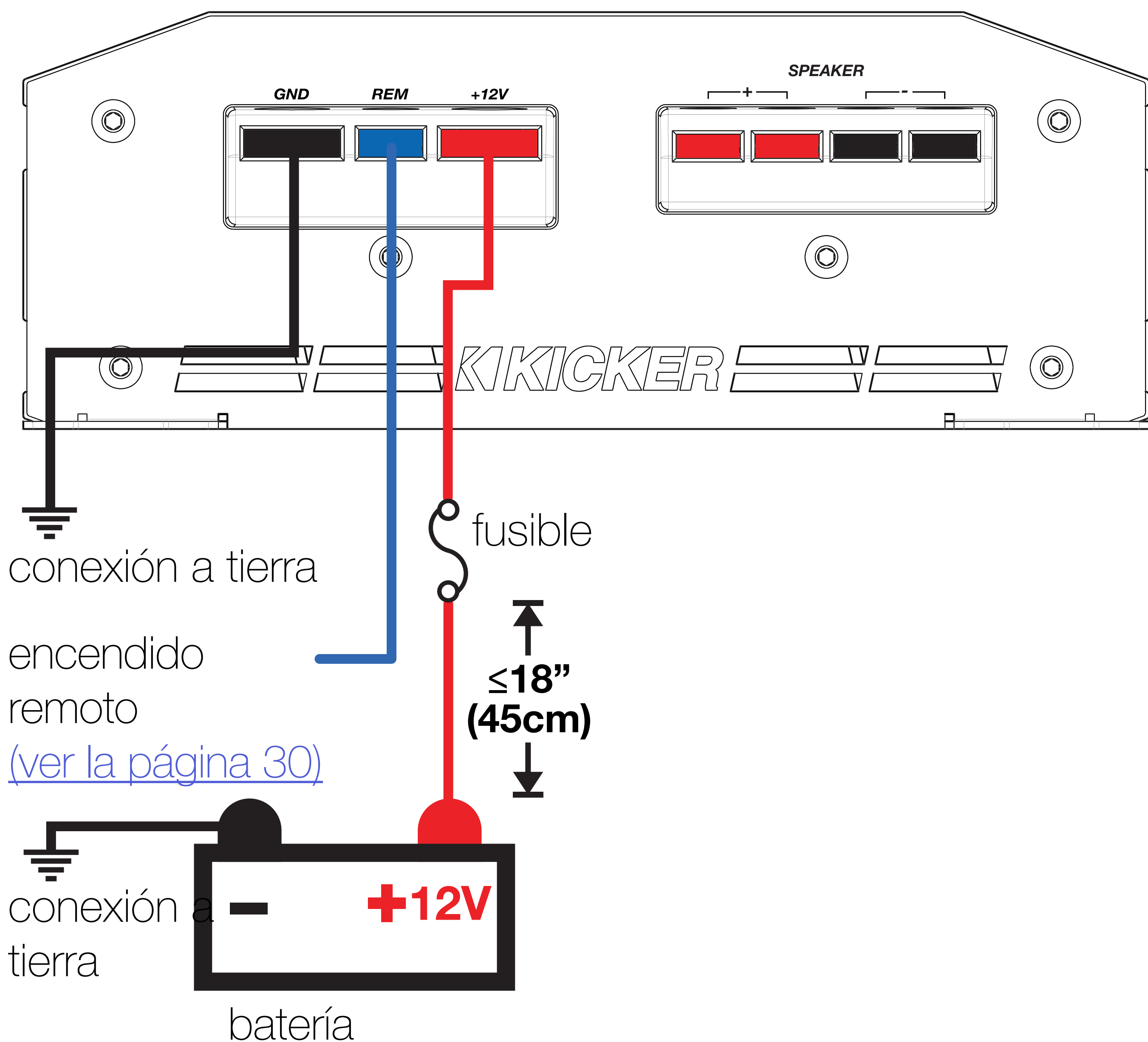

Para múltiples instalaciones de amplificadores en las que se usen bloques de distribución, cada amplificador debe tener un fusible con la clasificación adecuada o un disyuntor instalado entre el amplificador y el bloque de distribución a dieciocho pulgadas del bloque o menos, o en el bloque de distribución, si este proporciona fusibles. El cable de alimentación principal también debe tener un fusible entre la batería y el bloque de distribución, a dieciocho pulgadas del terminal positivo de la batería o menos, con un fusible o disyuntor con una clasificación que al menos iguale la suma de los valores de los fusibles de los amplificadores individuales, pero que no exceda la capacidad de su cableado.

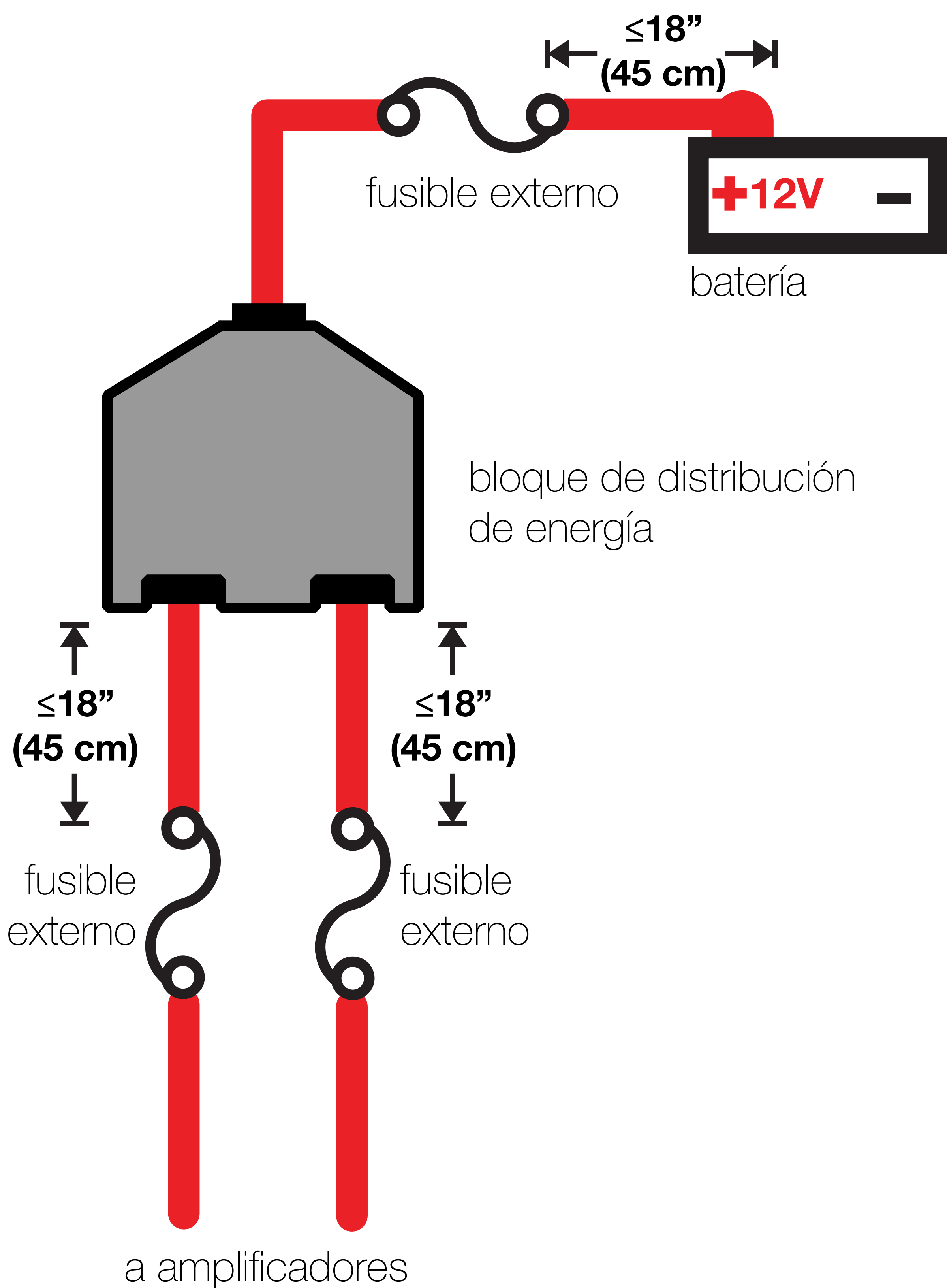

Cableado del subwoofer

Bobina de voz dual simple

Subwoofer L7 cableado en paralelo.

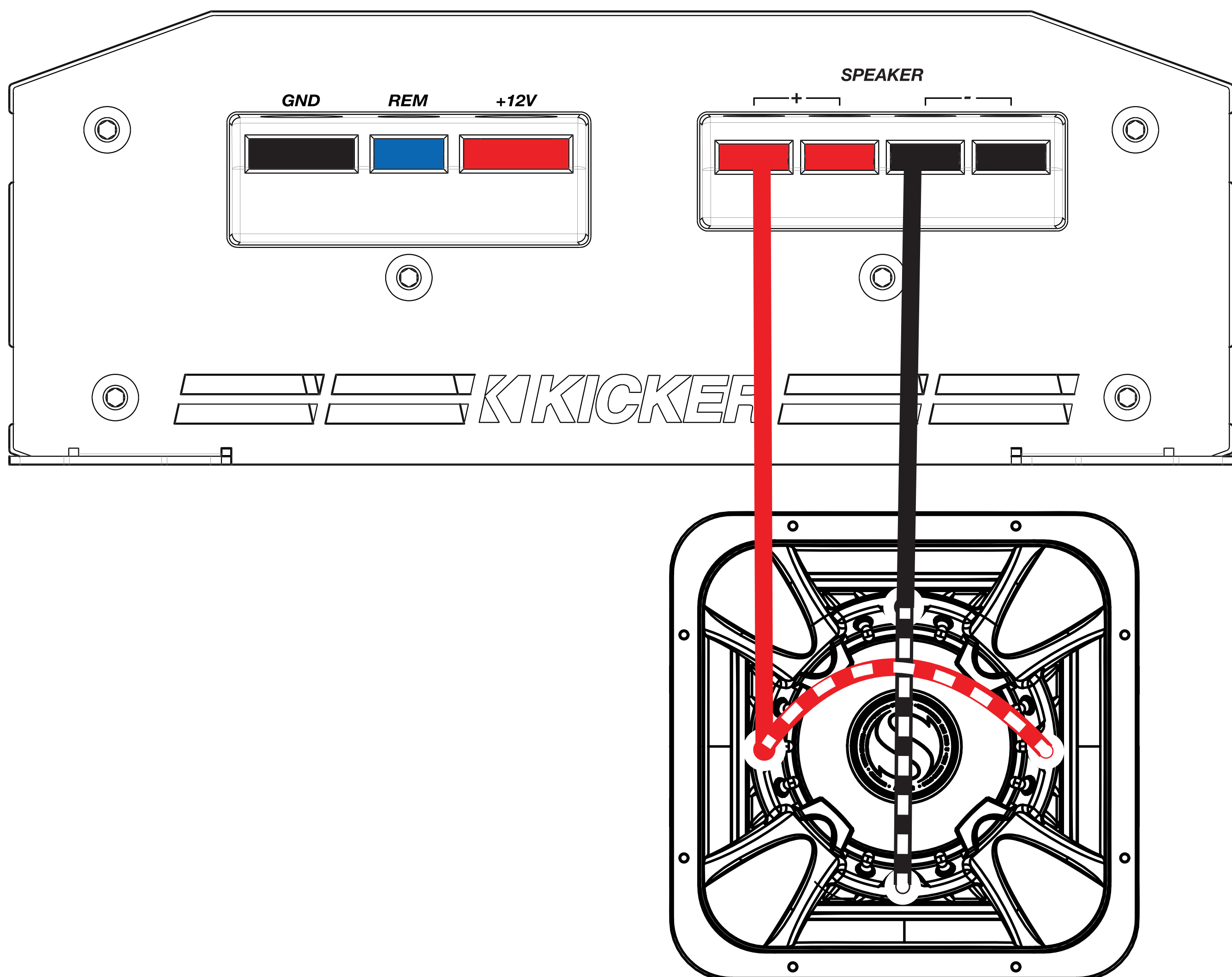

Dos subwoofers L7 de bobina de voz dual cableados en serie/paralelo

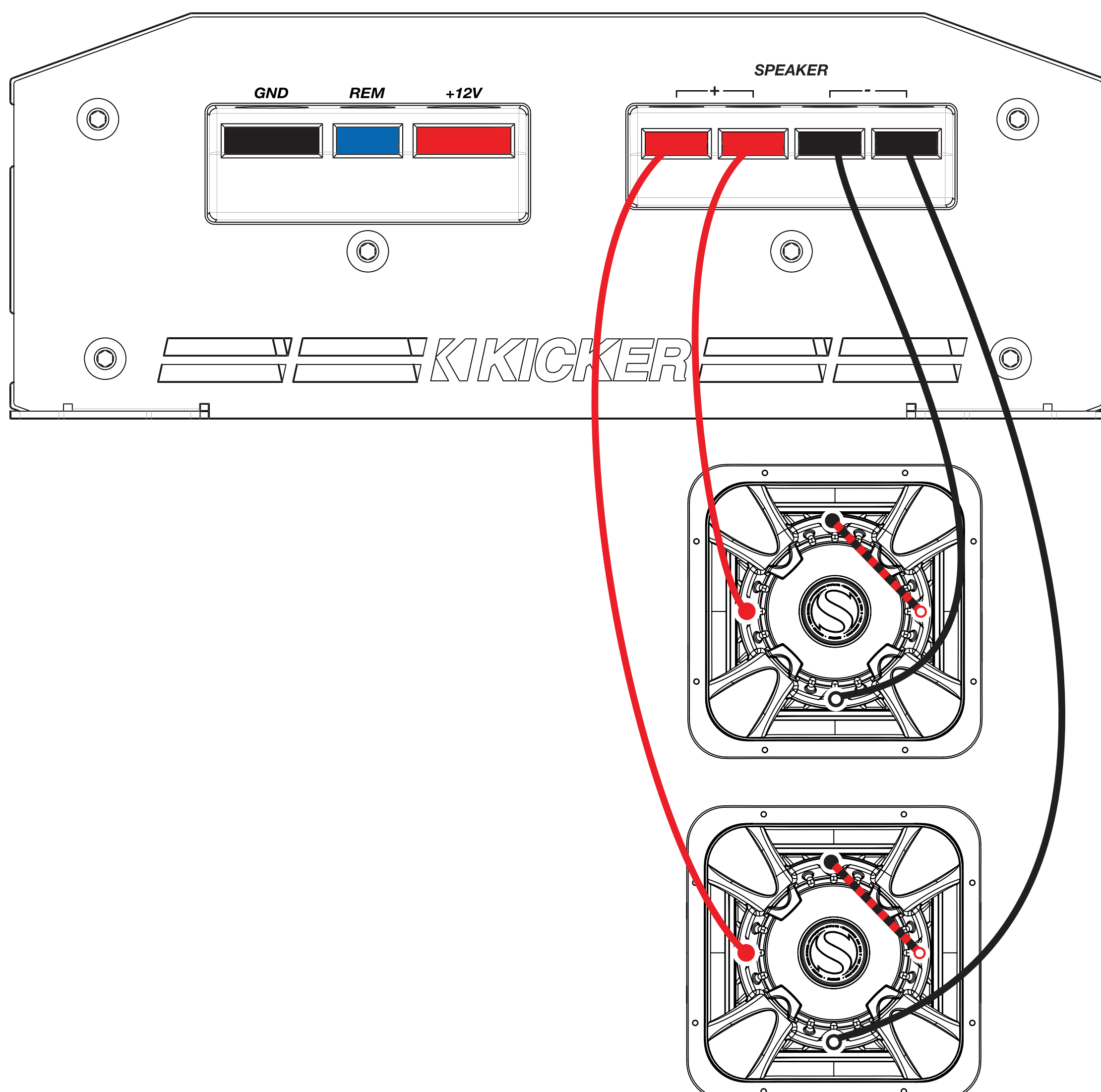

Funcionamiento

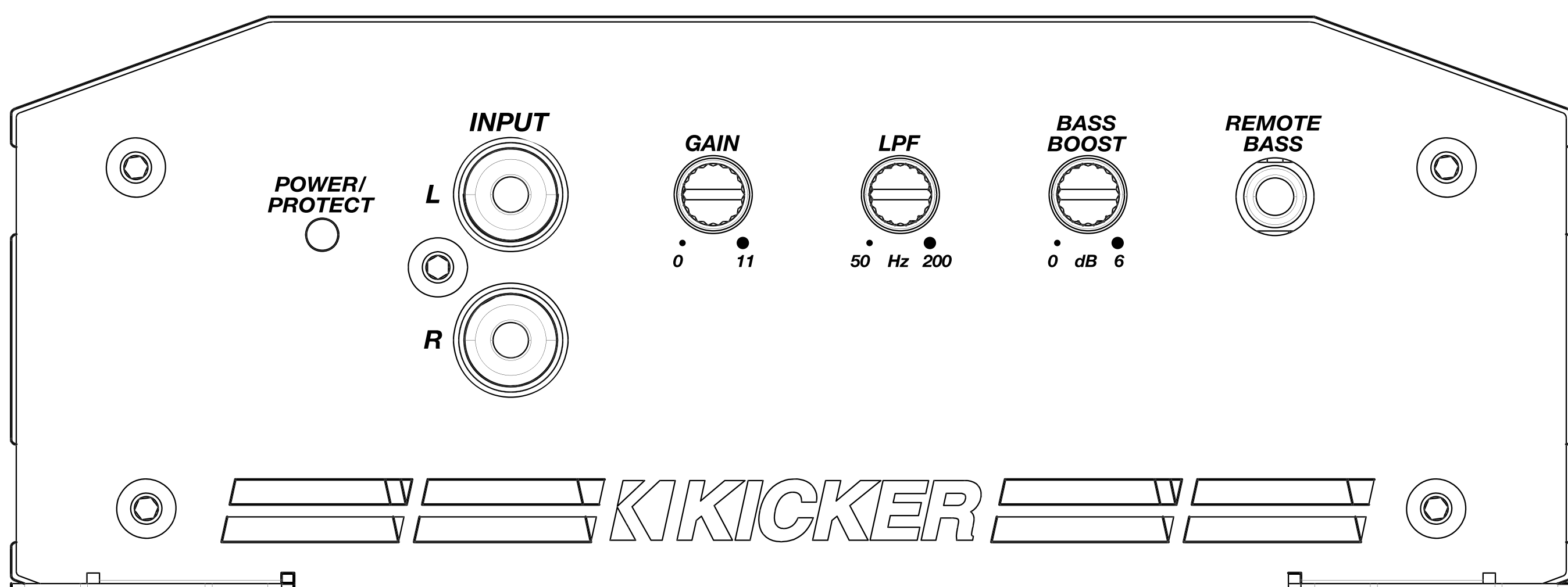

Encendido automático: La serie VXA ofrece dos modos diferentes de encendido automático: +12 V y compensación de CC.

- Encendido remoto: Pase un cable de calibre 18 desde la salida de encendido remoto de su unidad de fuente hasta el terminal REM del panel lateral del amplificador VXA.
- Encendido por compensación de CC: El modo de compensación de CC detecta más de 2.5 V de CC desde la salida de altavoz de nivel alto de la unidad de fuente cuando esta se ha encendido.

GANANCIA DE ENTRADA: El control de ganancia de entrada no es un control de volumen. Ajusta la sensibilidad de entrada del amplificador para que coincida con el nivel de señal de salida de la unidad de fuente. Cuando se ajusta correctamente, el amplificador puede producir su potencia nominal completa de forma limpia. Ajustar la ganancia demasiado alta causará una salida distorsionada y puede resultar en daños o falla prematura de sus altavoces.

Para ajustar la ganancia utilizando el método preferido con un voltímetro u osciloscopio, primero apague el amplificador y desconecte todos los altavoces de él. Gire el control de ganancia completamente en sentido antihorario hasta su ajuste mínimo y coloque todos los crossovers en su posición menos agresiva. Si hay un control remoto de graves conectado al amplificador, gírelo completamente en sentido horario. Ajuste todos los controles de EQ, tono, configuración de DSP, fader, balance y posición de asiento de la unidad de fuente en plano, centro o apagado. Encienda el amplificador.

Reproduzca un tono de prueba de onda senoidal de 0 dB a través de la unidad de fuente y eleve lentamente el volumen hasta

que la señal apenas comience a recortarse en un osciloscopio; luego reduzca el volumen un paso. Este es el nivel máximo de salida sin recorte de la unidad de fuente. Los tonos de prueba gratuitos están disponibles en [KICKER.com](https://www.kicker.com) en la pestaña [“Soporte”](#). Utilice el tono de 50 Hz cuando configure canales de subwoofer y el tono de 1 kHz para canales de rango completo.

Configure su voltímetro u osciloscopio para medir voltaje de CA y coloque las puntas de prueba en los terminales de salida de altavoz del amplificador. Con el tono de prueba reproduciéndose, gire lentamente el control de ganancia en sentido horario mientras observa cómo sube el voltaje. Deje de aumentar la ganancia cuando el voltímetro alcance el voltaje de CA objetivo que se muestra en [tabla de potencia de KICKER.com](#) para su modelo de amplificador e impedancia de altavoz, o cuando la forma de onda comience a cuadrarse en un osciloscopio.

Apague el amplificador, vuelva a conectar los altavoces y regrese los crossovers y el control remoto de graves a sus ajustes normales. La ganancia ahora está ajustada

correctamente para obtener la máxima salida limpia del amplificador.

Nota: Si aumenta el volumen máximo de la unidad de fuente, cambia la configuración de EQ o DSP, o usa el control de refuerzo de graves del amplificador, se podría introducir distorsión y será necesario repetir el procedimiento de ajuste de ganancia.

Refuerzo de graves KICKEQ: El control variable de refuerzo de graves en el lado del amplificador está diseñado para darle una salida aumentada, de 0 a 6 dB, a 40 Hz. El ajuste de este control es subjetivo. Si lo sube, debe reajustar el control de ganancia de entrada para evitar que el amplificador se recorte.

LPF (Crossover de paso bajo): El crossover de paso bajo variable en el lado del amplificador le permite ajustar la frecuencia del crossover de paso bajo de 50 Hz a 200 Hz (12 dB/octava).

CONTROL REMOTO DE GRAVES:

Con el control remoto de nivel de graves opcional VXARC, puede controlar el nivel de salida del amplificador de forma remota. Para montar en superficie el control remoto de nivel de graves, simplemente atornille el control remoto en la ubicación elegida y luego pase el cable desde el controlador hasta el conector "Remote Bass" del panel del amplificador. Una vez que la ganancia del amplificador se haya ajustado correctamente, este control de nivel de graves le permite disminuir o aumentar el nivel del subwoofer hasta el punto de salida máxima sin recorte (sin distorsión).

Montaje en superficie del control remoto de graves

Monte en superficie el control remoto VXARC utilizando los tornillos suministrados.

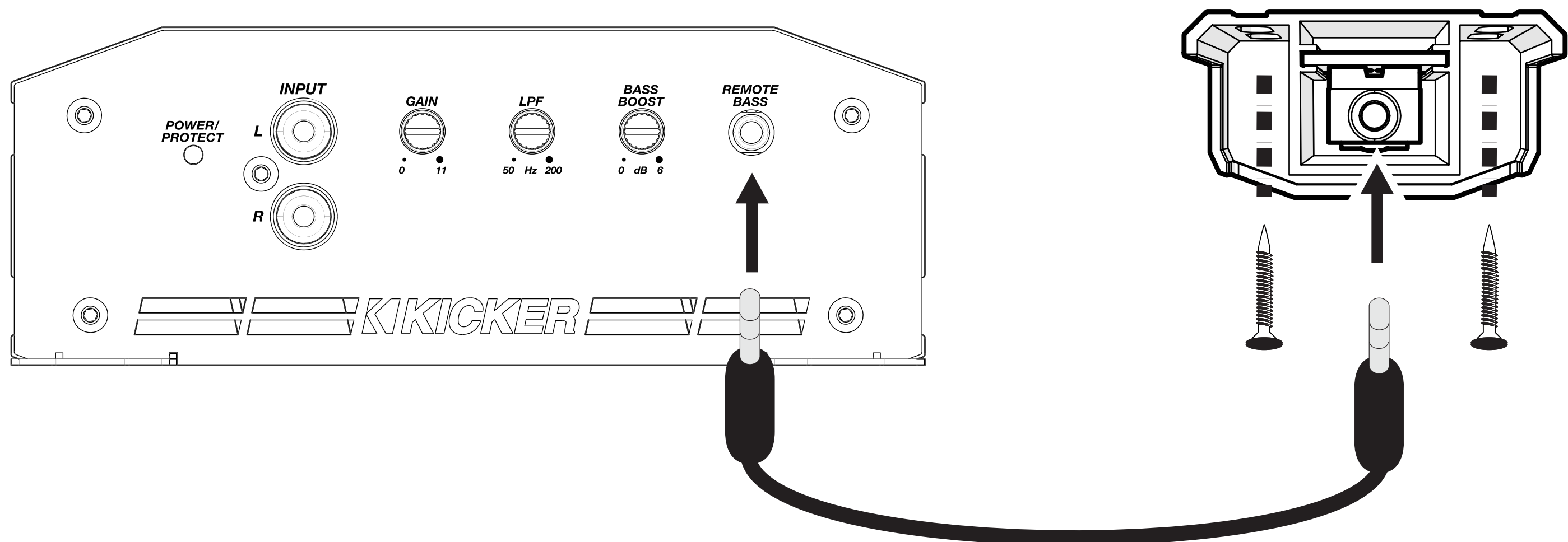

Montaje empotrado del control remoto de graves

Perfore un orificio de $9/32''$ (7.5 mm) en la superficie detrás de la cual montará el control remoto VXARC.

Retire el botón del VXARC.

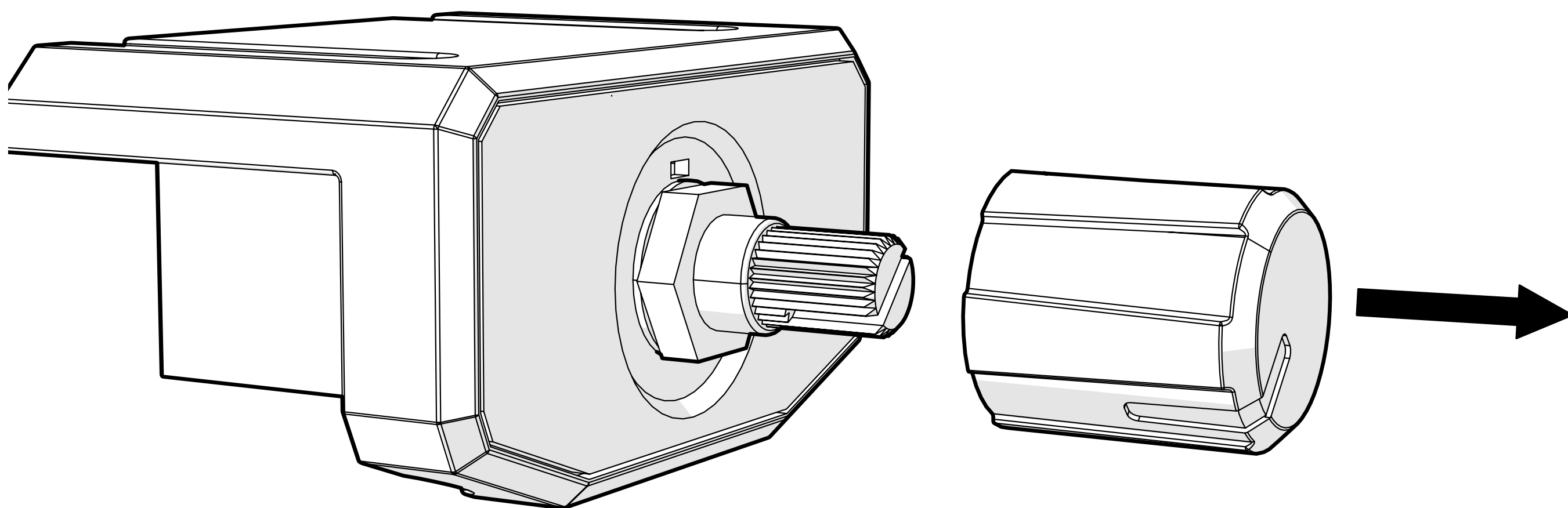

Retire la tuerca de 10 mm y la arandela del potenciómetro.

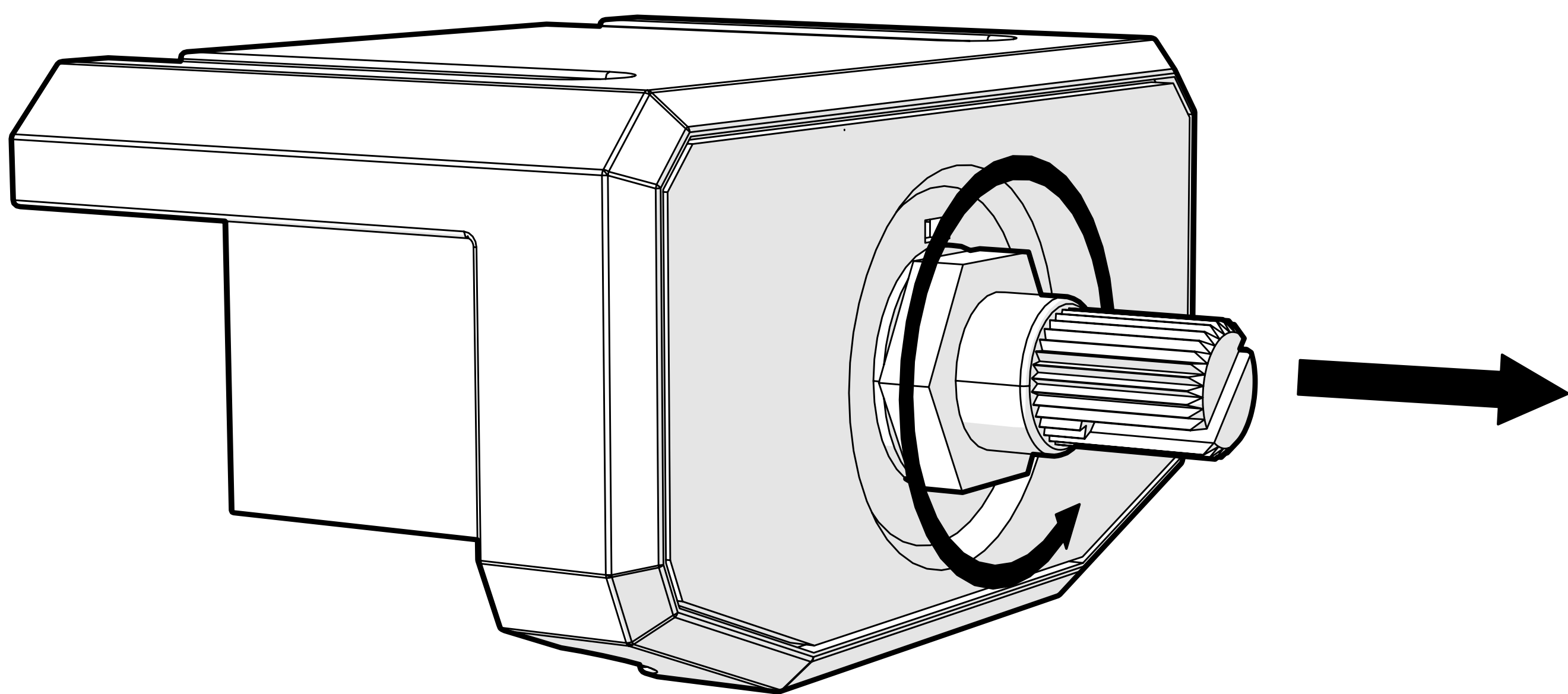

Deslice hacia afuera la placa de control del VXARC.

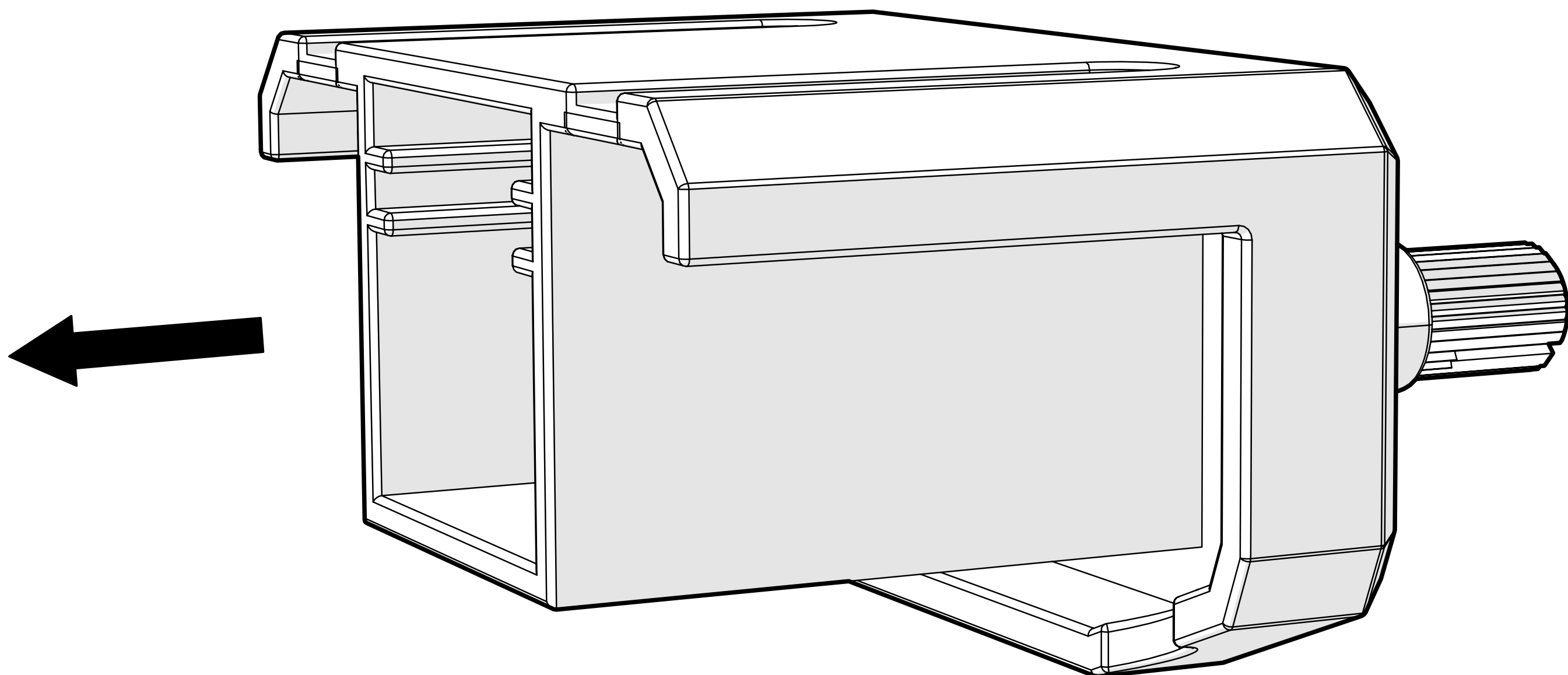

Coloque el potenciómetro a través del recorte del orificio y fíjelo con la tuerca de 10 mm y la arandela.

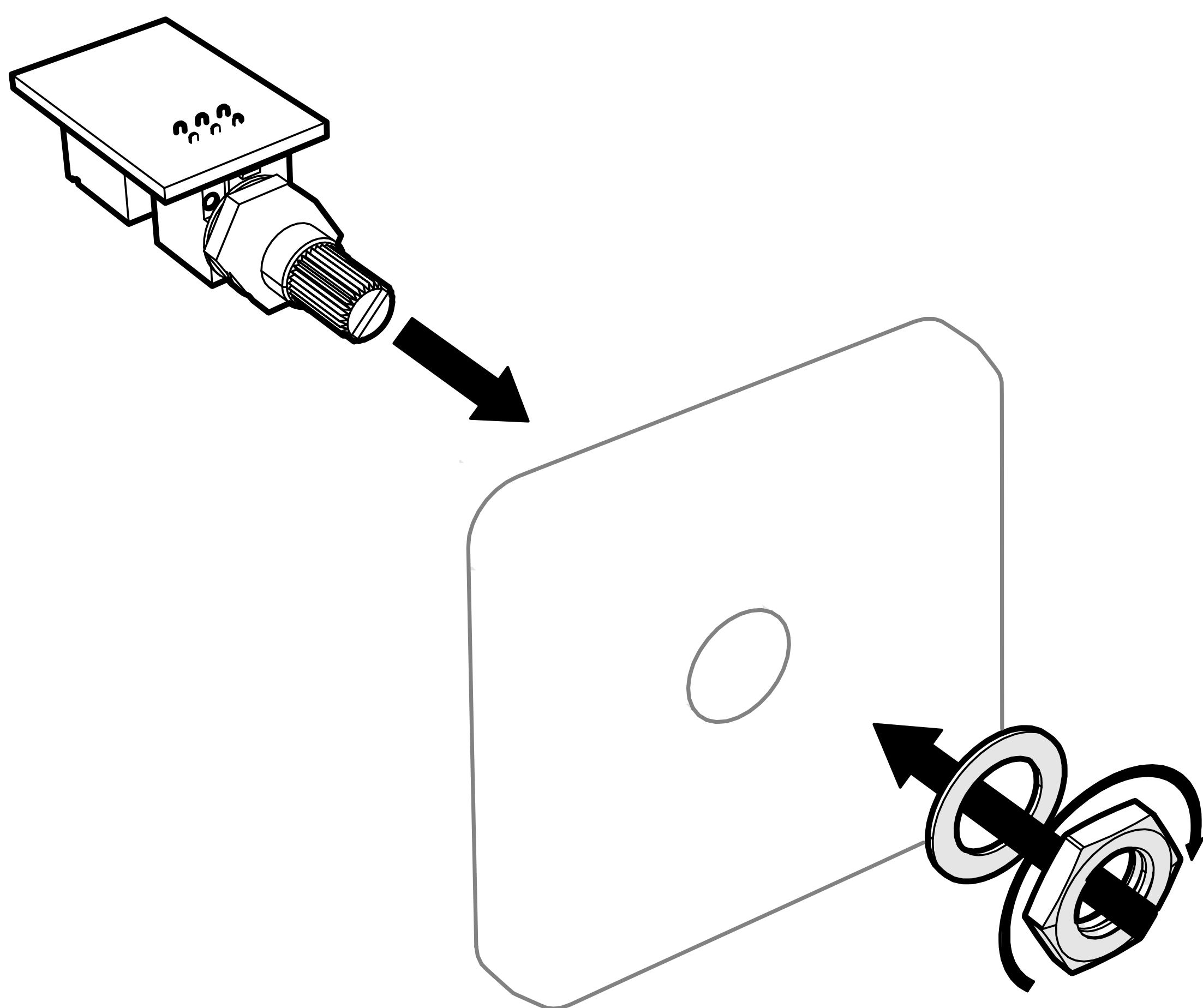

Vuelva a colocar el botón del VXARC en el potenciómetro.

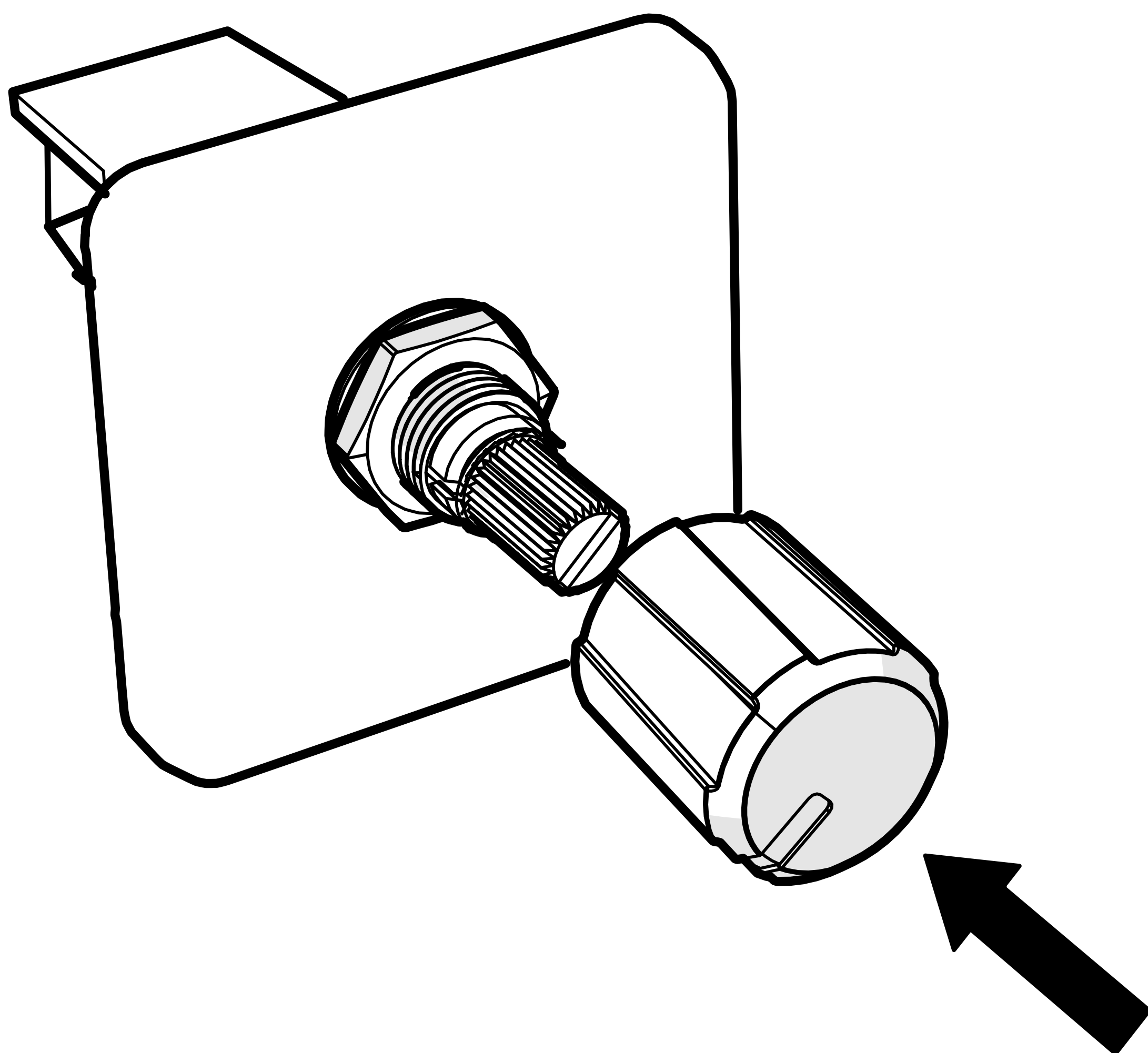

Solución de problemas

Si su amplificador parece no funcionar, verifique primero las cosas obvias, como fusibles fundidos, conexiones de cableado deficientes o incorrectas, ajuste incorrecto del interruptor de crossover y controles de ganancia, etc. Hay un LED de encendido (PWR) y protección (PRT) en el panel lateral de su amplificador de la serie VXA de KICKER. Según el estado del amplificador y el sistema de carga del vehículo, el LED brillará en verde o rojo. Cuando el LED verde está encendido, indica que el amplificador está encendido y no existe ningún problema.

¿LED azul apagado, sin salida? Con un voltímetro ohmímetro (VOM) verifique lo siguiente: ❶ Terminal de alimentación de +12 voltios (debe leer de +12 V a +16 V) ❷ Terminal de encendido remoto (debe leer de +12 V a +16 V) ❸ Verifique si hay conexiones de alimentación y tierra invertidas ❹ Terminal de tierra, para conductividad adecuada.

¿LED azul encendido, sin salida? Verifique lo siguiente: ❶ Conexiones RCA ❷ Pruebe las salidas de altavoz con un altavoz “bueno conocido”. ❸ Sustituya la unidad de fuente por una “buena conocida”. ❹ Verifique si hay señal en el cable RCA que alimenta el amplificador con el voltímetro configurado para medir voltaje de “CA”.

¿LED rojo parpadeando con música fuerte? El LED rojo indica voltaje bajo de batería. Verifique todas las conexiones en el sistema de carga de su vehículo. Puede ser necesario reemplazar o cargar la batería del vehículo o reemplazar el alternador del vehículo.

¿LED rojo encendido, sin salida? ❶ El amplificador está muy caliente = la protección térmica está activada. Pruebe la impedancia correcta en los terminales de altavoz con un voltímetro (consulte los diagramas de este manual para conocer la impedancia mínima recomendada y sugerencias de cableado de múltiples altavoces). También verifique que haya flujo de aire adecuado alrededor del amplificador. ❷ El amplificador se apaga = el circuito de protección de voltaje está activado. El voltaje al amplificador no está dentro del rango de operación de 8-16 voltios. Haga inspeccionar el sistema de carga y eléctrico del vehículo. ❸ El amplificador solo reproducirá a niveles de volumen bajos = la protección contra cortocircuitos está activada. Verifique si hay cables de altavoz en cortocircuito entre sí o con el chasis del vehículo. Verifique si hay altavoces dañados o altavoces que funcionen por debajo de la impedancia mínima recomendada.

¿Sin salida o salida baja? ❶ Verifique los controles de balance y fader de la unidad de fuente ❷ Verifique las conexiones de entrada RCA (o de altavoz) y de salida de altavoz.

¿Ruido del alternador (sonido de zumbido con las RPM del motor)? ❶ Verifique si hay cable RCA (o de entrada de altavoz) dañado ❷ Verifique el enrutamiento del cable RCA (o de entrada de altavoz) ❸ Verifique que la unidad de fuente esté correctamente conectada a tierra ❹ Verifique los ajustes de ganancia y bájelos si están demasiado altos.

¿Ruido de tierra? Los amplificadores KICKER están diseñados para ser totalmente compatibles con las unidades principales de todos los fabricantes. Algunas unidades principales pueden requerir una conexión a tierra adicional para evitar que el ruido entre en la señal de audio. Si experimenta este problema con su unidad principal, en la mayoría de los casos, pasar un cable de tierra desde las salidas RCA de la unidad principal al chasis resolverá el problema.

CAUTION: Al arrancar el vehículo con cables de puente, asegúrese de que las conexiones realizadas con los cables de puente sean correctas. Las conexiones incorrectas pueden provocar que se fundan los fusibles del amplificador, así como la falla de otros sistemas críticos del vehículo.

Si tiene más preguntas sobre la instalación o el funcionamiento de su nuevo producto KICKER, consulte al distribuidor autorizado KICKER donde realizó la compra. Para más consejos sobre instalación, haga clic en la pestaña SUPPORT en la página de inicio de KICKER, www.kicker.com. Elija la pestaña TECHNICAL SUPPORT, seleccione el tema que le interesa y luego descargue o vea la información correspondiente. Envíe un correo electrónico a support@kicker.com o llame a Servicios Técnicos al (405) 624-8583 para preguntas sin respuesta o específicas.

Contenu

Aperçu	39
Spécifications	40
Installation	41
Montage	41
Câblage d'alimentation.....	42
Câblage du subwoofer	46
Fonctionnement	47
Fixation en surface de la commande de basses à distance	51
Fixation encastrée de la commande de basses à distance	52
Dépannage	54
Garantía Garantie	72

Aperçu

AVERTISSEMENT DE SÉCURITÉ IMPORTANT

LE FONCTIONNEMENT CONTINU ET PROLONGÉ D'UN AMPLIFICATEUR, D'UN HAUT-PARLEUR OU D'UN SUBWOOFER DE MANIÈRE DISTORDUE, COUPÉE OU SURPUISSANTE PEUT PROVOQUER LA SURCHAUFFE DE VOTRE SYSTÈME AUDIO, ÉVENTUELLEMENT UN INCENDIE ET DES DOMMAGES GRAVES À VOS COMPOSANTS ET/OU À VOTRE VÉHICULE. LES AMPLIFICATEURS NÉCESSITENT JUSQU'À 4 POUCES (10 CM) DE VENTILATION OUVERTE. LES SUBWOOFERS DOIVENT ÊTRE MONTÉS AVEC AU MOINS 1 POUCE (2,5 CM) D'ESPACE ENTRE L'AVANT DU HAUT-PARLEUR ET TOUTE SURFACE. LES PRODUITS KICKER SONT CAPABLES DE PRODUIRE DES NIVEAUX SONORES POUVANT ENDOMMAGER PERMANENTEMENT VOTRE OÛÏE ! AUGMENTER LE VOLUME D'UN SYSTÈME À UN NIVEAU PRÉSENTANT UNE DISTORSION AUDIBLE EST PLUS DOMMAGEABLE POUR VOS OREILLES QUE D'ÉCOUTER UN SYSTÈME SANS DISTORSION AU MÊME NIVEAU DE VOLUME. LE SEUIL DE DOULEUR EST TOUJOURS UN INDICATEUR QUE LE NIVEAU SONORE EST TROP ÉLEVÉ ET PEUT ENDOMMAGER PERMANENTEMENT VOTRE OÛÏE. VEUILLEZ FAIRE PREUVE DE BON SENS LORSQUE VOUS RÉGLEZ LE VOLUME.

Les amplificateurs VXA de KICKER sont conçus pour offrir une musique propre et puissante dans presque n'importe quel véhicule sans remplacer votre autoradio d'origine ni ajouter de convertisseur de sortie ligne. Grâce à la technologie FIT™ (Fail-Safe Integration Technology) de KICKER, ces amplis offrent un excellent rejet du bruit, même avec des systèmes OEM haut de gamme.

La conception efficace en classe D intègre des crossovers variables 12 dB pour un accord précis des haut-parleurs, le boost de basses variable KickEQ™ et un filtre subsonique 24 dB sur les modèles mono. Les canaux mono sont stables jusqu'à 1 ohm pour un impact maximal des basses et incluent la commande de basses à distance VXARC pour un contrôle en direct. Fabriqués avec des matériaux premium et la durabilité légendaire de KICKER, la série VXA est la solution de puissance idéale pour vos haut-parleurs et subwoofers.

Utilisez-les avec n'importe quelle combinaison de produits KICKER, y compris les subwoofers KICKER et les haut-parleurs pleine bande.

Spécifications

Model:	VXA350.1	VXA700.1	VXA1000.1
Puissance dynamique [watts]	500W	900W	1400W
Puissance de sortie RMS [watts]			
@ 14,4 V, 4 Ω mono, \leq 1 % THD+N	125W X 1	250W X 1	400W X 1
@ 14,4 V, 2 Ω mono, \leq 1 % THD+N	250W X 1	500W X 1	750W X 1
@ 14,4 V, 1 Ω mono, \leq 1 % THD+N	350W X 1	700W X 1	1000W X 1
Longueur [pouces, cm]	8 7/32, 20.9	8 15/16, 22.7	9 1/2, 24.2

Spécifications communes à tous les modèles

Hauteur [pouces, cm]	2 3/16, 5.6	
Largeur [pouces, cm]	5 29/32, 15	
Réponse en fréquence	10Hz–200Hz	
Filtre électronique sélectionnable	Passe-bas variable 50 Hz-200 Hz, 12 dB/octave	
Filtre subsonique	Fixed 15Hz, 24dB/Octave	
Boost de basses KickEQ™	Variable 0-6dB @ 40Hz	
Télécommande de contrôle des basses	Oui (incluse)	
Rapport signal/bruit [dB]	>95 dB, pondéré A, re: puissance nominale	
Rapport signal/bruit [dB]	>-75dB CEA-2006B re: puissance nominale	>-70B CEA-2006B re: puissance nominale
Sensibilité d'entrée	125mV–10V	

Remarque : Toutes les spécifications et données de performance sont susceptibles d'être modifiées. Veuillez consulter www.kicker.com pour les informations les plus récentes. Pour obtenir les meilleures performances de votre nouvel amplificateur KICKER, nous vous recommandons d'utiliser des haut-parleurs, accessoires et câbles d'origine KICKER.

Installation

Montage

Choisissez un emplacement structurellement solide pour monter votre amplificateur KICKER. Assurez-vous qu'il n'y a aucun objet derrière la zone où les vis seront fixées. Choisissez un emplacement permettant au moins 4" (10 cm) de ventilation ouverte pour l'amplificateur. Percez quatre trous avec un foret de 7/64" (3 mm) et utilisez les vis #8 fournies pour fixer l'amplificateur.

Conseil pro : Il ne vous reste plus qu'un [subwoofer KICKER](#) et [quelques câbles](#) pour bénéficier d'une mise à niveau audio qui dominera n'importe quel système d'origine ! Les amplificateurs KICKER facilitent la mise à niveau vers des basses solides avec votre unité source d'origine ou de série. Demandez à votre revendeur les mises à niveau KICKER.

Câblage d'alimentation

[Cliquez ici pour les kits d'installation d'amplificateur](#)

Modèle	Fusible externe (vendu séparément)	Câble d'alimentation/masse	Kit de câblage KICKER
VXA350.1	1 x 40 Ampères	8 Calibre	PK8, CK8, VK8
VXA700.1	1 x 80 Ampères	6 Calibre	VK6
VXA1000.1	1 x 100 Ampères	4 Calibre	PK4, CK4, PKD4

Débranchez la borne négative de la batterie du véhicule pour éviter tout court-circuit électrique.

Une connexion de masse sûre et à faible résistance est essentielle pour le bon fonctionnement de l'amplificateur et la suppression du bruit. Connectez d'abord le câble de masse à l'amplificateur. Faites le câble de masse aussi court que possible (24" / 60 cm maximum) et connectez-le à une zone métallique propre, sans peinture ni corrosion, du châssis du véhicule. Grattez toute peinture, rouille ou revêtement au point de contact et utilisez une rondelle étoile ou une vis autotaraudeuse pour assurer une connexion solide.

Maintenez les câbles de signal audio à l'écart des faisceaux de câbles d'origine et des autres câbles d'alimentation. En cas de croisement inévitable, croisez les câbles de signal et les câbles d'alimentation à 90° pour minimiser les interférences électromagnétiques.

La série VXA peut recevoir à la fois des signaux de bas niveau et de haut niveau via les entrées RCA situées sur le panneau avant de l'amplificateur.

Capteurs de courant de batterie :

De nombreux véhicules modernes sont équipés d'un capteur de courant de batterie (capteur de batterie intelligent / IBS ou capteur à effet Hall) situé au niveau ou à proximité de la borne négative de la batterie. Ce capteur permet au système de charge du véhicule de surveiller avec précision le courant total.

L'ajout d'un câble de masse supplémentaire directement entre la borne négative de la batterie et le châssis du véhicule peut contourner ce capteur. Cela peut entraîner une surveillance incorrecte de la batterie, l'allumage d'un témoin d'avertissement de batterie, une charge réduite de l'alternateur ou d'autres problèmes du système de charge.

Si vous n'êtes pas sûr que votre véhicule soit équipé de ce capteur ou si vous ne savez pas comment identifier les points de masse corrects, faites effectuer l'installation par un professionnel ou consultez les informations de service du constructeur du véhicule.

L'installation des fusibles doit être faite aussi proche que possible de la batterie et pas à plus de 18 po (45 cm) de la batterie, ainsi que parallèle au câble d'alimentation raccordé à votre amplificateur VXA. Assurez-vous que le câble d'alimentation est bien acheminé de sorte à ne pas être endommagé, ondulé ou causer de court-circuit. Si vous avez besoin de retirer l'amplificateur du véhicule après son installation, le fil de terre doit être le dernier fil débranché de l'amplificateur, dans l'ordre opposé à celui de l'installation.

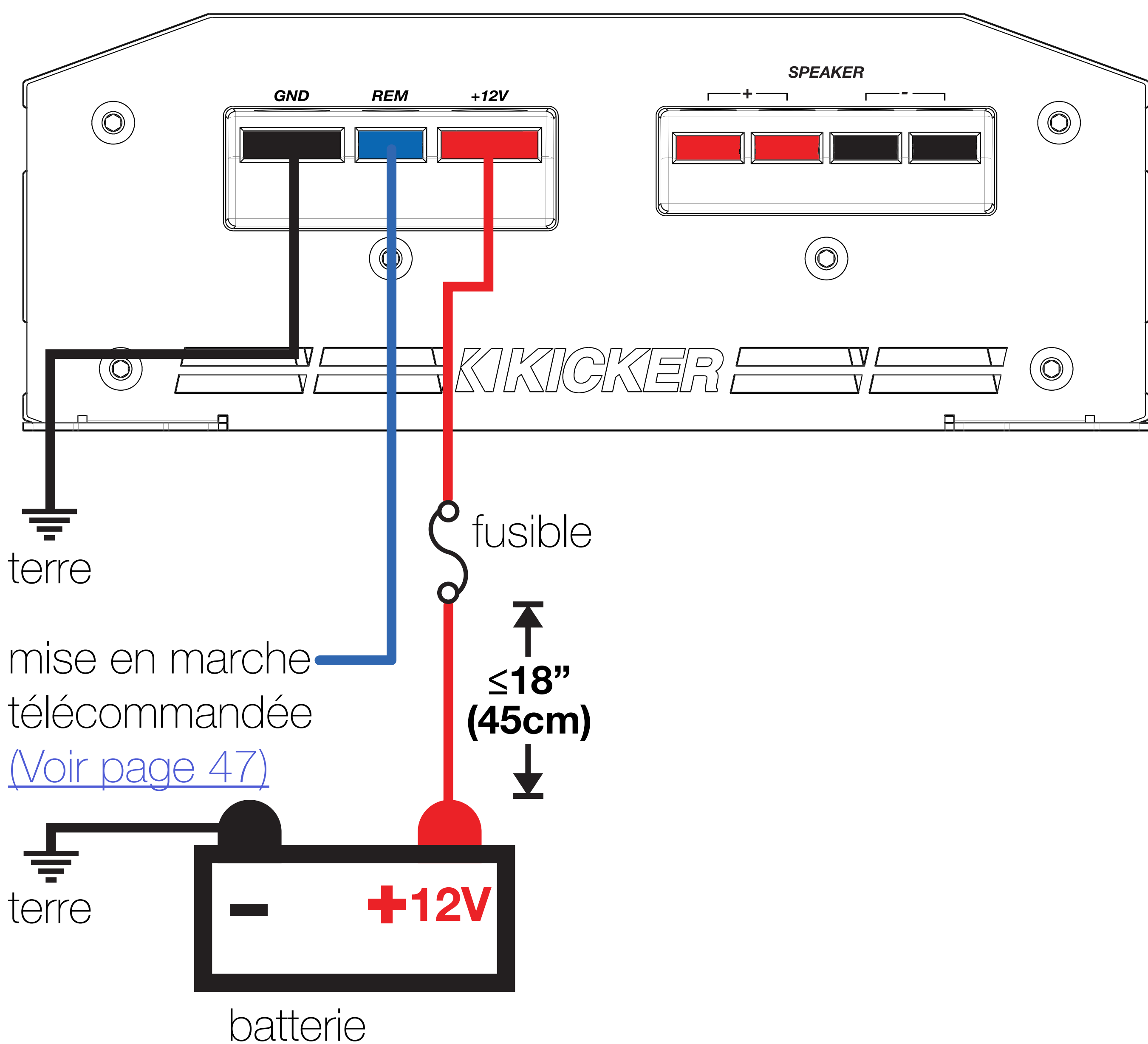

Pour les installations à amplificateurs multiples pour lesquelles on utilise des répartiteurs modulaires, chaque amplificateur doit disposer de son propre fusible adéquat, ou disjoncteur, installé entre l'amplificateur et le répartiteur à une distance maximum de dix-huit pouces (45 cm) du répartiteur ou sur le répartiteur si celui-ci abrite des fusibles. Le câble d'alimentation principale doit également être relié à un fusible situé entre la batterie et le répartiteur, jusqu'à dix-huit pouces de la borne positive de la batterie, avec un fusible ou disjoncteur correspondant au moins au total des valeurs de fusibles de l'amplificateur, sans toutefois dépasser la capacité de votre câblage.

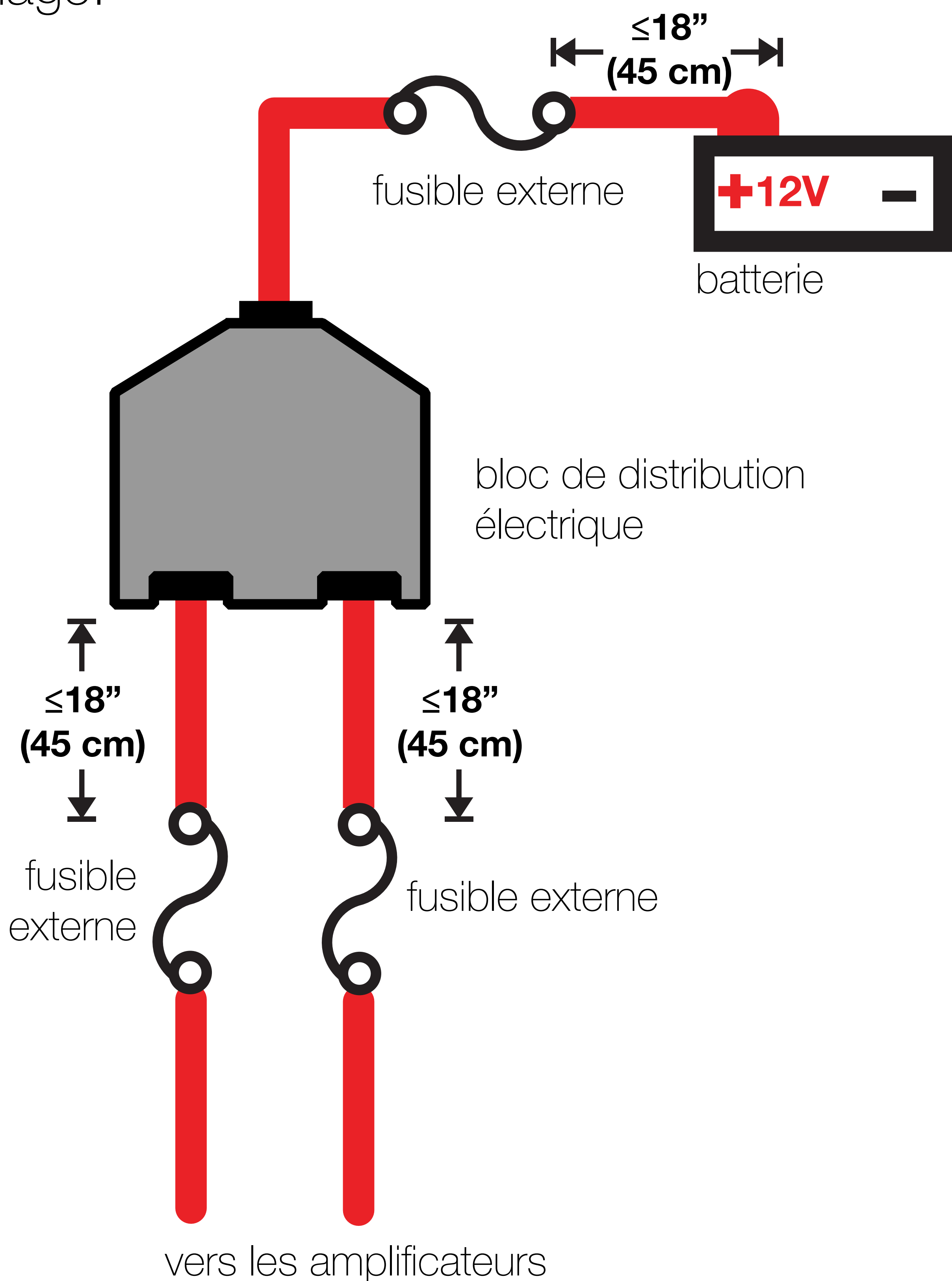

Câblage du subwoofer

Bobine mobile double simple

Subwoofer L7 câblé en parallèle.

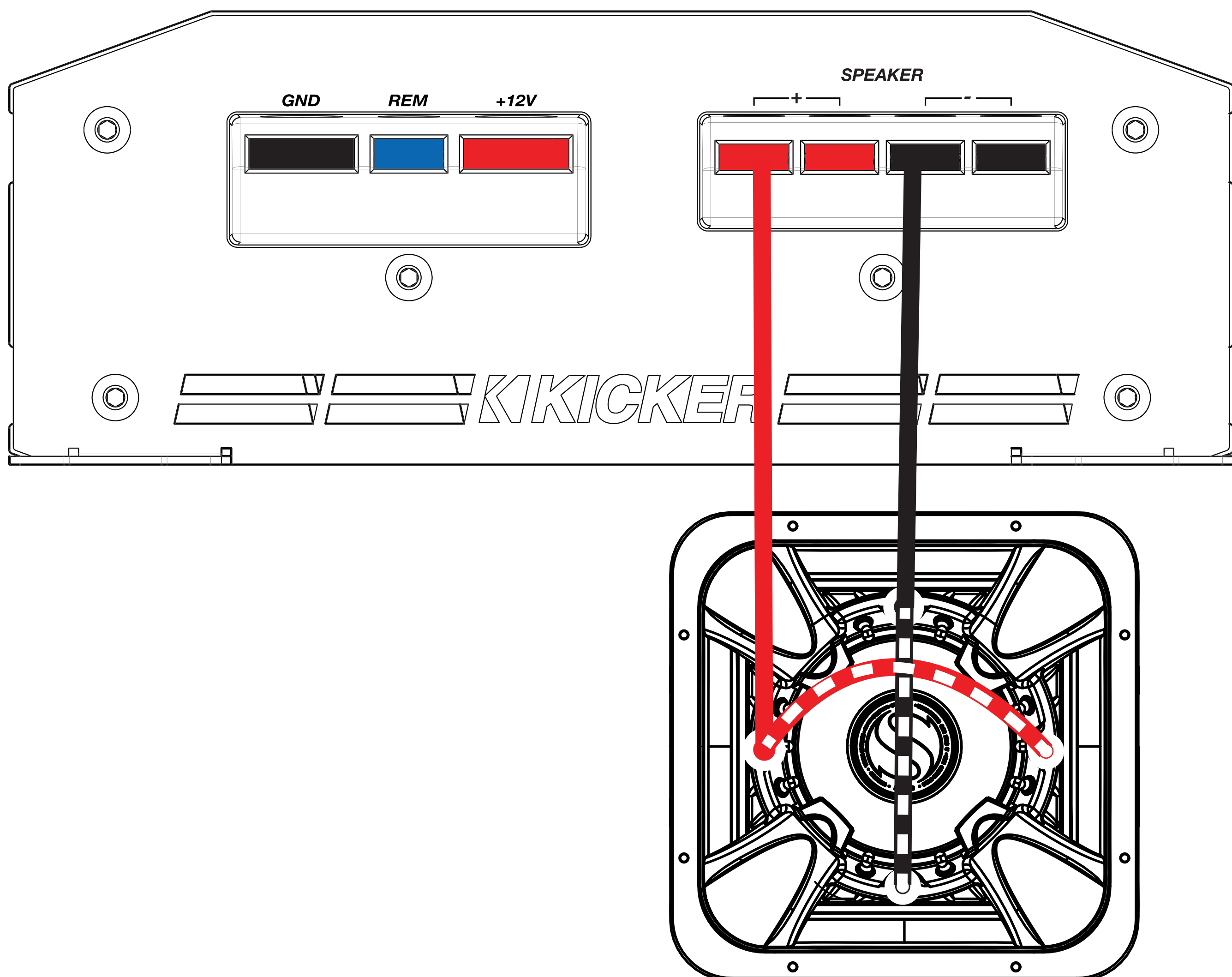

Deux subwoofers L7 à bobine mobile double câblés en série/parallèle

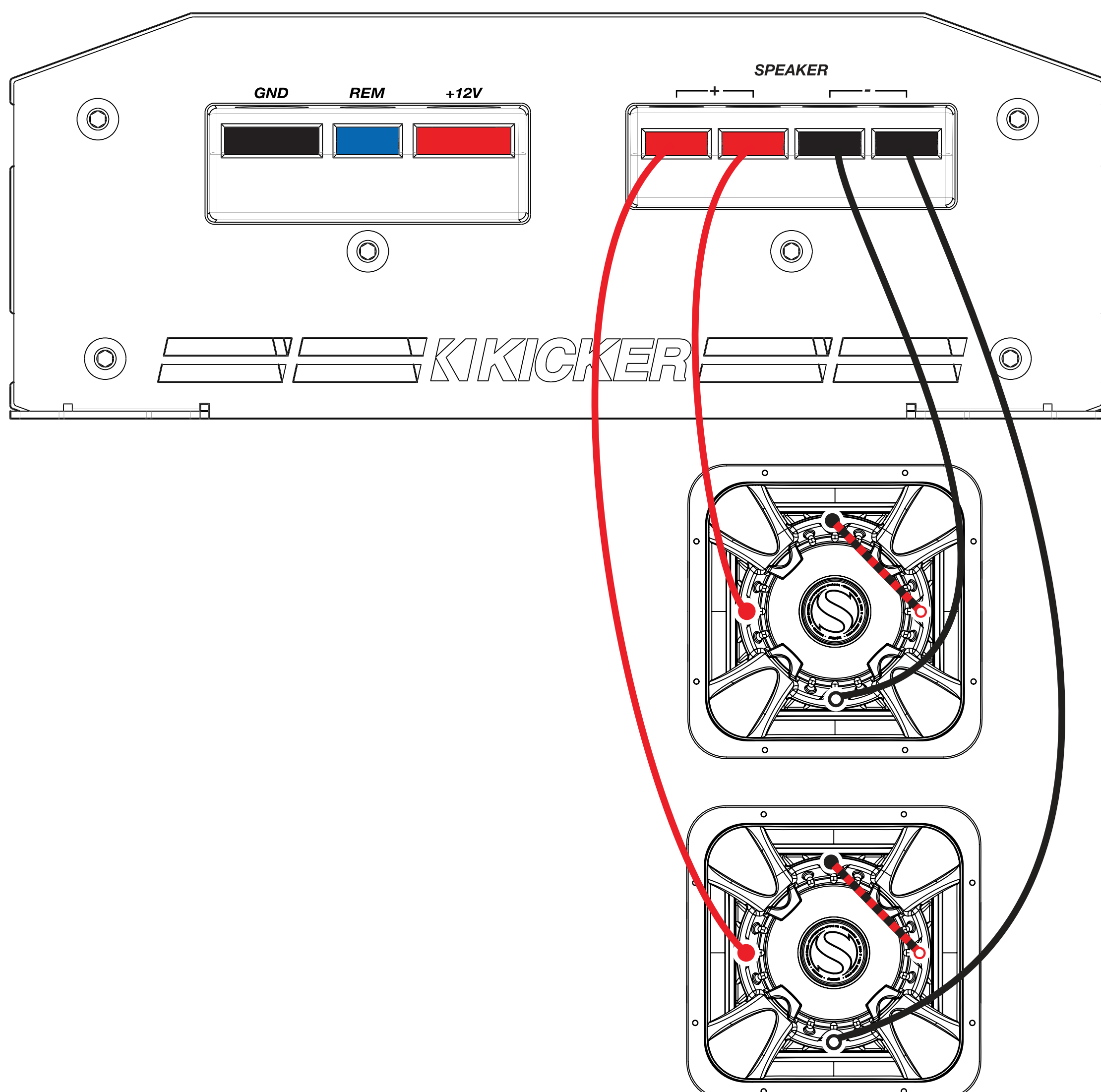

Fonctionnement

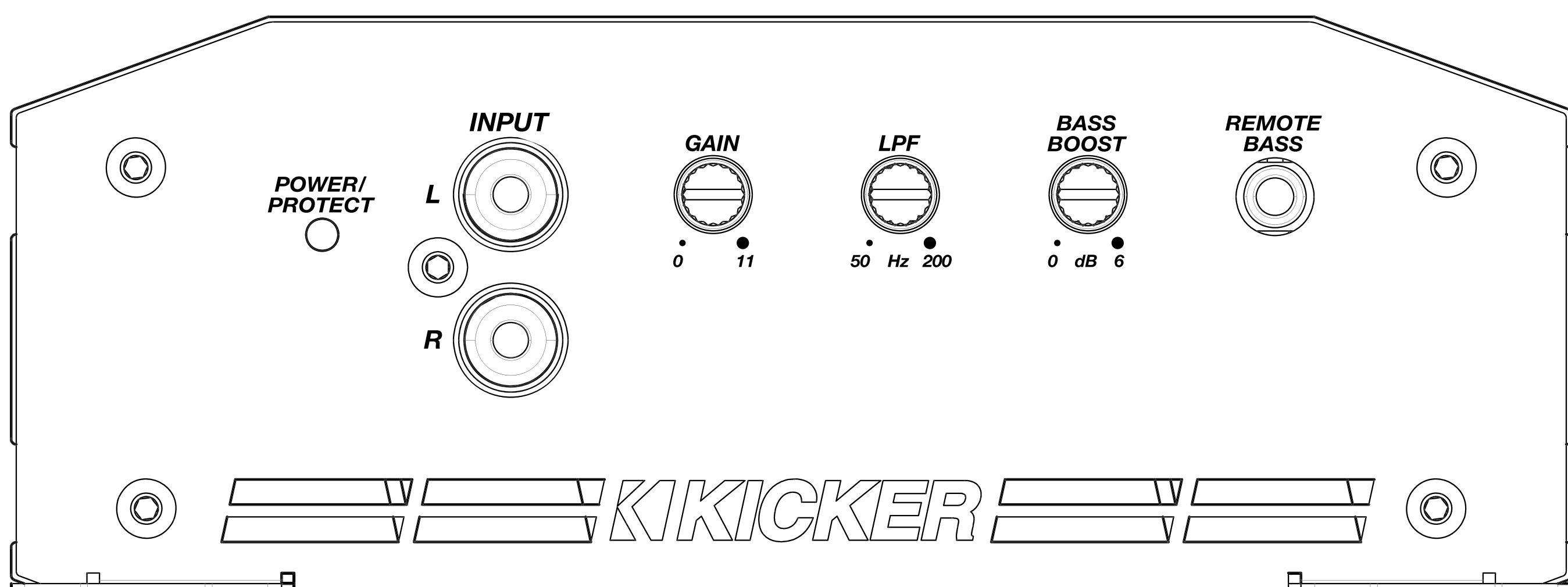

Mise sous tension automatique : La série VXA propose deux modes différents de mise sous tension automatique : +12 V et décalage CC.

- Mise sous tension à distance : Faites passer un fil de calibre 18 depuis la sortie de mise sous tension à distance de votre unité source jusqu'à la borne REM du panneau latéral de l'amplificateur VXA.
- Mise sous tension par décalage CC : Le mode décalage CC détecte plus de 2,5 V CC provenant de la sortie haut-parleur de niveau élevé de l'unité source lorsqu'elle est allumée.

GAIN D'ENTRÉE : La commande de gain d'entrée n'est pas un réglage de volume. Elle ajuste la sensibilité d'entrée de l'amplificateur pour qu'elle corresponde au niveau de signal de sortie de l'unité source. Lorsqu'elle est correctement réglée, l'amplificateur peut produire toute sa puissance nominale de façon propre. Un gain trop élevé provoque une sortie distordue et peut endommager ou provoquer une défaillance prématurée de vos haut-parleurs.

Pour régler le gain selon la méthode recommandée avec un voltmètre ou un oscilloscope, éteignez d'abord l'amplificateur et débranchez tous les haut-parleurs. Tournez la commande de gain complètement dans le sens antihoraire jusqu'à son minimum et placez tous les crossovers en position la moins agressive. Si une commande de basses à distance est connectée, tournez-la complètement dans le sens horaire. Réglez tous les contrôles d'EQ)). de tonalité, de DSP, de fader, de balance et de position d'écoute de l'unité source sur plat, centre ou désactivé. Allumez l'amplificateur.

Diffusez un signal de test sinusoïdal à 0 dB via l'unité source et augmentez lentement le volume jusqu'à ce que le signal commence

tout juste à saturer sur l'oscilloscope, puis réduisez le volume d'un cran. C'est le niveau de sortie maximum non saturé de l'unité source. [Des signaux de test gratuits sont disponibles sur KICKER.com](#) sous l'onglet « Support ». Utilisez le signal de 50 Hz pour les canaux subwoofer et celui de 1 kHz pour les canaux pleine bande.

Réglez votre voltmètre ou oscilloscope en mode tension alternative et placez les pointes de mesure sur les bornes de sortie haut-parleur de l'amplificateur. Avec le signal de test en cours, tournez lentement la commande de gain dans le sens horaire tout en observant la montée de la tension. Arrêtez d'augmenter le gain lorsque le voltmètre atteint la tension alternative cible indiquée [sur le tableau de puissance de KICKER.com](#) pour votre modèle d'amplificateur et l'impédance des haut-parleurs, ou lorsque la forme d'onde commence à s'aplatir sur l'oscilloscope.

Éteignez l'amplificateur, rebranchez les haut-parleurs et rétablissez les crossovers et la commande de basses à distance sur vos réglages habituels. Le gain est maintenant correctement réglé pour obtenir la sortie propre maximale de l'amplificateur.

Remarque : Si vous augmentez le volume maximum de l'unité source, modifiez les réglages d'EQ ou de DSP, ou utilisez la commande de boost de basses de l'amplificateur, une distorsion peut apparaître et la procédure de réglage du gain devra être répétée.

BOOST DE BASSES KICKEQ : La commande variable de boost de basses sur le côté de l'amplificateur est conçue pour augmenter la sortie de 0 à 6 dB à 40 Hz. Le réglage de cette commande est subjectif. Si vous l'augmentez, vous devez réajuster la commande de gain d'entrée pour éviter la saturation de l'amplificateur.

LPF (Crossover passe-bas) : Le crossover passe-bas variable sur le côté de l'amplificateur permet de régler la fréquence du passe-bas de 50 Hz à 200 Hz (12 dB/octave).

COMMANDE DE BASSES

À DISTANCE : Avec la commande de niveau de basses à distance optionnelle VXARC, vous pouvez contrôler à distance le niveau de sortie de l'amplificateur.

Pour fixer en surface la commande de niveau de basses, vissez simplement la télécommande à l'emplacement choisi,

puis faites passer le câble du contrôleur jusqu'à la prise « Remote Bass » du panneau de l'amplificateur. Une fois le gain de l'amplificateur correctement réglé, cette commande de niveau de basses vous permet de diminuer ou d'augmenter le niveau du subwoofer jusqu'au point de sortie maximale non saturée (sans distorsion).

Fixation en surface de la commande de basses à distance

Fixez en surface la commande VXARC à l'aide des vis fournies.

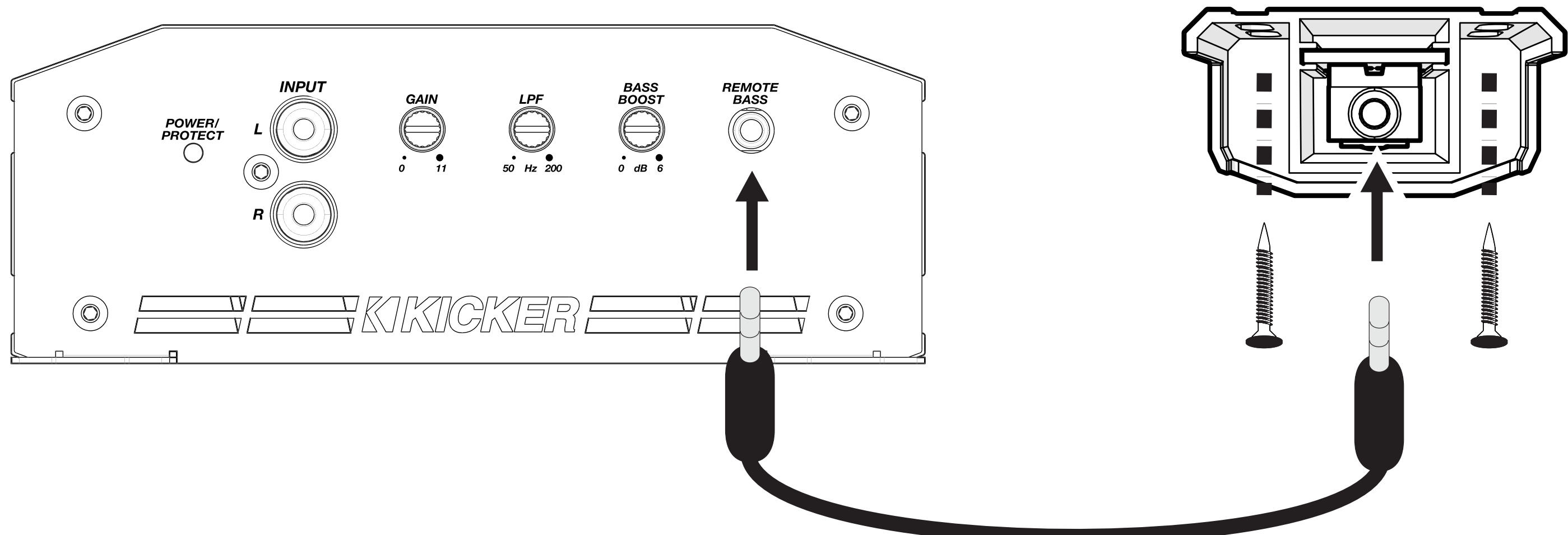

Fixation encastrée de la commande de basses à distance

Percez un trou de $9/32''$ (7,5 mm) dans la surface derrière laquelle vous allez fixer le bouton de la commande VXARC.

Retirez le bouton du VXARC.

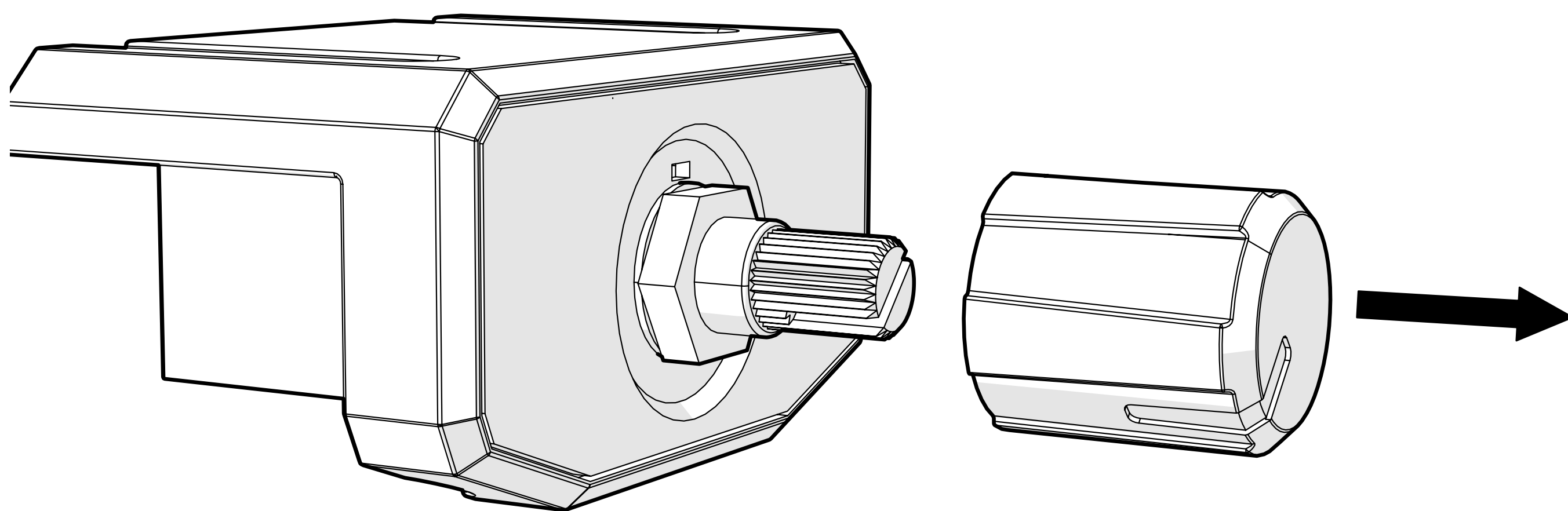

Retirez l'écrou de 10 mm et la rondelle du potentiomètre.

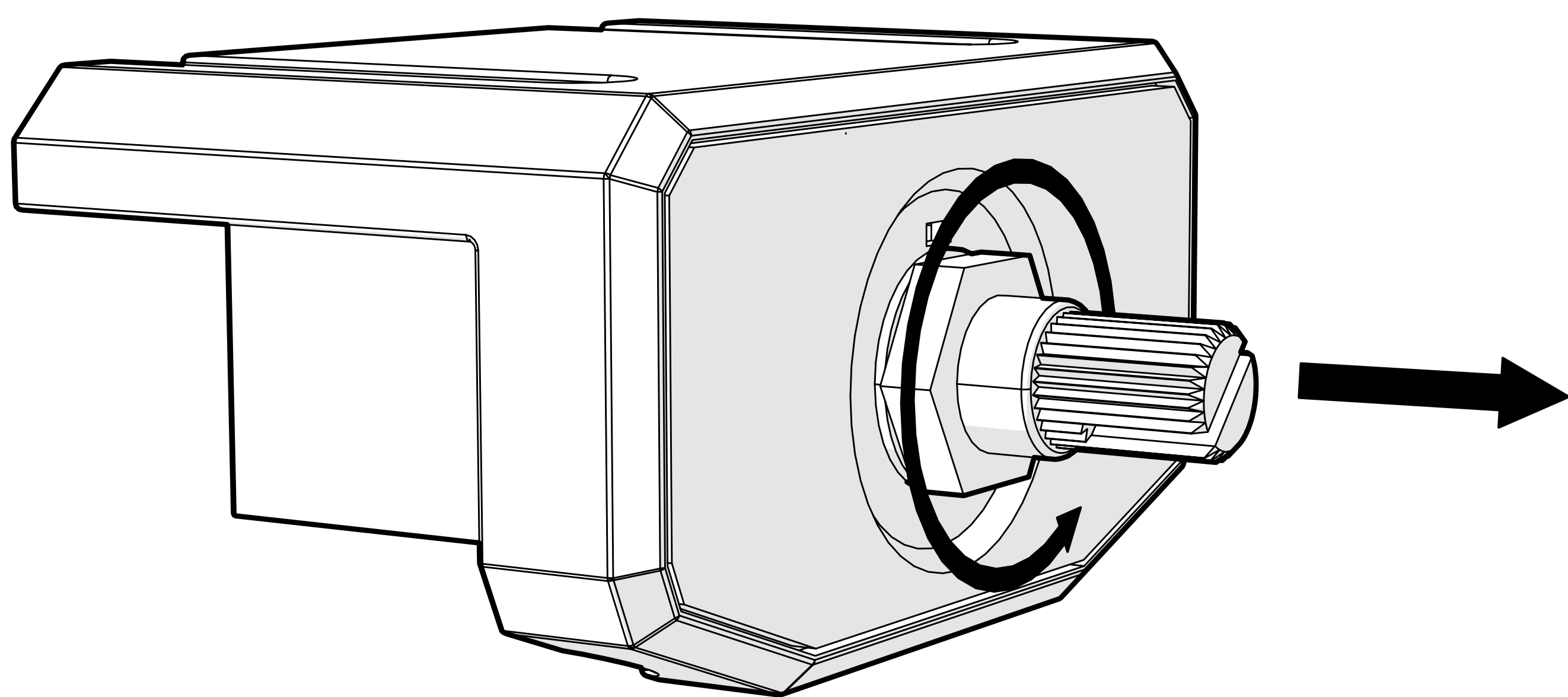

Faites glisser la carte de commande du VXARC vers l'extérieur.

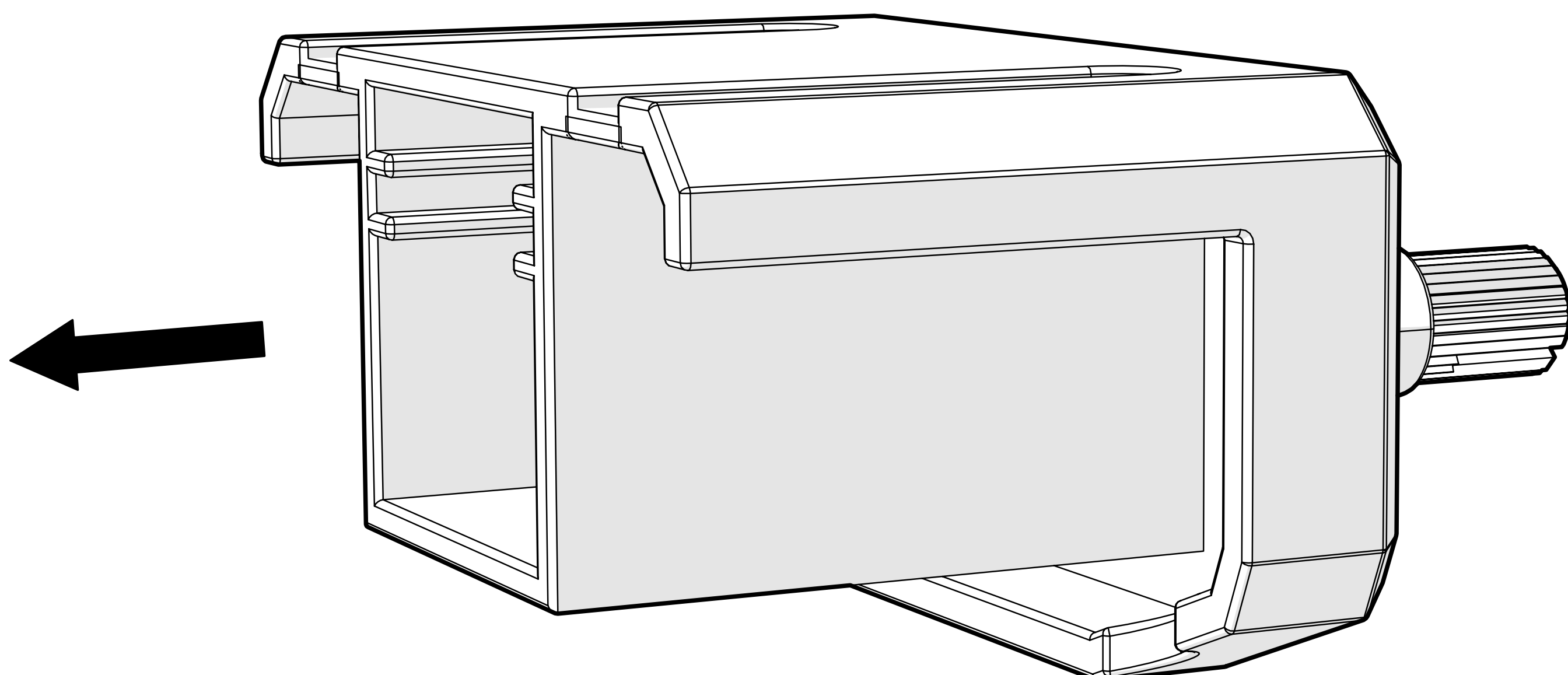

Passez le potentiomètre dans le trou et fixez-le avec l'écrou de 10 mm et la rondelle.

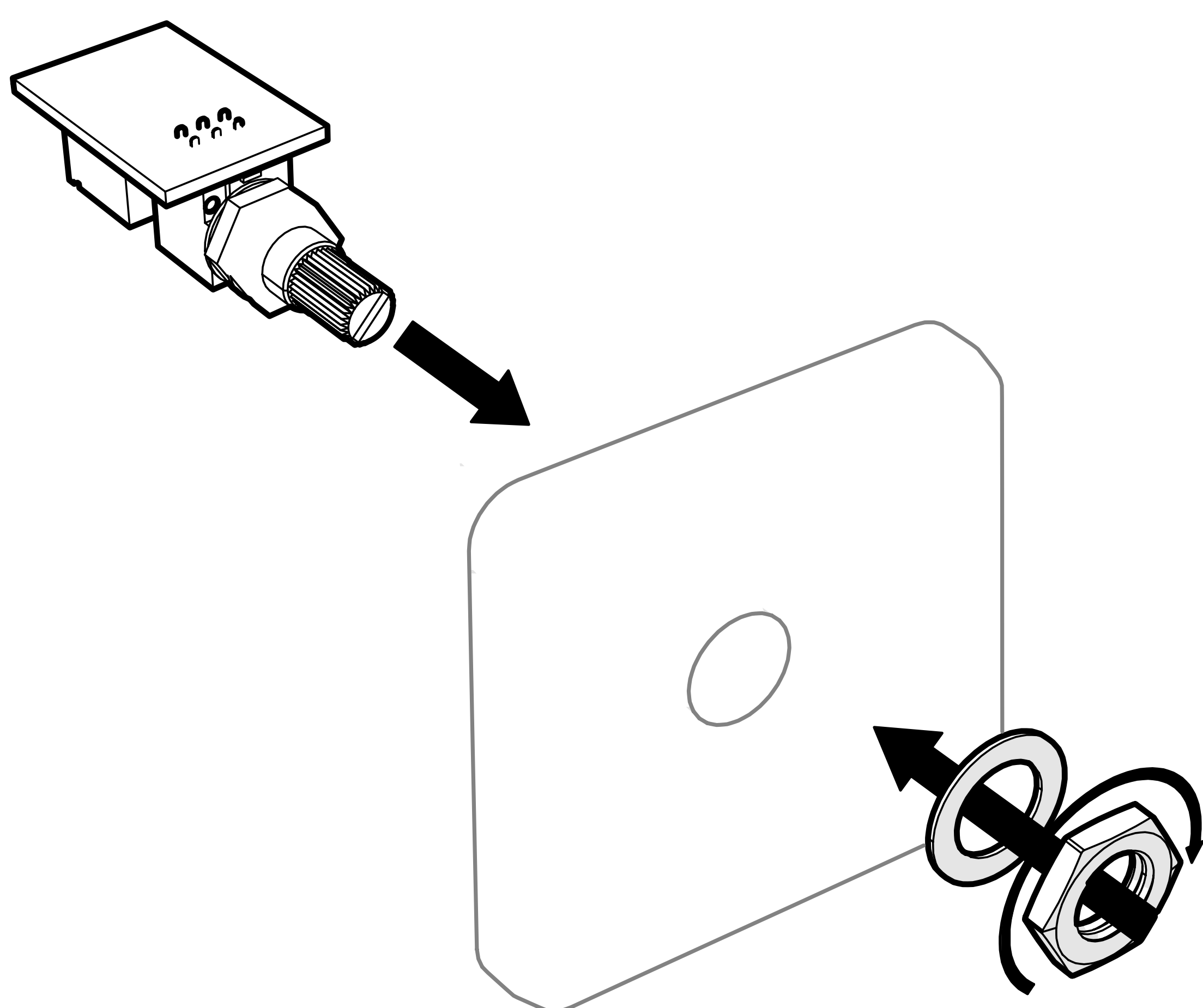

Remettez le bouton du VXARC sur le potentiomètre.

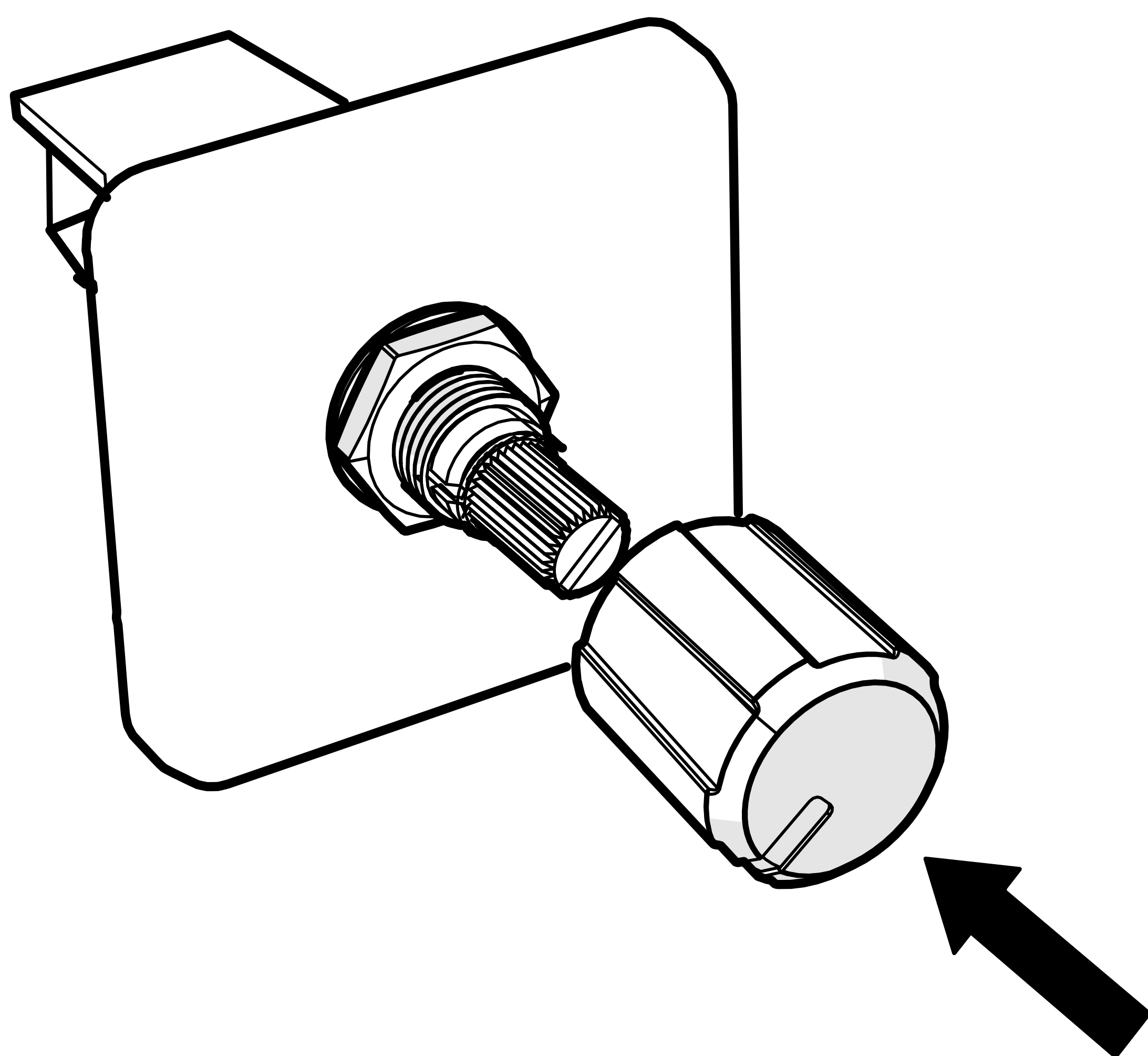

Dépannage

Si votre amplificateur ne semble pas fonctionner, vérifiez d'abord les éléments évidents : fusibles grillés, connexions de câblage défectueuses ou incorrectes, réglage incorrect du crossover et des commandes de gain, etc. Un voyant LED Power (PWR) et Protection (PRT) est présent sur le panneau latéral de votre amplificateur de série VXA KICKER. Selon l'état de l'amplificateur et du système de charge du véhicule, la LED s'allume en vert ou en rouge. Lorsque la LED verte est allumée, cela indique que l'amplificateur est sous tension et qu'aucun problème n'existe.

LED bleue éteinte, pas de sortie ? Avec un voltmètre ohmètre (VOM), vérifiez : ❶ Borne d'alimentation +12 V (doit indiquer entre +12 V et +16 V) ❷ Borne de mise sous tension à distance (doit indiquer entre +12 V et +16 V) ❸ Vérifiez les connexions d'alimentation et de masse inversées ❹ Borne de masse, pour une conductivité correcte.

LED bleue allumée, pas de sortie ? Vérifiez : ❶ Connexions RCA ❷ Testez les sorties haut-parleur avec un haut-parleur « connu bon ». ❸ Remplacez l'unité source par une « connue bonne ». ❹ Vérifiez la présence d'un signal dans le câble RCA alimentant l'amplificateur avec le VOM en mode tension « CA ».

LED rouge clignotante avec de la musique forte ? La LED rouge indique une tension batterie faible. Vérifiez toutes les connexions du système de charge de votre véhicule. Il peut être nécessaire de remplacer ou de recharger la batterie du véhicule ou de remplacer l'alternateur.

LED rouge allumée, pas de sortie ? ❶ L'amplificateur est très chaud = protection thermique activée. Testez l'impédance correcte aux bornes des haut-parleurs avec un VOM (voir les schémas de ce manuel pour l'impédance minimale recommandée et les suggestions de câblage multi-haut-parleurs). Vérifiez également la circulation d'air autour de l'amplificateur. ❷ L'amplificateur s'éteint = circuit de protection contre les surtensions activé. La tension d'alimentation n'est pas comprise entre 8 et 16 V. Faites inspecter le système de charge et électrique du véhicule. ❸ L'amplificateur ne joue qu'à bas volume = protection contre les courts-circuits activée. Vérifiez les câbles d'enceintes en court-circuit entre eux ou avec le châssis. Vérifiez les haut-parleurs endommagés ou fonctionnant en dessous de l'impédance minimale recommandée.

Pas de sortie ou sortie faible ? ❶ Vérifiez les commandes de balance et de fader de l'unité source ❷ Vérifiez les connexions d'entrée RCA (ou haut-parleur) et de sortie haut-parleur.

Bruit d'alternateur (sifflement avec les RPM du moteur) ? ❶ Vérifiez si le câble RCA (ou d'entrée haut-parleur) est endommagé ❷ Vérifiez le cheminement du câble RCA (ou d'entrée haut-parleur) ❸ Vérifiez la mise à la masse de l'unité source ❹ Vérifiez les réglages de gain et réduisez-les s'ils sont trop élevés.

Bruit de masse ? Les amplificateurs KICKER sont conçus pour être entièrement compatibles avec toutes les unités principales des constructeurs. Certaines unités principales peuvent nécessiter une mise à la masse supplémentaire pour empêcher le bruit d'entrer dans le signal audio. Si vous rencontrez ce problème avec votre unité principale, dans la plupart des cas, un câble de masse reliant les sorties RCA de l'unité principale au châssis résoudra le problème.

ATTENTION : Lors du démarrage du véhicule avec des câbles de démarrage, assurez-vous que les connexions sont correctes. Des connexions incorrectes peuvent faire sauter les fusibles de l'amplificateur ainsi que provoquer la panne d'autres systèmes critiques du véhicule.

Si vous avez d'autres questions concernant l'installation ou le fonctionnement de votre nouveau produit KICKER, contactez le revendeur agréé KICKER chez qui vous l'avez acheté. Pour plus de conseils d'installation, cliquez sur l'onglet SUPPORT sur le site kicker.com. Choisissez l'onglet TECHNICAL SUPPORT, sélectionnez le sujet qui vous intéresse, puis téléchargez ou consultez les informations correspondantes. Envoyez un e-mail à support@kicker.com ou appelez le service technique au (405) 624-8583 pour toute question sans réponse ou spécifique.

Inhalt

Übersicht	56
Technische Daten	57
Installation	58
Montage	58
Stromverkabelung	59
Subwoofer-Verkabelung	63
Betrieb	64
Oberflächenmontage der Bass-Fernbedienung	68
Entfernen Sie den VXARC-Drehknopf	69
Fehlersuche	71
Garantía Garantie	72

Übersicht

WICHTIGE SICHERHEITSHINWEISE

DER DAUERHAFT BETRIEB EINES VERSTÄRKERS, LAUTSPRECHERS ODER SUBWOOFERS IN VERZERRTEM, BEGRENZTEM ODER ÜBERSTEUERTEM ZUSTAND KANN DAZU FÜHREN, DASS IHR AUDIOSYSTEM ÜBERHITZT, MÖGLICHERWEISE IN BRAND GERÄT UND SCHWERE SCHÄDEN AN IHREN KOMPONENTEN UND/ODER DEM FAHRZEUG ENTSTEHEN. VERSTÄRKER BENÖTIGEN BIS ZU 4 ZOLL (10 CM) OFFENE BELÜFTUNG. SUBWOOFER MÜSSEN MIT MINDESTENS 1 ZOLL (2,5 CM) ABSTAND ZWISCHEN DER VORDERSEITE DES LAUTSPRECHERS UND JEDER OBERFLÄCHE MONTIERT WERDEN. KICKER-PRODUKTE KÖNNEN SCHALLPEGEL ERZEUGEN, DIE IHR GEHÖR PERMANENT SCHÄDIGEN KÖNNEN! DAS HOCHDREHEN EINES SYSTEMS AUF EINEN PEGEL MIT HÖRBARER VERZERRUNG IST SCHÄDLICHER FÜR IHRE OHREN ALS DAS HÖREN EINES UNVERZERRTEN SYSTEMS AUF DERSELBEN LAUTSTÄRKE. DIE SCHMERZSCHWELLE IST IMMER EIN ANZEICHEN DAFÜR, DASS DER SCHALLPEGEL ZU HOCH IST UND IHR GEHÖR PERMANENT SCHÄDIGEN KANN. BITTE VERWENDEN SIE GESUNDEN MENSCHENVERSTAND BEI DER LAUTSTÄRKEREGELUNG.

Die VXA-Verstärker von KICKER sind so konstruiert, dass sie in nahezu jedem Fahrzeug saubere, kraftvolle Musik liefern, ohne Ihr Werksradio zu ersetzen oder einen Line-Ausgangsadapter hinzuzufügen. Dank KICKERs FIT™ (Fail-Safe Integration Technology) bieten diese Verstärker eine hervorragende Störunterdrückung, selbst in Kombination mit hochwertigen OEM-Systemen.

Das effiziente Class-D-Design verfügt über variable 12-dB-Crossover zur präzisen Anpassung der Lautsprecher, den variablen KickEQ™-Bass-Boost und einen 24-dB-Subsonic-Filter bei Mono-Modellen. Mono-Kanäle sind bis 1 Ohm stabil für maximalen Bassaufprall und verfügen über den VXARC-Fernbedienungsknopf für die Bassregelung während der Fahrt. Gebaut mit Premium-Materialien und der bewährten Langlebigkeit von KICKER ist die VXA-Serie die ideale Leistungslösung für Ihre Lautsprecher und Subwoofer.

Verwenden Sie sie mit jeder Kombination von KICKER-Produkten, einschließlich KICKER-Subwoofern und Fullrange-Lautsprechern.

Technische Daten

Model:	VXA350.1	VXA700.1	VXA1000.1
Dynamische Leistung [Watt]	500W	900W	1400W
Effektive Leistung (RMS) [Watt]			
@ 14,4 V, 4 Ω Mono, ≤ 1 % THD+N	125W X 1	250W X 1	400W X 1
@ 14,4 V, 2Ω mono, ≤ 1% THD+N	250W X 1	500W X 1	750W X 1
@ 14,4 V, 1Ω mono, ≤ 1% THD+N	350W X 1	700W X 1	1000W X 1
Länge [in, cm]	8 7/32, 20.9	8 15/16, 22.7	9 1/2, 24.2

Gemeinsame Spezifikationen für alle Modelle

Höhe [in, cm]	2 3/16, 5.6		
Breite [in, cm]	5 29/32, 15		
Frequenzbereich [Hz]	10Hz–200Hz		
Wählbare elektronische Frequenzweiche	Variable Tiefpass 50Hz–200Hz, 12dB/octave		
Subsonic-Filter	Fest 15Hz, 24dB/Octave		
KickEQ™ Bass-Boost	Variable 0-6dB @ 40Hz		
Remote Bass Control	Ja (enthalten)		
Signal-Rausch-Verhältnis [dB]	>95 dB, A-bewertet, bezogen auf die Nennleistung		
Signal-Rausch-Verhältnis [dB]	>-75dB CEA-2006B (Ref.: 1 W, A-bewertet)	>-70B CEA- 2006B (Ref.: 1 W, A-bewertet)	
Eingangsempfindlichkeit	125mV–10V		

Hinweis: Alle technischen Daten und Leistungsangaben können sich ändern. Besuchen Sie www.kicker.com für die aktuellsten Informationen. Um die beste Leistung aus Ihrem neuen KICKER-Verstärker zu erhalten, empfehlen wir die Verwendung von originalen KICKER-Lautsprechern, Zubehör und Kabeln.

Installation

Montage

Wählen Sie einen strukturell sicheren Ort zum Einbau Ihres KICKER-Verstärkers. Stellen Sie sicher, dass sich hinter der Stelle, an der die Schrauben eingedreht werden, keine Gegenstände befinden. Wählen Sie einen Ort, der mindestens 4" (10 cm) offene Belüftung für den Verstärker bietet. Bohren Sie vier Löcher mit einem 7/64" (3 mm)-Bohrer und verwenden Sie die mitgelieferten #8-Schrauben zur Befestigung des Verstärkers.

Pro-Tipp: Alles, was noch fehlt, ist ein [KICKER-Subwoofer](#) und ein [paar Kabel](#), und Sie haben ein Audio-Upgrade, das jedes Werksystem in den Schatten stellt! KICKER-Verstärker machen den Wechsel zu kraftvollem Bass mit Ihrer vorhandenen oder serienmäßigen Quelleinheit einfach. Fragen Sie Ihren Händler nach KICKER-Upgrades.

Stromverkabelung

[Klicken Sie hier für Verstärker-Installationskits](#)

Modell	Externer Sicherung (separat erhältlich)	Strom-/Massekabel	KICKER-Verkabelungskit
VXA350.1	1 x 40 A	8 AWG	PK8, CK8, VK8
VXA700.1	1 x 80 A	6 AWG	VK6
VXA1000.1	1 x 100 A	4 AWG	PK4, CK4, PKD4

Trennen Sie den Minuspol der Fahrzeugbatterie, um einen elektrischen Kurzschluss zu vermeiden.

Eine sichere Masseverbindung mit geringem Widerstand ist für den einwandfreien Betrieb des Verstärkers und die Unterdrückung von Störungen unerlässlich. Verbinden Sie das Massekabel zuerst mit dem Verstärker. Halten Sie das Massekabel so kurz wie möglich (max. 24" / 60 cm) und verbinden Sie es mit einer sauberen, farb- und korrosionsfreien Metallfläche des Fahrzeugchassis. Entfernen Sie alle Farbe, Rost oder Beschichtungen an der Kontaktstelle und verwenden Sie eine Sternscheibe oder eine selbstschneidende Schraube für eine feste Verbindung.

Halten Sie Audiosignalkabel von serienmäßigen Kabelbäumen und anderen Stromkabeln fern. Bei unvermeidbarem Kreuzen kreuzen Sie Signalkabel und Stromkabel im 90°-Winkel, um elektromagnetische Störungen zu minimieren.

Die VXA-Serie kann sowohl Low-Level- als auch High-Level-Signale über die RCA-Eingänge an der Frontplatte des Verstärkers empfangen.

Batteriestromsensoren: Viele moderne Fahrzeuge sind mit einem Batteriestromsensor (Intelligent Battery Sensor / IBS oder Hall-Effekt-Sensor) ausgestattet, der sich am oder in der Nähe des Minusanschlusses der Batterie befindet. Dieser Sensor ermöglicht es dem Ladesystem des Fahrzeugs, den Gesamtstromfluss genau zu überwachen.

Das Hinzufügen eines zusätzlichen Massekabels direkt zwischen dem Minuspol der Batterie und dem Fahrzeugchassis kann diesen Sensor umgehen. Dies kann zu einer ungenauen Batterieüberwachung, dem Aufleuchten einer Batteriewarnleuchte, reduzierter Generatorladung oder anderen Problemen im Ladesystem führen.

Wenn Sie nicht sicher sind, ob Ihr Fahrzeug über diesen Sensor verfügt oder wie Sie die richtigen Massepunkte identifizieren, lassen Sie die Installation von einem Fachmann durchführen oder konsultieren Sie die Serviceinformationen des Fahrzeugherstellers.

Die Sicherung sollte so nah wie möglich an der Batterie und nicht weiter als 45 cm (18") von der Batterie entfernt installiert werden und in einer Linie mit dem Stromkabel liegen, das an den VXA-Verstärker angeschlossen ist. Verlegen Sie das Netzkabel so, dass es nicht beschädigt, gequetscht oder kurzgeschlossen werden kann. Wenn Sie den Verstärker nach der Installation aus dem Fahrzeug ausbauen müssen, sollten Sie das Massekabel als letztes vom Verstärker trennen, und zwar in umgekehrter Reihenfolge wie bei der Installation.

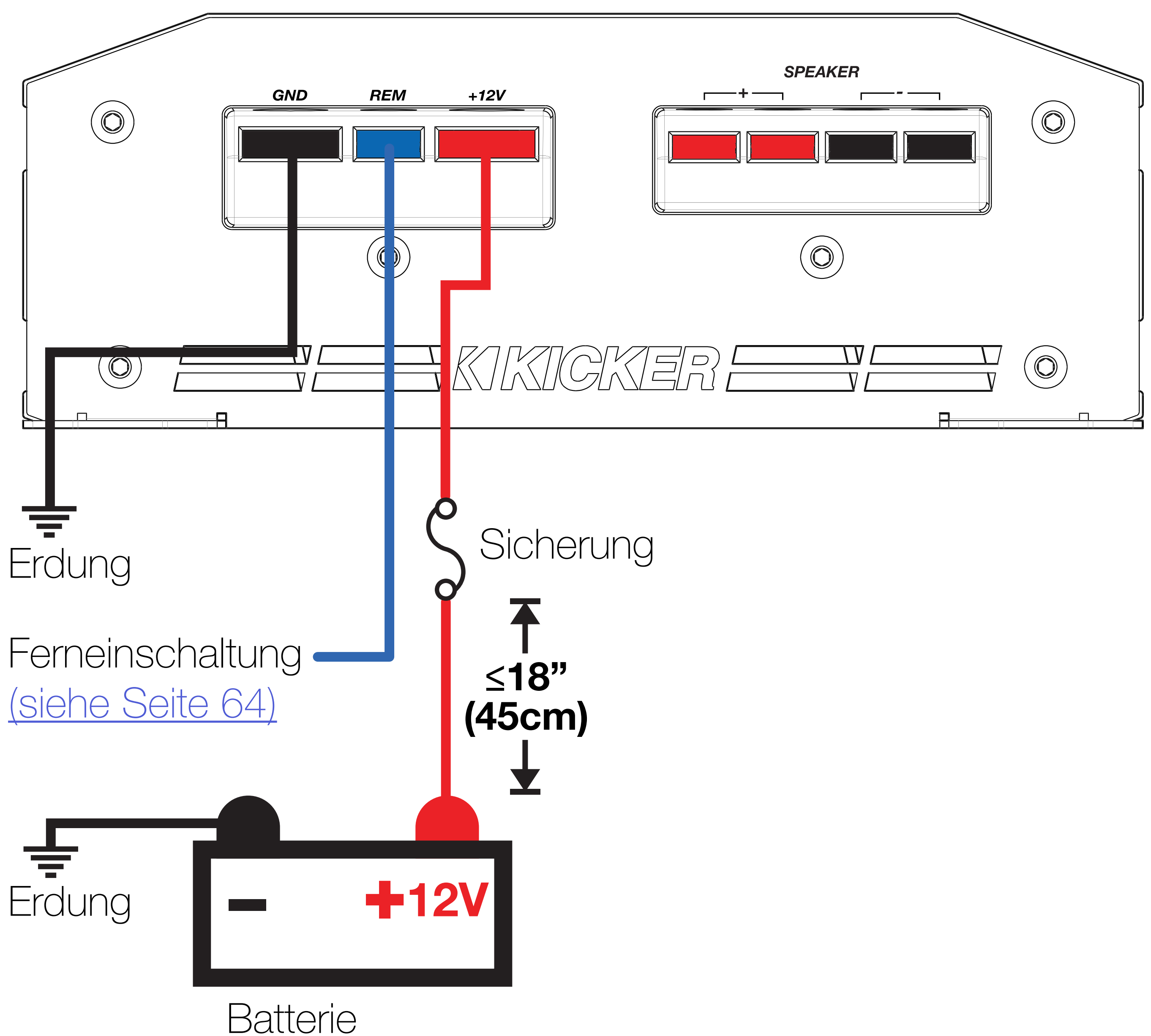

Bei Installationen mit mehreren Verstärkern, bei denen Verteilerblöcke verwendet werden, sollte jeder Verstärker mit einer Sicherung oder einem Schutzschalter mit der richtigen Nennleistung ausgestattet sein, der zwischen dem Verstärker und dem Verteilerblock innerhalb von 45 cm von dem Block oder auf dem Verteilerblock installiert ist, wenn dieser eine Sicherung vorsieht. Das primäre Versorgungskabel muss außerdem zwischen der Batterie und dem Verteilerblock, innerhalb von 45 cm vom Pluspol der Batterie, mit einer Sicherung oder einem Schutzschalter abgesichert sein, der mindestens für die Summe der Sicherungswerte der einzelnen Verstärker ausgelegt ist, aber nicht die Kapazität Ihrer Verkabelung überschreitet.

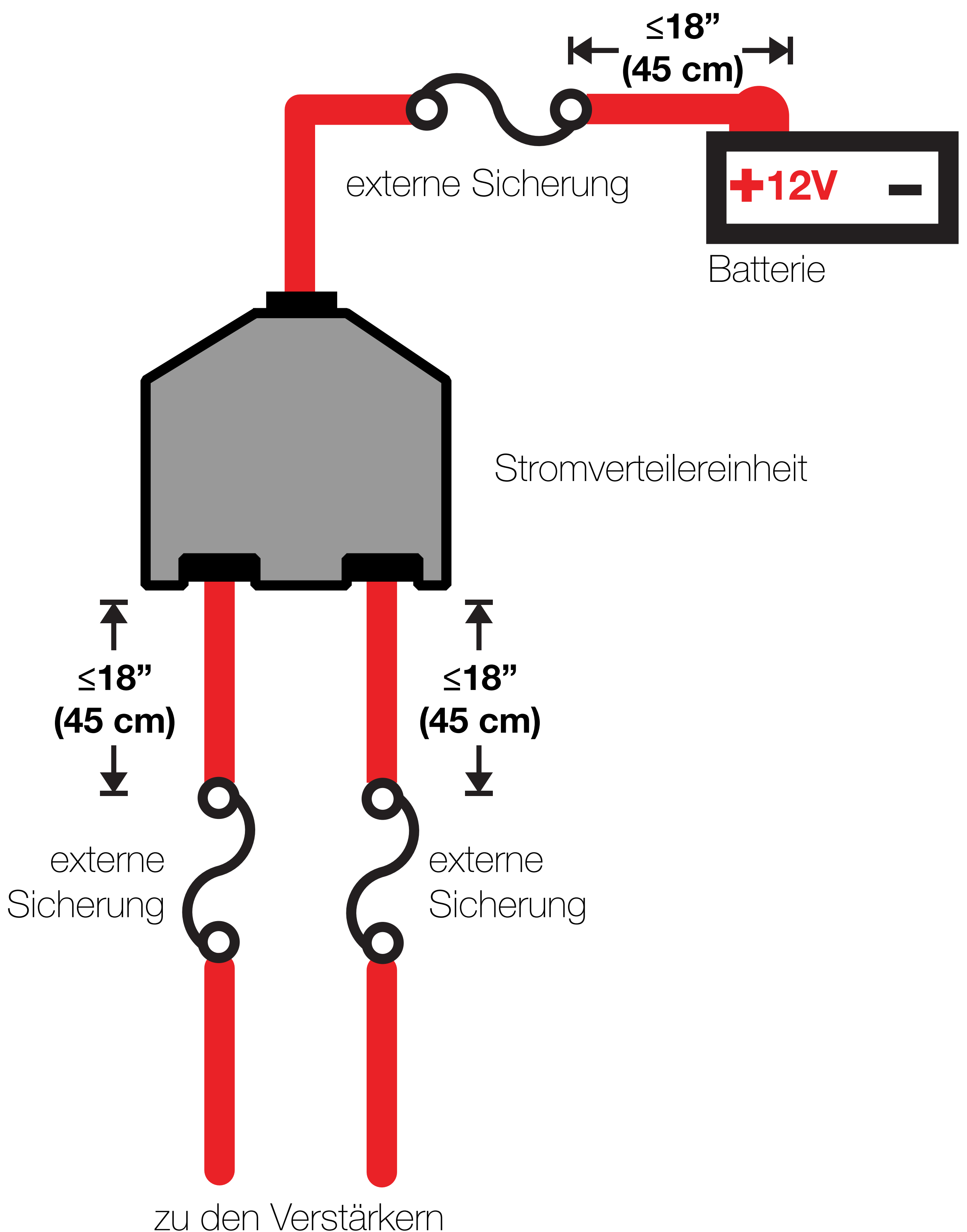

Subwoofer-Verkabelung

Einfache Dual-Voice-Coil

L7-Subwoofer parallel geschaltet

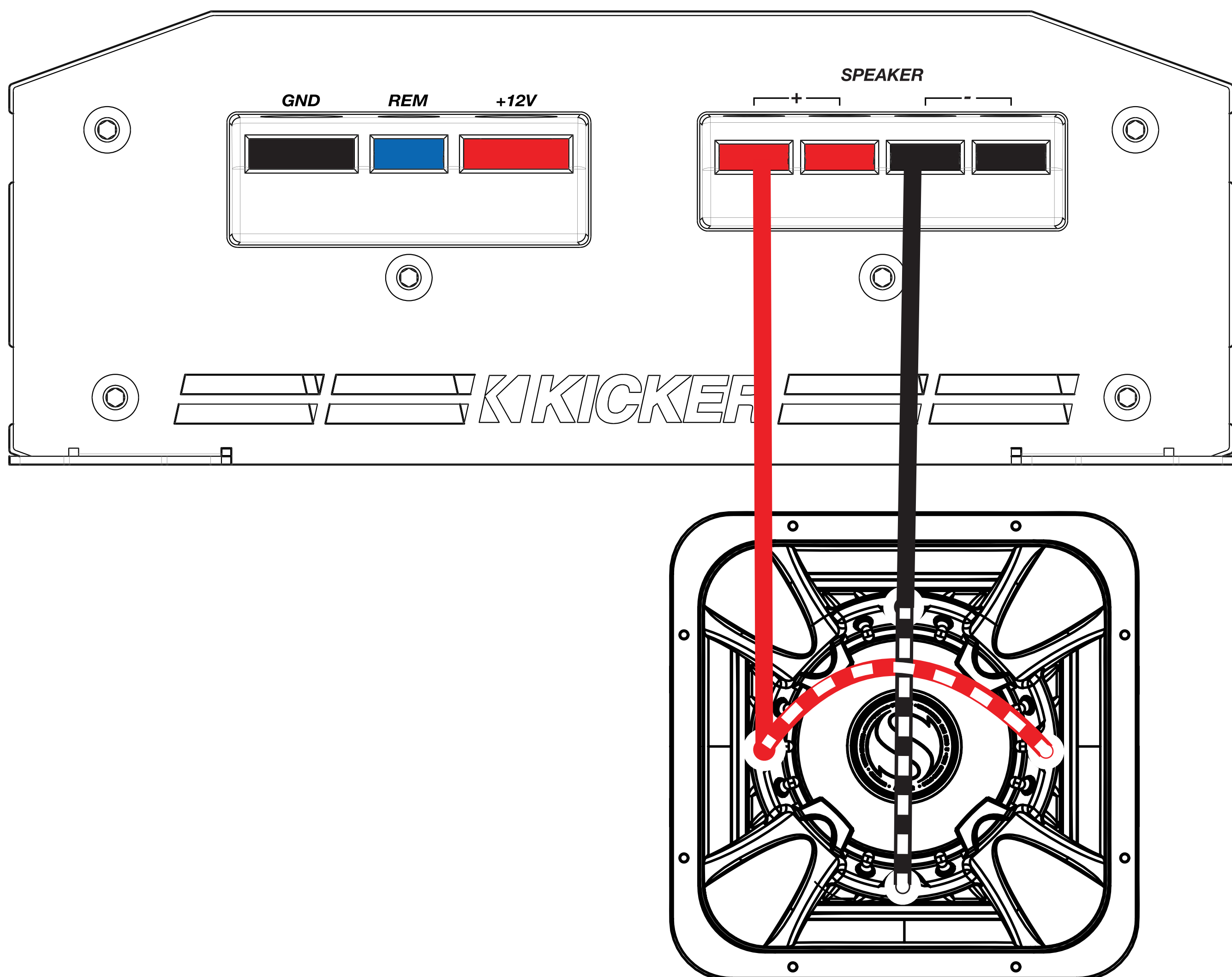

Zwei L7-Subwoofer mit Dual-Voice-Coil in Serien-/Parallel-Schaltung

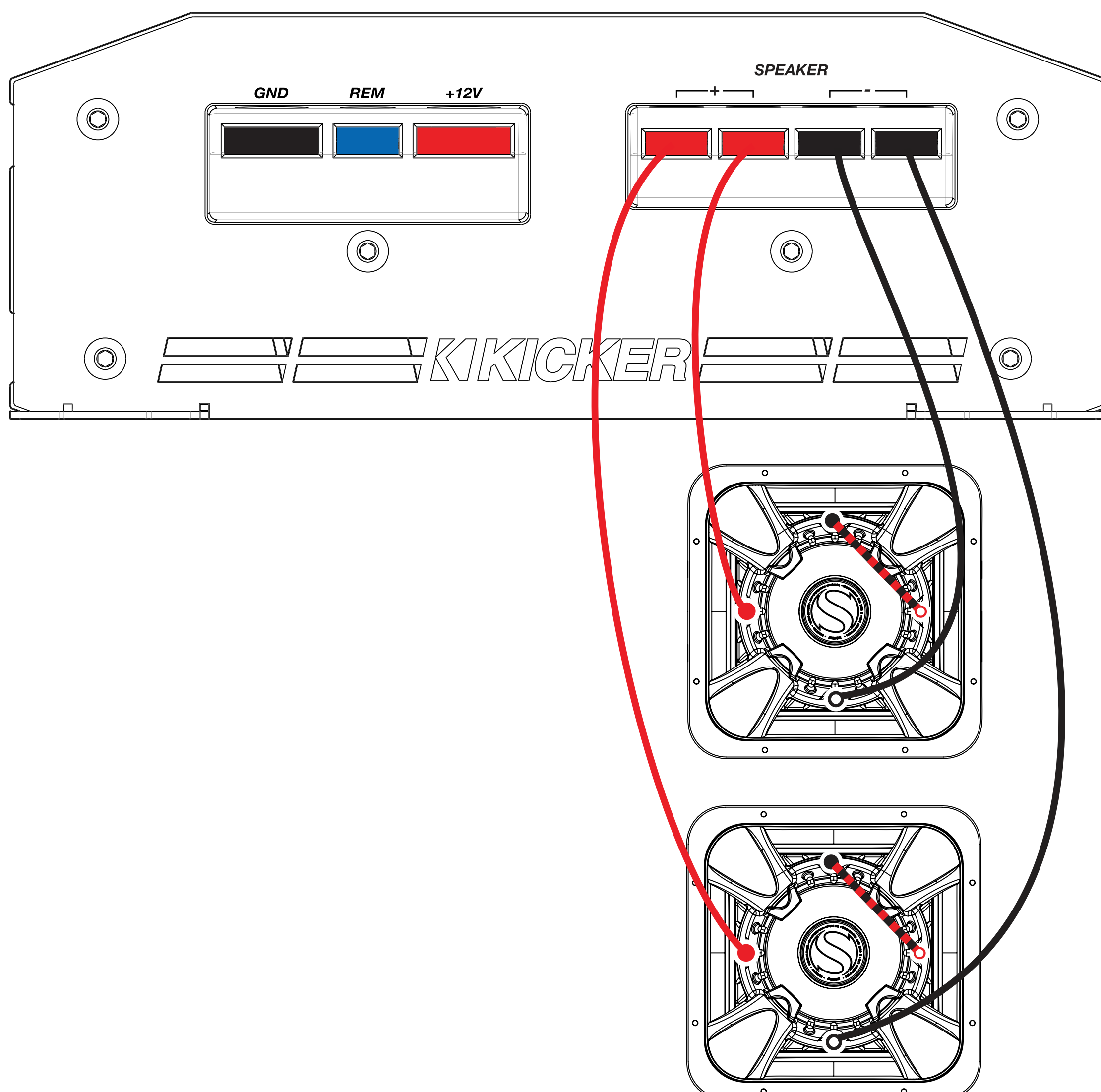

Betrieb

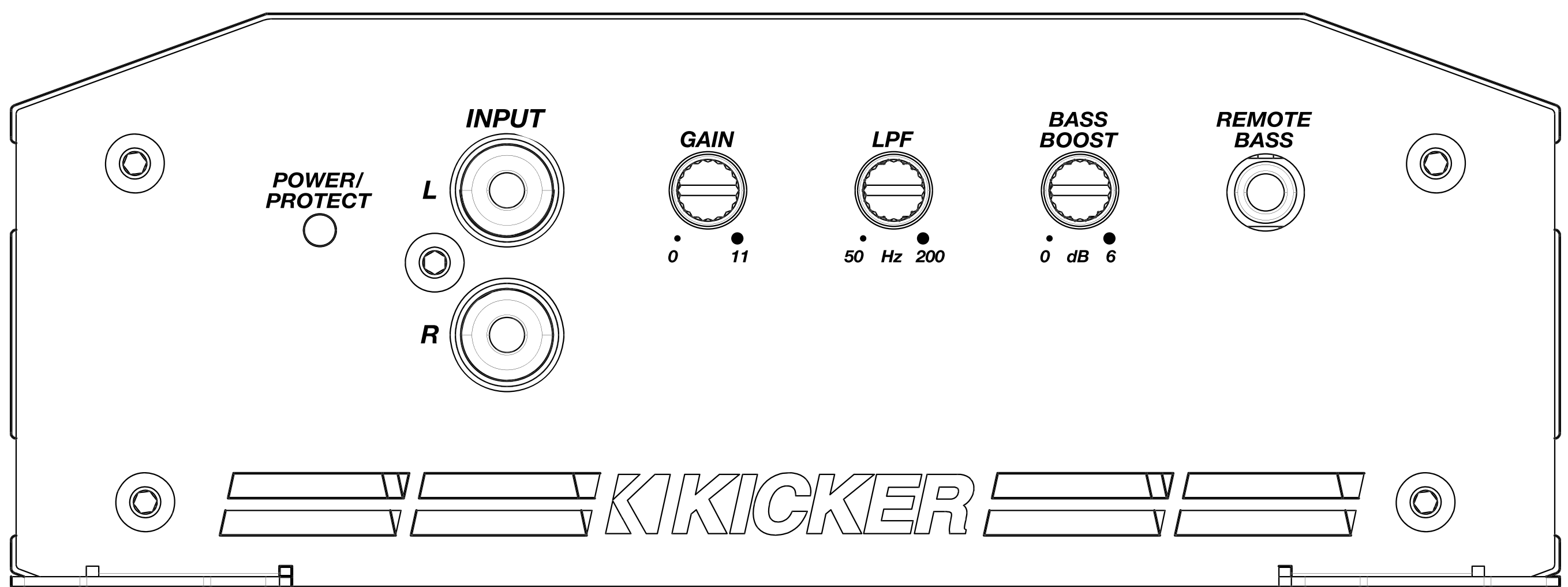

Automatisches Einschalten: Die VXA-Serie bietet zwei verschiedene automatische Einschaltmodi: +12 V und DC-Offset.

- Fernschalten: Verlegen Sie ein 18-AWG-Kabel vom Remote-Turn-On-Ausgang Ihrer Quelleinheit zur REM-Klemme am Seitenpanel des VXA-Verstärkers.
- DC-Offset-Einschalten: Der DC-Offset-Modus erkennt >2,5 V DC vom High-Level-Lautsprecherausgang der Quelleinheit, sobald diese eingeschaltet wird.

EINGANGSVERSTÄRKUNG: Die Eingangsverstärkungsregelung ist kein Lautstärkeregler. Sie passt die Eingangsempfindlichkeit des Verstärkers an den Ausgangspegel der Quelleinheit an. Bei korrekter Einstellung kann der Verstärker seine volle Nennleistung sauber abgeben. Eine zu hohe Verstärkung führt zu verzerrtem Ausgang und kann Ihre Lautsprecher beschädigen oder vorzeitig ausfallen lassen.

Um die Verstärkung mit der empfohlenen Methode (Voltmeter oder Oszilloskop) einzustellen, schalten Sie zuerst den Verstärker aus und trennen Sie alle Lautsprecher. Drehen Sie die Verstärkungsregelung vollständig gegen den Uhrzeigersinn auf Minimum und stellen Sie alle Crossover auf die geringste Anhebung. Ist eine Bass-Fernbedienung angeschlossen, drehen Sie diese vollständig im Uhrzeigersinn. Stellen Sie alle EQ-, Klang-, DSP-, Fader-, Balance- und Sitzpositionseinstellungen der Quelleinheit auf Neutral, Mitte oder Aus. Schalten Sie den Verstärker ein.

Spielen Sie über die Quelleinheit einen 0-dB-Sinussignal-Testton ab und erhöhen Sie langsam die Lautstärke, bis das Signal am Oszilloskop gerade zu clippen

beginnt; reduzieren Sie dann die Lautstärke um einen Schritt. Dies ist der maximale unverzerrte Ausgangspegel der Quelleinheit. [Kostenlose Testtöne stehen auf KICKER.com](#) unter dem Reiter „Support“ zur Verfügung. Verwenden Sie den 50-Hz-Ton für Subwoofer-Kanäle und den 1-kHz-Ton für Fullrange-Kanäle.

Stellen Sie Ihr Voltmeter oder Oszilloskop auf Wechselspannungsmessung ein und legen Sie die Messspitzen an die Lautsprecherausgangsklemmen des Verstärkers. Drehen Sie bei laufendem Testton langsam die Verstärkungsregelung im Uhrzeigersinn und beobachten Sie den Spannungsanstieg. Beenden Sie die Erhöhung, wenn das Voltmeter die auf der [Leistungstabelle von KICKER.com](#) für Ihr Verstärkermodell und die Lautsprecherimpedanz angegebene Ziel-Wechselspannung erreicht oder die Kurvenform am Oszilloskop zu rechteckig wird.

Schalten Sie den Verstärker aus, schließen Sie die Lautsprecher wieder an und stellen Sie Crossover und Bass-Fernbedienung auf Ihre normalen Einstellungen zurück. Die Verstärkung ist nun korrekt für die maximale saubere Ausgangsleistung des Verstärkers eingestellt.

Hinweis: Wenn Sie die maximale Lautstärke der Quelleinheit erhöhen, EQ- oder DSP-Einstellungen ändern oder den Bass-Boost am Verstärker verwenden, kann Verzerrung entstehen und die Einstellprozedur muss wiederholt werden.

KICKEQ Bass-Boost: Die variable Bass-Boost-Regelung an der Seite des Verstärkers ist dafür ausgelegt, die Ausgangsleistung um 0–6 dB bei 40 Hz zu erhöhen. Die Einstellung ist subjektiv. Wenn Sie sie erhöhen, müssen Sie die Eingangsverstärkung nachregeln, um eine Übersteuerung des Verstärkers zu vermeiden.

LPF (Tiefpass-Crossover): Der variable Tiefpass-Crossover an der Seite des Verstärkers ermöglicht die Einstellung der Tiefpass-Frequenz von 50 Hz bis 200 Hz (12 dB/Oktave).

BASS-FERNBEDIENUNG: Mit der optionalen VXARC-Basspegel-Fernbedienung können Sie die Ausgangsleistung des Verstärkers aus der Ferne regeln. Zur Oberflächenmontage der Basspegel-Fernbedienung schrauben Sie diese einfach an der gewünschten Stelle fest und verlegen das Kabel vom Regler zur „Remote Bass“-Buchse am Verstärkerpanel. Sobald die Verstärkung des Verstärkers korrekt eingestellt ist, ermöglicht diese Basspegelregelung die Absenkung oder Anhebung des Subwoofer-Pegels bis zum Maximum unverzerrter Ausgangsleistung.

Oberflächenmontage der Bass-Fernbedienung

Montieren Sie die VXARC-Fernbedienung mit den mitgelieferten Schrauben an der Oberfläche.

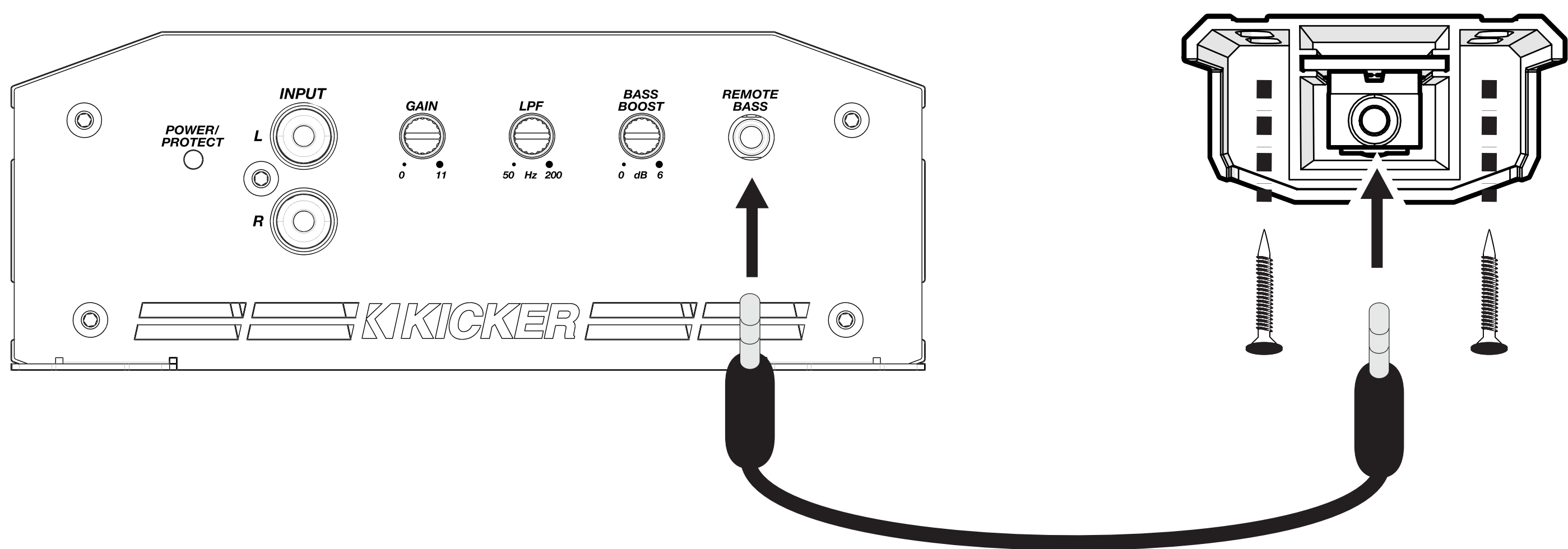

Entfernen Sie den VXARC-Drehknopf.

Bohren Sie ein $9/32''$ (7,5 mm) großes Loch in die Oberfläche, hinter der Sie den VXARC-Drehknopf montieren möchten.

Entfernen Sie den VXARC-Drehknopf.

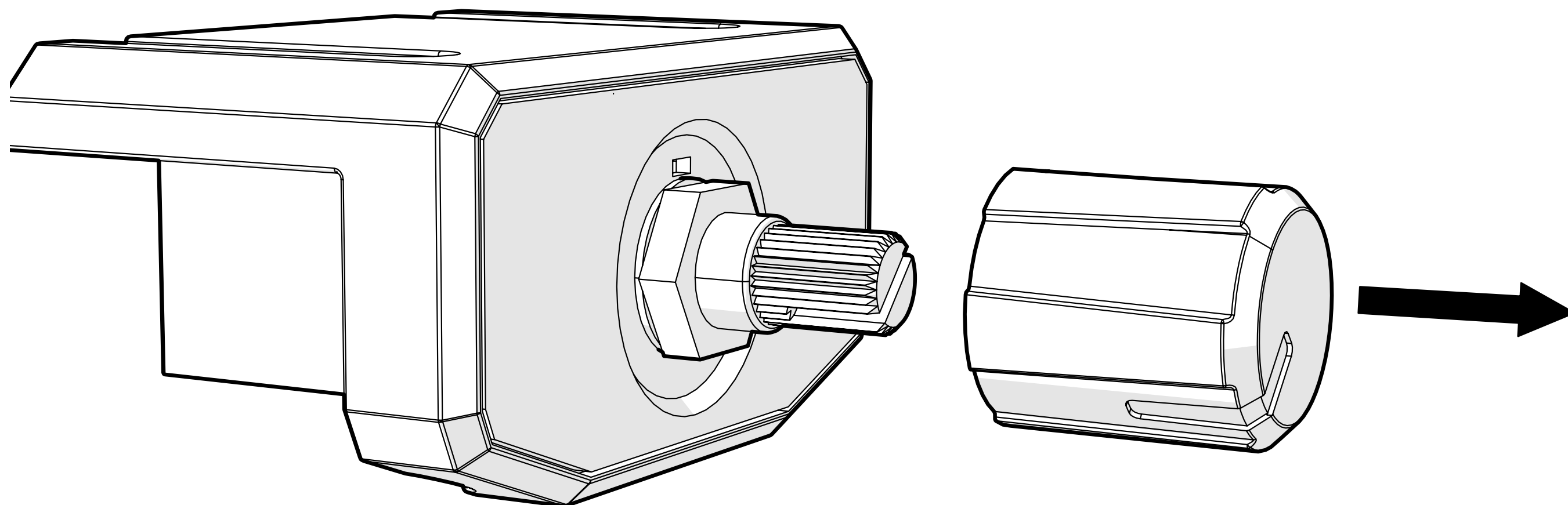

Entfernen Sie die 10-mm-Mutter und die Unterlegscheibe vom Potentiometer.

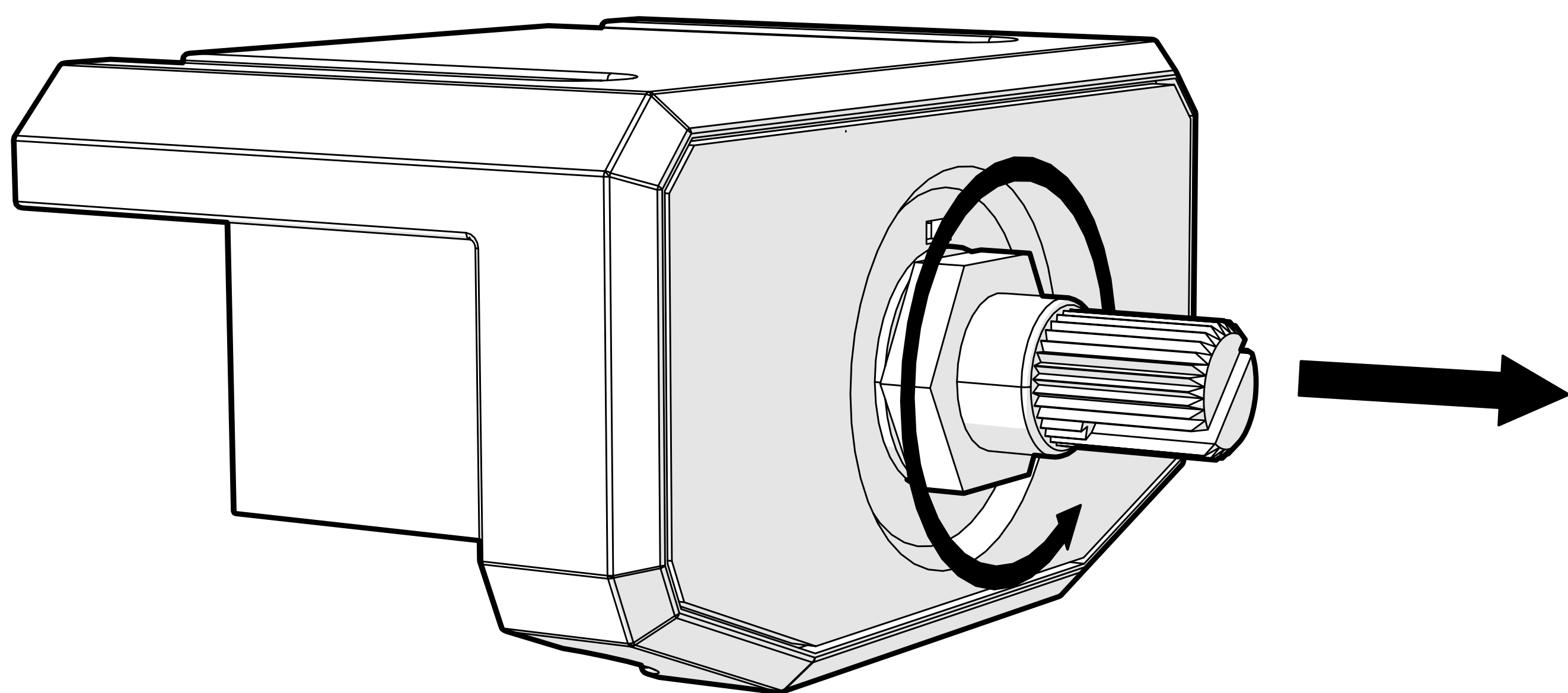

Schieben Sie die VXARC-Steuerplatine heraus.

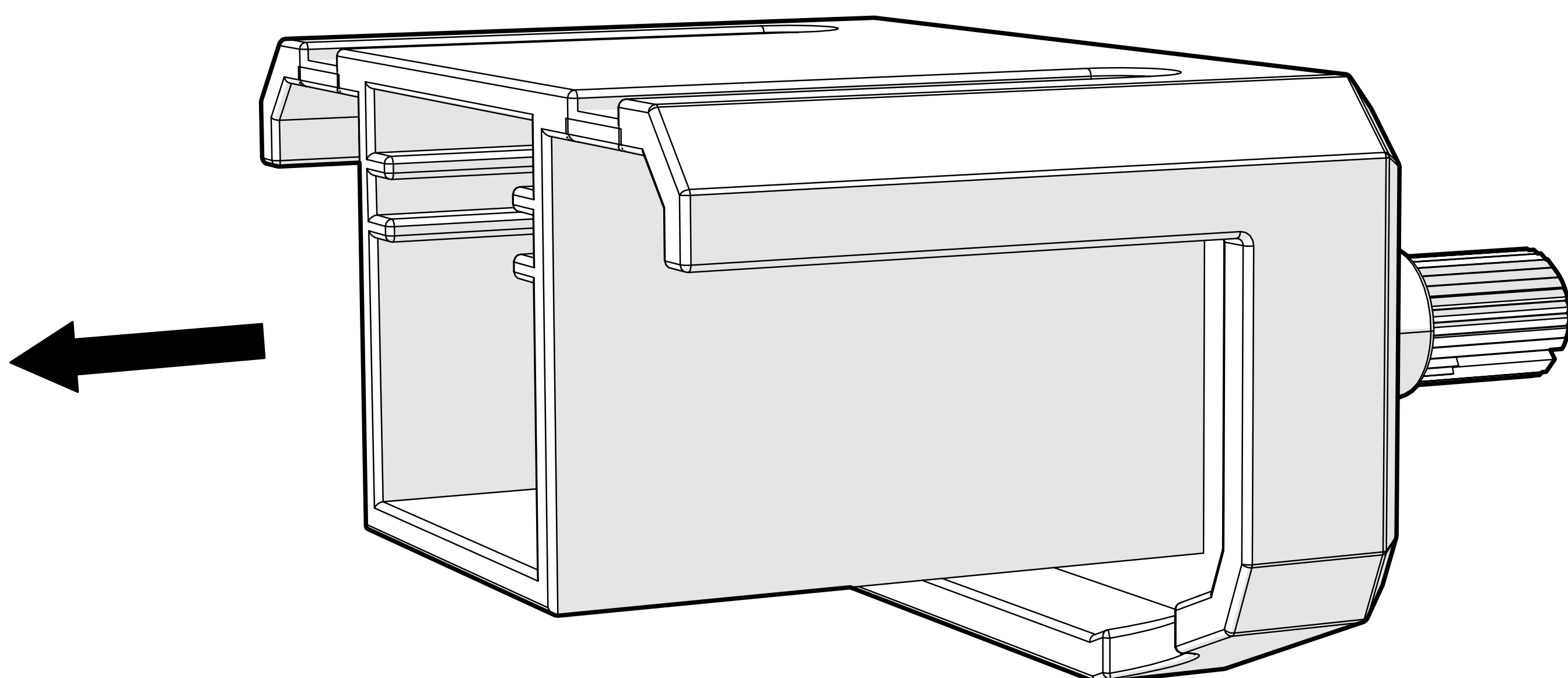

Führen Sie das Potentiometer durch das gebohrte Loch und fixieren Sie es mit der 10-mm-Mutter und der Unterlegscheibe.

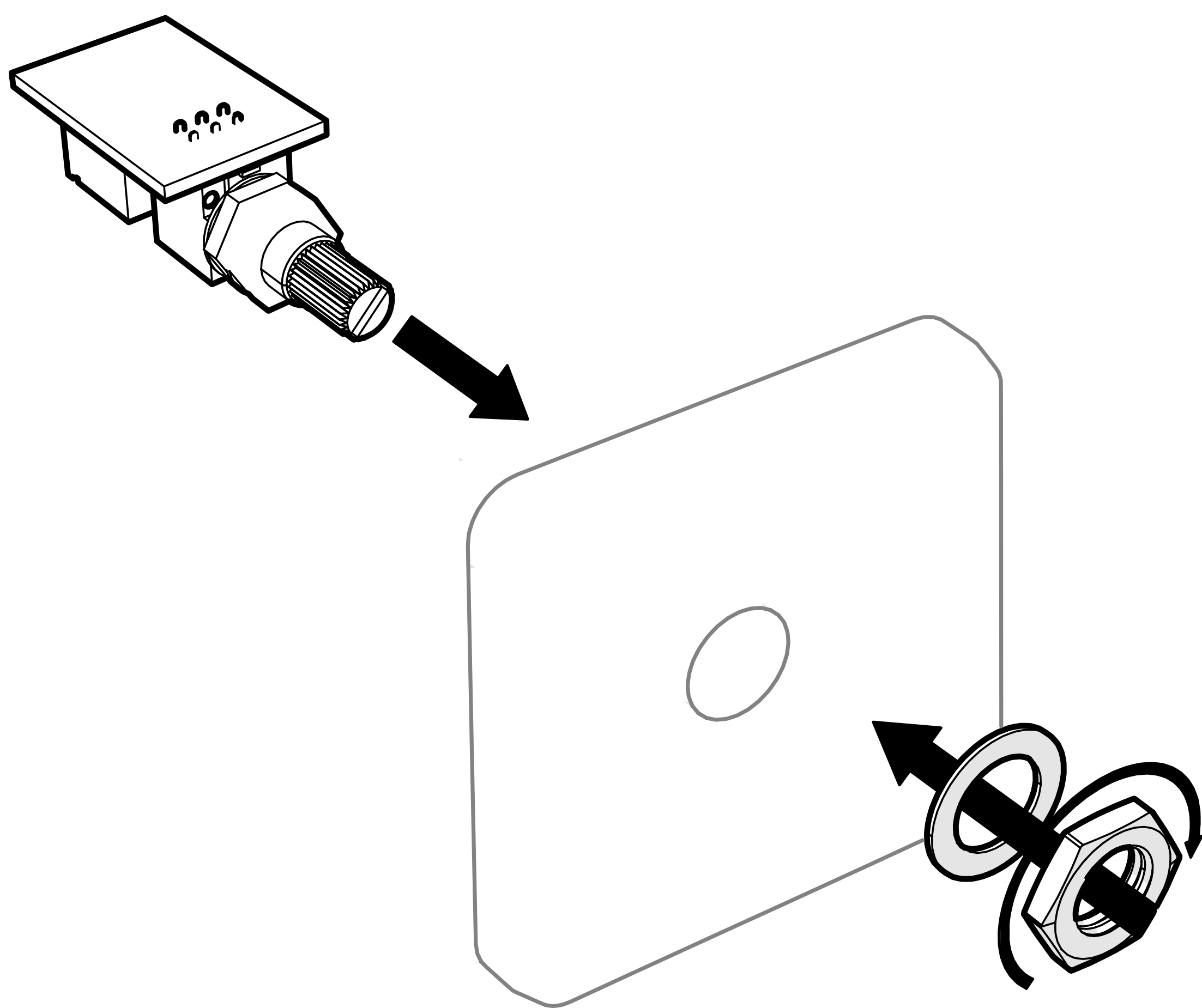

Setzen Sie den VXARC-Drehknopf wieder auf das Potentiometer.

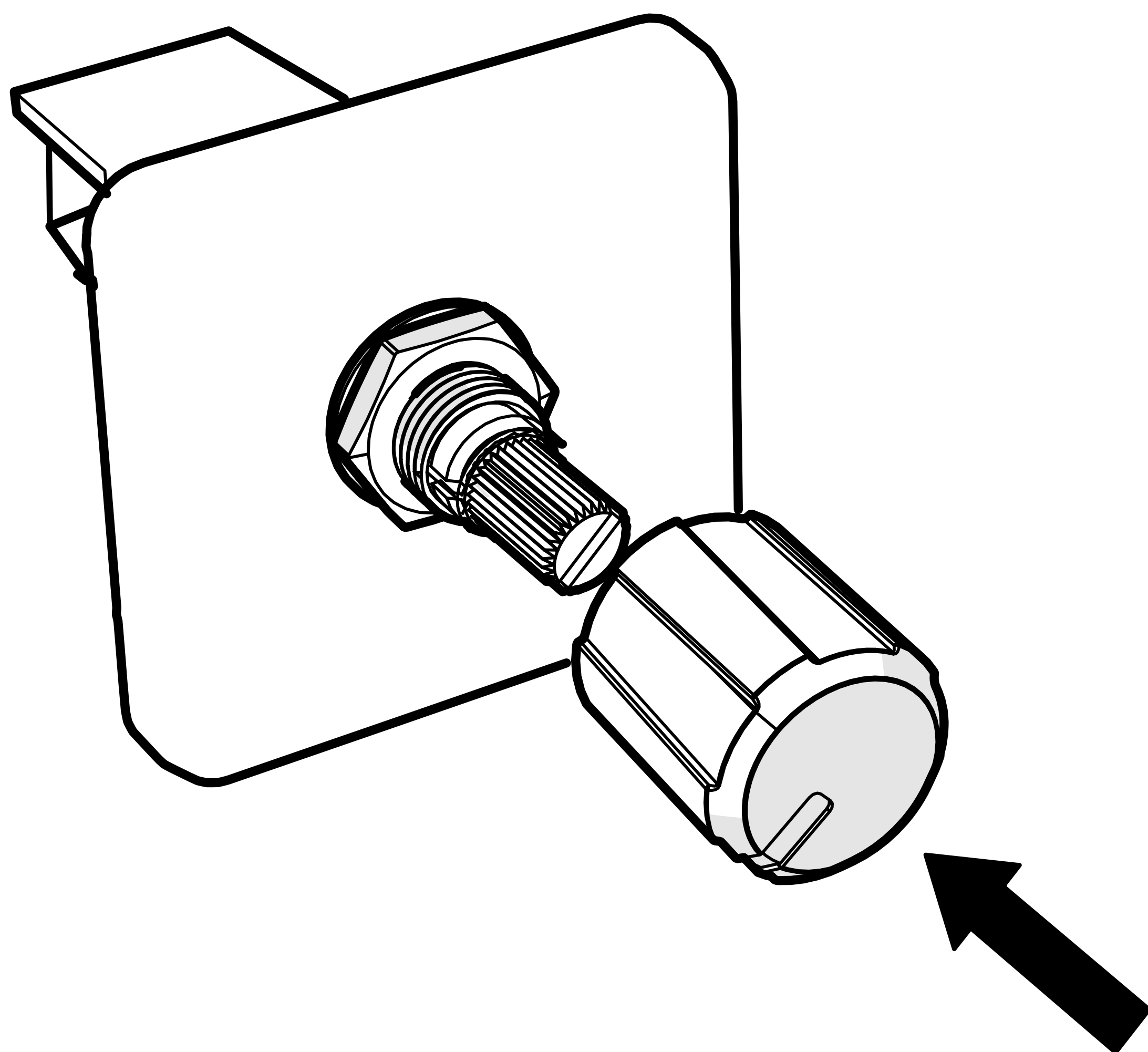

Fehlersuche

Falls Ihr Verstärker nicht zu funktionieren scheint, prüfen Sie zuerst die offensichtlichen Dinge wie durchgebrannte Sicherungen, fehlerhafte oder falsche Verkabelung, falsche Crossover- und Verstärkungseinstellungen usw. An der Seitenplatte Ihres KICKER VXA-Verstärkers befindet sich eine Power (PWR) & Protection (PRT) LED. Je nach Zustand des Verstärkers und des Fahrzeug-Ladesystems leuchtet die LED grün oder rot. Leuchtet die grüne LED, ist der Verstärker eingeschaltet und es liegt kein Fehler vor.

Blaue LED aus, kein Ausgang? Prüfen Sie mit einem Volt-Ohm-Meter (VOM): ❶ +12-V-Stromanschluss (sollte +12 V bis +16 V anzeigen) ❷ Remote-Turn-On-Anschluss (sollte +12 V bis +16 V anzeigen) ❸ Auf vertauschte Plus- und Masseverbindungen prüfen ❹ Masseanschluss auf einwandfreie Leitfähigkeit.

Blaue LED an, kein Ausgang? Prüfen Sie: ❶ RCA-Verbindungen ❷ Lautsprecherausgänge mit einem „bekannt guten“ Lautsprecher testen ❸ Quelleinheit durch eine „bekannte gute“ Quelleinheit ersetzen ❹ Mit VOM (auf „AC“-Spannungsmessung) prüfen, ob ein Signal im RCA-Kabel zum Verstärker anliegt.

Rote LED flackert bei lauter Musik? Die rote LED zeigt niedrige Batteriespannung an. Prüfen Sie alle Verbindungen im Ladesystem Ihres Fahrzeugs. Gegebenenfalls Batterie laden oder ersetzen bzw. den Generator austauschen.

Rote LED an, kein Ausgang? ❶ Verstärker ist sehr heiß = thermischer Schutz ist aktiv. Prüfen Sie die korrekte Impedanz an den Lautsprecherklemmen mit einem VOM (siehe Schaltbilder in dieser Anleitung für Mindestimpedanz und Mehrfachlautsprecher-Verkabelung). Prüfen Sie außerdem ausreichende Luftzirkulation um den Verstärker. ❷ Verstärker schaltet ab = Spannungsschutzschaltung ist aktiv. Die Versorgungsspannung liegt nicht im Betriebsbereich von 8–16 V. Lassen Sie das Lade- und Elektrik-System des Fahrzeugs prüfen. ❸ Verstärker spielt nur bei niedriger Lautstärke = Kurzschlusschutz ist aktiv. Prüfen Sie auf kurzgeschlossene Lautsprecherkabel oder Kabel, die das Fahrzeugchassis berühren. Prüfen Sie auf beschädigte Lautsprecher oder solche, die unter der empfohlenen Mindestimpedanz betrieben werden.

Kein oder schwacher Ausgang? ❶ Balance- und Fader-Regler der Quelleinheit prüfen ❷ RCA- (oder Lautsprecher-Eingang) und Lautsprecherausgangsverbindungen prüfen.

Generator-Pfeifen mit Motordrehzahl? ❶ Auf beschädigtes RCA- (oder Lautsprecher-Eingangs-)Kabel prüfen ❷ Verlegung des RCA- (oder Lautsprecher-Eingangs-)Kabels prüfen ❸ Quelleinheit auf korrekte Masse prüfen ❹ Verstärkungseinstellungen prüfen und bei zu hoher Einstellung reduzieren.

Brummen durch Masse? KICKER-Verstärker sind für volle Kompatibilität mit allen Hersteller-Geräten ausgelegt. Manche Geräte benötigen eine zusätzliche Masseverbindung, um Störungen im Audiosignal zu vermeiden. Läuft bei Ihrem Gerät dieses Problem auf, löst in den meisten Fällen ein Massekabel von den RCA-Ausgängen des Geräts zum Chassis das Problem.

ACHTUNG: Beim Starthilfegeben mit Starthilfekabeln unbedingt auf korrekte Polung achten. Falsche Verbindungen können zu durchgebrannten Verstärkersicherungen und zum Ausfall anderer kritischer Fahrzeugsysteme führen.

Falls Sie weitere Fragen zur Installation oder zum Betrieb Ihres neuen KICKER-Produkts haben, wenden Sie sich an den autorisierten KICKER-Händler, bei dem Sie es gekauft haben. Weitere Installationshinweise finden Sie unter dem Reiter SUPPORT auf der KICKER-Website www.kicker.com. Wählen Sie den Reiter TECHNICAL SUPPORT, das gewünschte Thema und laden Sie die entsprechenden Informationen herunter oder sehen Sie sie sich an. Schreiben Sie eine E-Mail an support@kicker.com oder rufen Sie den technischen Service unter (405) 624-8583 an, falls Fragen offen bleiben.

Garantía | Garantie

Contact your International KICKER dealer or distributor concerning specific procedures for your country's warranty policies.

Our goods come with guarantees that cannot be excluded under the **Australian Consumer Law**. You are entitled to a replacement or refund for a major failure and for compensation for any other reasonably foreseeable loss or damage. You are also entitled to have the goods repaired or replaced if the goods fail to be of acceptable quality and the failure does not amount to a major failure.

GARANTÍA INTERNACIONAL **Versión Español**

Comuníquese con su concesionario o distribuidor KICKER internacional para obtener información sobre procedimientos específicos relacionados con las normas de garantía de su país.

La frase “combustible para vivir la vida Livin’ Loud™ a todo volumen” se refiere al entusiasmo por la vida que la marca KICKER de estéreos de automóvil representa y a la recomendación a nuestros clientes de que vivan lo mejor posible (“a todo volumen”) en todo sentido. La línea de altavoces y amplificadores KICKER es la mejor del mercado de audio de automóviles y por lo tanto representa el “combustible” para vivir a todo volumen en el área de “estéreos de automóvil” de la vida de nuestros clientes. Recomendamos a todos nuestros clientes que obedezcan todas las reglas y reglamentos locales sobre ruido en cuanto a los niveles legales y apropiados de audición fuera del vehículo.

INTERNATIONALE GARANTIE **Deutsche Version**

Nehmen Sie mit Ihren internationalen KICKER-Fachhändler oder Vertrieb Kontakt auf, um Details über die Garantieleistungen in Ihrem Land zu erfahren.

Der Slogan “Treibstoff für Livin’ Loud” bezieht sich auf die mit den KICKER-Autostereosystemen assoziierte Lebensfreude und die Tatsache, dass wir unsere Kunden ermutigen, in allen Aspekten ihres Lebens nach dem Besten (“Livin’ Loud”) zu streben. Die Lautsprecher und Verstärker von KICKER sind auf dem Markt für Auto-Soundsysteme führend und stellen somit den “Treibstoff” für das Autostereoerlebnis unserer Kunden dar. Wir empfehlen allen unseren Kunden, sich bezüglich der zugelassenen und passenden Lautstärkepegel außerhalb des Autos an die örtlichen Lärmvorschriften zu halten.

GARANTIE INTERNATIONALE **Version Française**

Pour connaître les procédures propres à la politique de garantie de votre pays, contactez votre revendeur ou distributeur International KICKER.

L’expression “ carburant pour vivre plein pot “ fait référence au dynamisme de la marque KICKER d’équipements audio pour véhicules et a pour but d’encourager nos clients à faire le maximum (“ vivre plein pot “) dans tous les aspects de leur vie. Les haut-parleurs et amplificateurs KICKER sont les meilleurs dans le domaine des équipements audio et représentent donc pour nos client le “ carburant pour vivre plein pot “ dans l’aspect “ installation audio de véhicule “ de leur vie. Nous encourageons tous nos clients à respecter toutes les lois et réglementations locales relatives aux niveaux sonores acceptables à l’extérieur des véhicules.

P.O. Box 459

Stillwater, Oklahoma 74076

USA

(405) 624-8510

 **stillwaterdesigns**

53VXA-f-260609