

# Panasonic®

Operating Instructions

Bruksanvisning

Betjeningsvejledning

Käyttöohjeet

## CD Stereo System CD-stereoanläggning CD-stereoanlæg CD-stereojärjestelmä

---

Model No. **SC-UA4**

**SC-UA3**

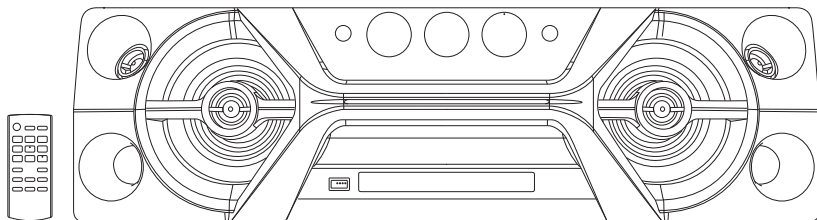

Thank you for purchasing this product.

For optimum performance and safety, please read these instructions carefully.

Please keep this manual for future reference.

Tack för valet av denna apparat.

Läs igenom bruksanvisningen noga för bästa resultat och för säkerhets skull.

Spara denna bruksanvisning.

Tak fordi du har valgt dette produkt.

Læs venligst denne betjeningsvejledning omhyggeligt, således at optimal ydelse og sikkerhed opnås.

Gem vejledningen til senere brug.

Kiitos, että hankit tämän tuotteen.

Lue nämä ohjeet huolellisesti parhaan suorituskyvyn ja turvallisuuden takaamiseksi.

Säilytä ohje tulevaa tarvetta varten.

These operating instructions are applicable for models SC-UA3 and SC-UA4.

**SC-UA4**: Indicate features applicable to SC-UA4.

**SC-UA3**: Indicate features applicable to SC-UA3.

Unless otherwise indicated, illustrations in these operating instructions are of SC-UA3.

Your system and the illustrations can look differently.

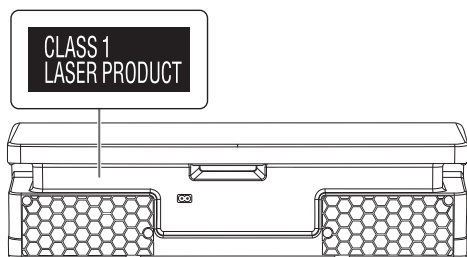

Back of product

The symbols on this product (including the accessories) represent the following:

~	AC
□	Class II equipment (The construction of the product is double-insulated.)
	ON
⏻	Standby

## Table of contents

Safety precautions	2
Caution for AC mains lead	3
Sales and Support Information	3
Supplied accessories	3
References	4
Transporting the unit	4
Making the connections	5
Overview of controls	6
Preparing the remote control	6
Preparing the media	7
Media playback	8
DAB+	9
Radio	10
Clock and timers	11
Sound effects	12
Illumination	12
Jukebox	12
Karaoke	13
Using a microphone	13
External equipment	13
Others	14
Maintenance	14
Troubleshooting	15
Specifications	17

## Safety precautions

### WARNING!

#### Unit

- To reduce the risk of fire, electric shock or product damage,
  - Do not expose this unit to rain, moisture, dripping or splashing.
  - Do not place objects filled with liquids, such as vases, on this unit.
  - Use only the recommended accessories.
  - Do not remove covers.
  - Do not repair this unit by yourself. Refer servicing to qualified service personnel.
  - Do not let metal objects fall inside this unit.

### CAUTION!

#### Unit

- To reduce the risk of fire, electric shock or product damage,
  - Do not install or place this unit in a bookcase, built-in cabinet or in another confined space. Ensure this unit is well ventilated.
  - Do not obstruct this unit's ventilation openings with newspapers, tablecloths, curtains, and similar items.
  - Do not place sources of naked flames, such as lighted candles, on this unit.
- This unit is intended for use in moderate climates.
- This unit may receive radio interference caused by mobile telephones during use. If such interference occurs, please increase separation between this unit and the mobile telephone.
- This unit utilizes a laser. Use of controls or adjustments or performance of procedures other than those specified herein may result in hazardous radiation exposure.
- Set the unit up on an even surface away from direct sunlight, high temperatures, high humidity, and excessive vibration.

#### AC mains lead

- The mains plug is the disconnecting device. Install this unit so that the mains plug can be unplugged from the socket outlet immediately.

#### Battery

- Danger of explosion if battery is incorrectly replaced. Replace only with the type recommended by the manufacturer.
- When disposing of the batteries, please contact your local authorities or dealer and ask for the correct method of disposal.
- Do not heat or expose to flame.
- Do not leave the battery(ies) in a car exposed to direct sunlight for a long period of time with doors and windows closed.
- Do not break open or short-circuit the battery.
- Do not charge the alkaline or manganese battery.
- Do not use the battery if the cover has peeled off.
- Remove the battery if you do not use the remote control for a long period of time. Keep in a cool, dark area.

## Caution for AC mains lead

### (For the AC mains plug of three pins)

For your safety, please read the following text carefully.

This appliance is supplied with a moulded three pin mains plug for your safety and convenience.

A 5-ampere fuse is fitted in this plug.

Should the fuse need to be replaced please ensure that the replacement fuse has a rating of 5-ampere and that it is approved by ASTA or BSI to BS1362.

Check for the ASTA mark  or the BSI mark  on the body of the fuse.

If the plug contains a removable fuse cover you must ensure that it is refitted when the fuse is replaced.

If you lose the fuse cover the plug must not be used until a replacement cover is obtained.

A replacement fuse cover can be purchased from your local dealer.

### Before use

Remove the connector cover.

### How to replace the fuse

The location of the fuse differ according to the type of AC mains plug (figures A and B). Confirm the AC mains plug fitted and follow the instructions below.

Illustrations may differ from actual AC mains plug.

1. Open the fuse cover with a screwdriver.

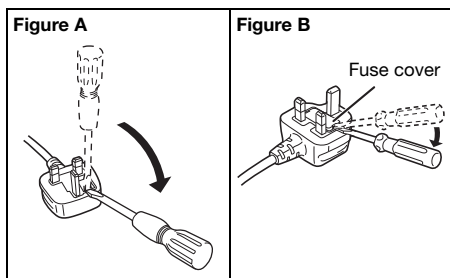

2. Replace the fuse and close or attach the fuse cover.

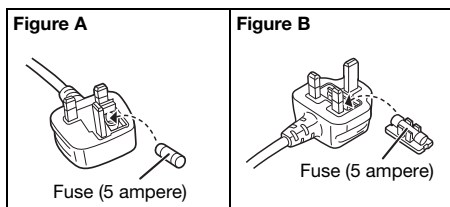

## Sales and Support Information

For the United Kingdom and Ireland

### Customer Communications Centre

- For customers within the UK: 0344 844 3899
- For customers within Ireland: 01 289 8333
- Monday – Friday 9:00am – 5:00pm (Excluding public holidays).
- For further support on your product, please visit our website: [www.panasonic.co.uk](http://www.panasonic.co.uk)

### Direct Sales at Panasonic UK

- Order accessory and consumable items for your product with ease and confidence by phoning our Customer Communications Centre Monday – Friday 9:00am – 5:00pm (Excluding public holidays).
- Or go on line through our Internet Accessory ordering application at [www.pas-europe.com](http://www.pas-europe.com).
- Most major credit and debit cards accepted.
- All enquiries transactions and distribution facilities are provided directly by Panasonic UK.
- It couldn't be simpler!
- Also available through our Internet is direct shopping for a wide range of finished products. Take a browse on our website for further details.

## Supplied accessories

Check and identify the supplied accessories.

For the United Kingdom and Ireland

Use numbers indicated in parentheses when asking for replacement parts. (Product numbers correct as of April 2017. These may be subject to change.)

- 2 AC mains lead**

For the United Kingdom and Ireland  
(K2CT2YY00089)

- 1 Remote control**

(N2QAYB001149)

- 1 Remote control battery**

- SC-UA4**

**1 DAB antenna**

(RFA3664)



- SC-UA3**

**1 FM indoor antenna**

(RSAX0002)



- SC-UA3** For the United Kingdom and Ireland

**1 Antenna plug adaptor**

(K1YZ02000013)



### Note:

Use the AC mains lead that is suitable for your household mains socket.

# References

## About Bluetooth®

Panasonic bears no responsibility for data and/or information that can possibly be compromised during a wireless transmission.

### Frequency band

- This system uses the 2.4 GHz frequency band.

### Certification

- This system conforms to the frequency restrictions and has received certification based on frequency laws. Thus, a wireless permit is not necessary.
- The actions below are punishable by law:
  - Taking apart or modifying the unit.
  - Removing specification indications.

### Restrictions of use

- Wireless transmission and/or usage with all Bluetooth® equipped devices is not guaranteed.
- All devices must conform to standards set by Bluetooth SIG, Inc.
- Depending on the specifications and settings of a device, it can fail to connect or some operations can be different.
- This system supports Bluetooth® security features. But depending on the operating environment and/or settings, this security is possibly not sufficient. Transmit data wirelessly to this system with caution.
- This system cannot transmit data to a Bluetooth® device.

### Range of use

- Use this device at a maximum range of 10 m.
- The range can decrease depending on the environment, obstacles or interference.

### Interference from other devices

- This system may not function properly and troubles such as noise and sound jumps may arise due to radio wave interference if this unit is located too close to other Bluetooth® devices or the devices that use the 2.4 GHz band.
- This system may not function properly if radio waves from a nearby broadcasting station, etc. is too strong.

### Intended usage

- This system is for normal, general use only.
- Do not use this system near an equipment or in an environment that is sensitive to radio frequency interference (example: airports, hospitals, laboratories, etc.).

## Licenses

The Bluetooth® word mark and logos are registered trademarks owned by Bluetooth SIG, Inc. and any use of such marks by Panasonic Corporation is under license. Other trademarks and trade names are those of their respective owners.

Google Play and Android are trademarks of Google Inc.

MPEG Layer-3 audio coding technology licensed from Fraunhofer IIS and Thomson.

# Transporting the unit

## Preparation

Disconnect all connected devices and cables from the unit.

Always carry the unit as illustrated below when moving the unit around.

## Holding both sides of the unit

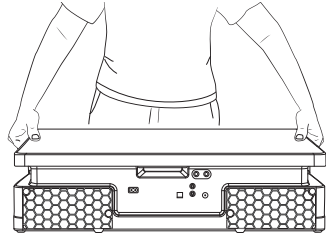

## Holding the handle bar

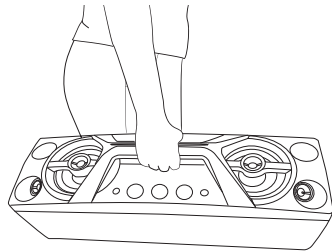

### Note:

- Put the unit on a flat safe surface.
- The speakers do not have magnetic shielding. Do not put them near PCs or other equipment easily influenced by magnetism.
- When you play at high levels for a long period, it can cause damage to the speakers and decrease the life of the speakers.
- Decrease the volume in these conditions to prevent damage:
  - When the sound is distorted.
  - When you adjust the sound quality.

## CAUTION!

- **Do not touch the speaker cone's reverberating surfaces:**
  - This may damage the speaker cone.
  - The speaker cone may be hot.
- **Do not drag the unit horizontally to avoid damage to the bottom of the unit or the table surface.**
- **Do not put the unit at the edge of the table to prevent it from falls and causing injuries, particularly to children.**
- **Do not put the unit in a vertical position.**

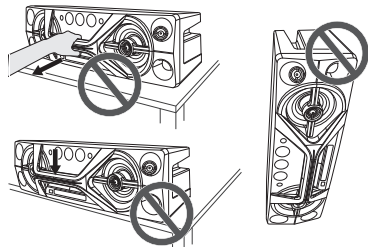

# Making the connections

Connect the AC mains lead only after all the other connections have been made.

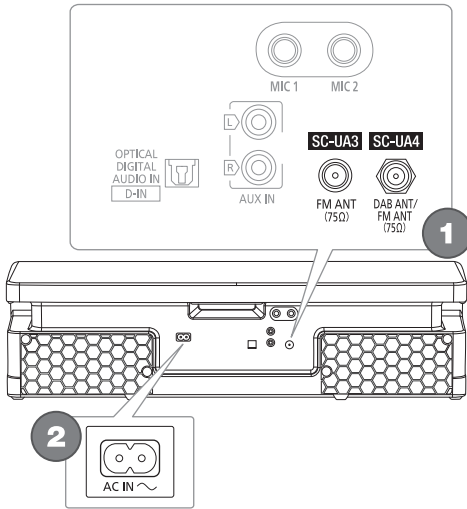

## 1 SC-UA4

### Connect the DAB antenna.

Be sure to tighten fully the nut.

Rotate the antenna at **A** to improve reception.

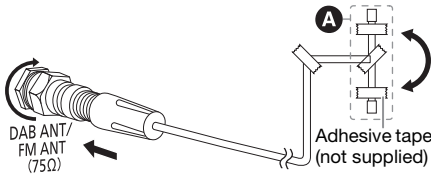

Do not use any other DAB antenna except the supplied one.  
Use an outdoor antenna if the reception is poor.

## SC-UA3

### Connect the FM indoor antenna.

Place the antenna where reception is best.

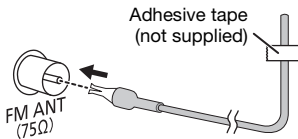

## SC-UA3 For the United Kingdom and Ireland

### Connect the FM outdoor antenna.

Use an outdoor antenna if reception is poor.

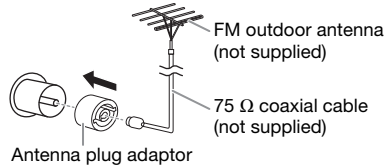

### CAUTION!

Keep the antenna plug adaptor out of reach of children to prevent swallowing.

#### Note:

- Do not use the outdoor antenna during a lightning storm.
- Disconnect the outdoor antenna if you do not use the system.

## 2 Connect the AC mains lead.

Do not use any other AC mains leads except the supplied one.

### (For the AC mains plug of three pins)

READ THE "Caution for AC mains lead" BEFORE CONNECTION.

To household mains socket

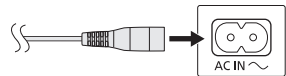

### Conserving power

The system consumes a small amount of power even when it is in standby mode. Disconnect the power supply if you do not use the system. Some settings will be lost after you disconnect the system. You have to set them again.

#### Note:

Keep the antennas away from the AC mains lead to avoid picking up noise.

# Overview of controls

Do the procedures with the remote control. You can also use the buttons on the unit if they are the same.

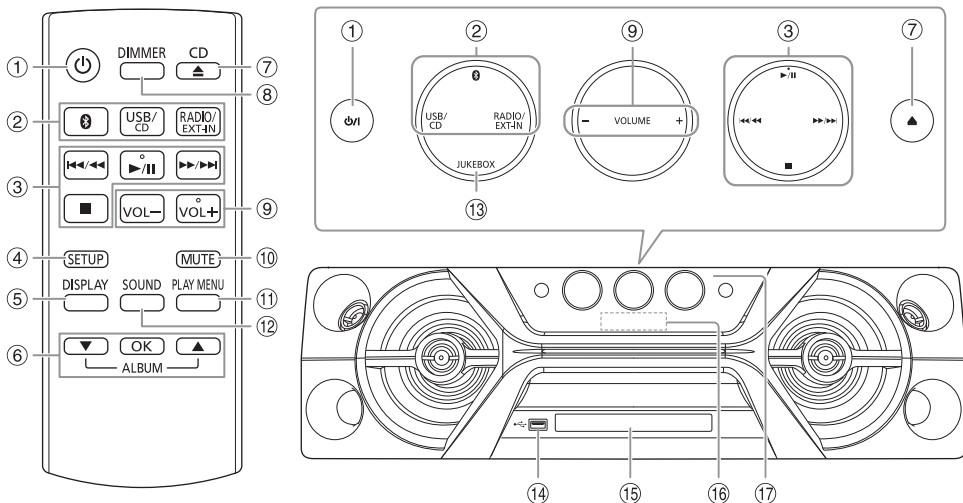

- ① **Standby/on switch** [⏻], [⏻/⏹]  
Press to switch the unit from on to standby mode or vice versa. In standby mode, the unit is still consuming a small amount of power.
- ② **Select the audio source**  
On the unit:  
To start Bluetooth® pairing, press and hold [📶].
- ③ Basic playback control
- ④ View the setup menu
- ⑤ View the content information
- ⑥ Select or confirm the option
- ⑦ Open or close the disc tray
- ⑧ **Decrease the brightness of the display panel**  
The illumination is also switched off.  
To cancel, press the button again.
- ⑨ Adjust the volume level
- ⑩ **Mute the sound**  
To cancel, press the button again.  
“MUTE” is also cancelled when you adjust the volume or when you switch off the system.
- ⑪ View the play menu
- ⑫ Select the sound effects
- ⑬ Select the jukebox
- ⑭ USB port (←→)
- ⑮ Disc tray
- ⑯ Display panel
- ⑰ **Remote control sensor**  
Distance: Within approximately 7 m  
Angle: Approximately 20° up and down,  
30° left and right

## Preparing the remote control

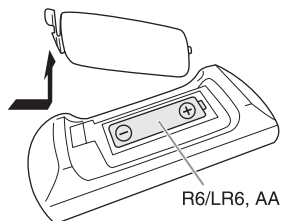

Use alkaline or manganese battery.

Install the battery so that the poles (+ and -) align with those in the remote control.

# Preparing the media

## Disc

- 1 Press [CD ▲] (unit: [▲]) to open the disc tray.  
Put in a disc with the label facing up.  
Press again to close the disc tray.
- 2 Press [USB/CD] repeatedly to select "CD".

## USB

### Preparation

Before you connect a USB device to the system, make sure you do a backup of the data.

- 1 Decrease the volume and connect the USB device to the USB port.
- 2 Press [USB/CD] repeatedly to select "USB".

### Note:

- Do not use a USB extension cable. The system cannot recognise USB device connected through a cable.
- Always disconnect the USB device before moving or tilting the unit, e.g. when connecting external devices or microphones.
- Some devices cannot be charged as the maximum USB charging current is 500 mA only.

## Bluetooth®

You can connect and play an audio device wirelessly through Bluetooth®.

### Preparation

- Switch on the Bluetooth® feature of the device and put the device near the system.
- Read the operating instructions of the device for details.

## Pairing a device

### Preparation

If this system is connected to a Bluetooth® device, disconnect it (➡ right).

- 1 Press [⊗].  
If "PAIRING" is shown, continue with step 3.
- 2 Press [PLAY MENU] to select "PAIRING" and then press [OK].
- 3 Select "SC-UA4" or "SC-UA3" from the Bluetooth® menu of the device.  
If prompted for a passkey, input "0000" or "1234".  
The device connects with this system automatically after pairing is complete.  
The name of the connected device is shown for a few seconds.

### Using the unit

- 1 Press and hold [⊗] until "PAIRING" is shown.
- 2 Select "SC-UA4" or "SC-UA3" from the Bluetooth® menu of the device.

### Note:

You can pair up to 8 devices with this system. If a 9th device is paired, the device that has not been used for the longest time will be replaced.

## Connecting a device

### Preparation

If this system is connected to a Bluetooth® device, disconnect it (➡ below).

- 1 Press [⊗].  
"BLUETOOTH READY" is shown.
- 2 Select "SC-UA4" or "SC-UA3" from the Bluetooth® menu of the device.  
The name of the connected device is shown for a few seconds.
- 3 Start playback on the device.

### Note:

- A device must be paired to connect.
- This system can only connect to one device at a time.
- When "BLUETOOTH" is selected as the source, this system will automatically try to connect to the last connected device. ("LINKING" is shown during this process.)

## Disconnecting a device

### While a Bluetooth® device is connected

- 1 Press [PLAY MENU] repeatedly to select "DISCONNECT?".
- 2 Press [▲, ▼] to select "OK? YES" and then press [OK].  
"BLUETOOTH READY" is shown.  
To cancel, select "OK? NO".

### Using the unit

Press and hold [⊗] until "PAIRING" is shown.

### Note:

A device is disconnected when you:

- Select a different source.
- Move the device out of the maximum range.
- Disable the Bluetooth® transmission of the device.
- Switch off the system or the device.

# Media playback

The following marks indicate the availability of the feature.

- CD**: CD-R/RW in CD-DA format or with MP3 files.
- USB**: USB device with MP3 files.
- BLUETOOTH**: Bluetooth® device.

## Basic playback

**CD** **USB** **BLUETOOTH**

Play	Press <b>[▶/⏸]</b> .
Stop	Press <b>[■]</b> . <b>USB</b> The position is memorised. "RESUME" is shown. Press again to stop fully.
Pause	Press <b>[▶/⏸]</b> . Press again to continue playback.
Skip	Press <b>[◀◀/▶▶]</b> or <b>[▶▶/▶▶]</b> to skip track. <b>CD</b> <b>USB</b> Press <b>[▲, ▼]</b> to skip MP3 album.
Search	Press and hold <b>[◀◀/▶▶]</b> or <b>[▶▶/▶▶]</b> .

**Note:**  
Depending on the Bluetooth® device, some operations may not work.

## Viewing available information

**CD** **USB** **BLUETOOTH**

You can view the available information, such as MP3 album and track number, on the display panel.

Press **[DISPLAY]**.

Example: MP3 album and track number display.

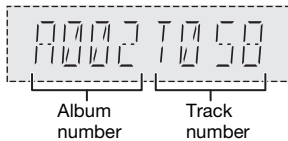

- Note:**
- Maximum characters that can be shown: Approximately 32
  - This system supports ver. 1.0, 1.1 and 2.3 ID3 tags.
  - Text data that the system does not support can show differently.

## Play menu

**CD** **USB**

- 1** **CD**  
Press **[PLAY MENU]**.  
**USB**  
Press **[PLAY MENU]** repeatedly to select "PLAYMODE".
- 2** Press **[▲, ▼]** to select the setting and then press **[OK]**.

OFF PLAYMODE	Cancel the setting.
1-TRACK 1 <b>[🎵]</b>	Play one selected track. Press <b>[◀◀/▶▶]</b> or <b>[▶▶/▶▶]</b> to select the track.
1-ALBUM 1 <b>[📀]</b>	Play one selected MP3 album. Press <b>[▲, ▼]</b> to select the MP3 album.
RANDOM RND	Play all tracks randomly.
1-ALBUM RANDOM 1 <b>[📀]</b> RND	Play all tracks in one selected MP3 album randomly. Press <b>[▲, ▼]</b> to select the MP3 album.
ALL REPEAT ⏮	Repeat all tracks.
1-TRACK REPEAT 1 <b>[🎵]</b> ⏮	Repeat 1-TRACK.
1-ALBUM REPEAT 1 <b>[📀]</b> ⏮	Repeat 1-ALBUM.
RANDOM REPEAT RND ⏮	Repeat random playback.
1-ALBUM RANDOM REPEAT 1 <b>[📀]</b> RND ⏮	Repeat 1-ALBUM RANDOM.

- Note:**
- During random playback, you cannot skip to tracks which have been played.
  - The setting is cancelled when you open the disc tray or disconnect the USB device.



## Link mode

### BLUETOOTH

You can change the link mode to suit the connection type.

#### Preparation

If this system is connected to a Bluetooth® device, disconnect it (➔ page 7).

- 1 Press **[PLAY MENU]** repeatedly to select **“LINK MODE”**.
- 2 Press **[▲, ▼]** to select the mode and then press **[OK]**.

MODE 1	Emphasis on connectivity.
MODE 2 (default)	Emphasis on sound quality.

#### Note:

- When enjoying video contents with this function, the video and audio output may not be synchronized. In this case, select “MODE 1”.
- Select “MODE 1” if the sound is interrupted.

### Note on disc

- This system can play CD-R/RW with CD-DA or MP3 format content.
- Before playback, finalise the disc on the device it was recorded on.
- Some CD-R/RW cannot be played because of the condition of the recording.

### Note on USB device

- This system does not guarantee connection with all USB devices.
- This system supports USB 2.0 full speed.
- This system can support USB devices of up to 32 GB.
- Only FAT 12/16/32 file system is supported.

### Note on MP3 file

- Files are defined as tracks and folders are defined as albums.
- Tracks must have the extension “.mp3” or “.MP3”.
- Tracks will not necessarily be played in the order you recorded them.
- Some files can fail to work because of the sector size.

#### MP3 file on disc

- This system can access up to:
  - 255 albums (including root folder)
  - 999 tracks
  - 20 sessions
- Disc must conform to ISO9660 level 1 or 2 (except for extended formats).

#### MP3 file on USB device

- This system can access up to:
  - 800 albums (including root folder)
  - 8000 tracks
  - 999 tracks in one album

## DAB+

### SC-UA4

#### Preparation

Press **[RADIO/EXT-IN]** repeatedly to select “DAB+”.

#### Note:

If you select “DAB+” for the first time, the system will tune automatically.

## Manual tuning

- 1 Press **[PLAY MENU]** repeatedly to select **“MANUAL SCAN”**.
- 2 Press **[▲, ▼]** to select the frequency block and then press **[OK]**.  
If no station is detected, “SCAN FAILED” is shown. Adjust the antenna and try again.

#### To tune automatically

- 1 Press **[PLAY MENU]** to select **“AUTO SCAN”** and then press **[OK]**.  
“START?” is shown.
- 2 Press **[OK]** to start tuning.  
“DAB AUTO SCAN” is shown.  
If no station is detected, “SCAN FAILED” is shown. Do manual tuning.

#### Note:

Preset frequencies are erased after you do automatic tuning.

## Memory presetting

You can preset up to 20 stations.

- 1 Press **[PLAY MENU]** repeatedly to select **“TUNE MODE”**.
- 2 Press **[▲, ▼]** to select **“STATION”** and then press **[OK]**.
- 3 Press **[◀◀/▶▶]** or **[▶▶/▶▶]** to tune in to the station.
- 4 Press **[OK]**.
- 5 Press **[▲, ▼]** to select a preset number and then press **[OK]**.  
Do steps 3 through 5 again to preset more stations. The new station replaces any station that occupies the same preset number.

#### Note:

You cannot preset a station when the station is not broadcasting or when you have selected a secondary service.

### Selecting a preset station

- 1 Press **[PLAY MENU]** repeatedly to select **“TUNE MODE”**.
- 2 Press **[▲, ▼]** to select **“PRESET”** and then press **[OK]**.
- 3 Press **[◀◀/▶▶]** or **[▶▶/▶▶]** to select the preset station.

## Secondary service

You can listen to secondary services when “” is shown.

- 1 Press [PLAY MENU] repeatedly to select “DAB SECONDARY”.
- 2 Press [▲, ▼] to select the secondary service and then press [OK].  
To cancel, select “PRIMARY”.

Note:

The setting is cancelled when you select other stations.

## Viewing available information

You can view the following information on the display panel:

- Information about the DAB broadcast
- Programme type
- Ensemble label
- Frequency
- Time

Press [DISPLAY].

## Checking the signal quality

You can check the signal quality when adjusting the antenna.

- 1 Press [PLAY MENU] repeatedly to select “SIGNAL QUALITY” and then press [OK].  
The frequency block followed by the reception quality is shown.  
To select other frequency blocks, press [▲, ▼].

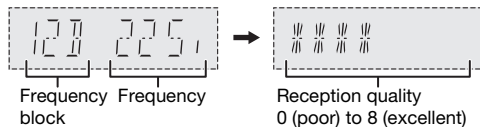

- 2 Press [OK] again to exit.

## Automatic clock adjustment

You can set the clock to update automatically.

- 1 Press [PLAY MENU] repeatedly to select “AUTO CLOCK ADJ”.
- 2 Press [▲, ▼] to select “ON ADJUST” and then press [OK].  
To cancel, select “OFF ADJUST”.

## Radio

### Preparation

Press [RADIO/EXT-IN] to select “FM”.

## Manual tuning

- 1 Press [PLAY MENU] repeatedly to select “TUNE MODE”.
- 2 Press [▲, ▼] to select “MANUAL” and then press [OK].
- 3 Press [◀◀/◀◀] or [▶▶/▶▶] to tune in to the station.  
To tune automatically, press and hold the button until the frequency starts changing quickly.  
“STEREO” is shown when a stereo broadcast is being received.

### Using the unit

- 1 Press [■] to select “MANUAL”.
- 2 Press [◀◀/◀◀] or [▶▶/▶▶] to tune in to the station.

## Memory presetting

You can preset up to 30 FM stations.

### Automatic presetting

- 1 Press [PLAY MENU] to select “A.PRESET”.
- 2 Press [▲, ▼] to select “LOWEST” or “CURRENT” and then press [OK].

LOWEST	Tuning begins from the lowest frequency.
CURRENT	Tuning begins from the current frequency.

The tuner presets all the stations it can receive into the channels in ascending order.  
To cancel, press [■].

### Manual presetting

- 1 Press [PLAY MENU] repeatedly to select “TUNE MODE”.
- 2 Press [▲, ▼] to select “MANUAL” and then press [OK].
- 3 Press [◀◀/◀◀] or [▶▶/▶▶] to tune in to the station.
- 4 Press [OK].
- 5 Press [▲, ▼] to select a preset number and then press [OK].  
Do steps 3 through 5 again to preset more stations.  
The new station replaces any station that occupies the same preset number.

## Selecting a preset station

- 1 Press [PLAY MENU] repeatedly to select "TUNE MODE".
- 2 Press [▲, ▼] to select "PRESET" and then press [OK].
- 3 Press [◀◀/▶▶] or [▶▶/▶▶] to select the preset station.

### Using the unit

- 1 Press [■] to select "PRESET".
- 2 Press [◀◀/▶▶] or [▶▶/▶▶] to select the preset station.

## Improving the sound quality

- 1 Press [PLAY MENU] repeatedly to select "FM MODE".
- 2 Press [▲, ▼] to select "MONO" and then press [OK].  
To cancel, select "STEREO".  
"MONO" is also cancelled when you change the frequency.  
**To memorise the setting**  
Continue with step 4 of "Manual presetting".  
(→ page 10)

## Checking the signal status

Press [DISPLAY] to select "FM STATUS".

FM - - - -	The FM signal is weak. The system is not tuned in to a station.
FM ST	The FM signal is in stereo.
FM MONO	"MONO" is selected as the "FM MODE". The FM signal is in monaural.

## RDS broadcasting

This system can show the text data transmitted by the radio data system (RDS) available in some areas.

Press [DISPLAY] repeatedly.

PS	Programme service
PTY	Programme type
FREQ	Frequency

### Note:

RDS may not be available if reception is poor.

## Clock and timers

### Setting the clock

This is a 24-hour clock.

- 1 Press [SETUP] repeatedly to select "CLOCK".
- 2 Press [▲, ▼] to set the time and then press [OK].

### To check the time

Press [SETUP] repeatedly to select "CLOCK" and then press [OK].  
In standby mode, press [DISPLAY].

### Note:

Reset the clock regularly to maintain accuracy.

## Play timer

(Except for Bluetooth®, AUX and D-IN source)

You can set the timer to come on at a certain time to wake you up.

### Preparation

Set the clock.

- 1 Press [SETUP] repeatedly to select "TIMER ADJ".
- 2 Press [▲, ▼] to set the start time and then press [OK].
- 3 Do step 2 again to set the end time.
- 4 Press [▲, ▼] to select the source you want to play and then press [OK].

### To start the timer

- 1 Prepare the source you want to listen to (disc, USB or radio) and set the volume.
- 2 Press [SETUP] repeatedly to select "TIMER SET".
- 3 Press [▲, ▼] to select "PLAY ON" and then press [OK].  
"⊙" is shown.  
To cancel, select "PLAY OFF".  
The system must be switched off for the timer to operate.

### To check the setting

Press [SETUP] repeatedly to select "TIMER ADJ" and then press [OK].  
In standby mode, press [DISPLAY] two times.

### Note:

- The timer starts at a low volume and increases gradually to the preset level.
- The timer comes on at the set time every day if the timer is on.
- If you switch off the system and then switch on again while a timer is in operation, the timer will not stop at the end time.



# Karaoke

## Preparation

Select the music source.

### Note:

The Karaoke function is switched off when you switch off the system.

## Changing the Karaoke effect

You can use the Karaoke effect function to add the sound effects.

- 1 Press **[SOUND]** repeatedly to select “**KARAOKE EFFECT**”.
- 2 Press **[▲, ▼]** to select the effect.

VOCAL CANCEL	Switch on or switch off the voice guide (depending on the source).
ECHO	Add echo effect to the sound.
KEY CONTROL	Change the key of a song.  <b>Note:</b> The setting is canceled when you switch to another source.
TEMPO	<b>CD USB</b> Change the speed of a song.
BGM	Change the background music level.
MIC EQ	Select a MIC EQ mode.
OFF	Cancel the effect.

To check the current setting, press **[OK]**.

- 3 Press **[◀◀/▶▶]** or **[▶▶/▶▶]** to select the setting and then press **[OK]**.

### Note:

To use the Karaoke effect in D-IN or AUX source, set “D-IN MODE” or “AUX MODE” to “MODE 1”. (→page 14)

## Using a microphone

### Preparation

Decrease the volume of the system to its minimum before you connect or disconnect a microphone.

### Rear panel of this unit

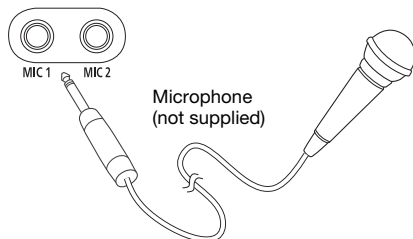

- 1 Connect a microphone (not supplied) to the microphone jack.  
Plug type: Ø 6.3 mm monaural
  - 2 Press **[SOUND]** repeatedly to select “**MIC VOL**”.
  - 3 Press **[▲, ▼]** to adjust the volume of the microphone and then press **[OK]**.
- If you want to sing with the background music.
- 4 Play the music source and adjust the volume of the system.

### Note:

- If a strange noise (howling) is emitted, move the microphone away from the speakers, or decrease the volume of the microphone.
- When you do not use the microphone, disconnect it from the microphone jack, and decrease the volume of the microphone to its minimum.

## External equipment

### Preparation

- Disconnect the AC mains lead.
- Switch off all equipment and read the appropriate operating instructions.

### Note:

- Components and cables are sold separately.
- Sound distortion can occur when you use an adaptor.
- If you want to connect equipment other than those described, refer to the audio dealer.

## Using the optical input

You can connect a TV, VCR, DVD player etc., and listen to the audio through this system.

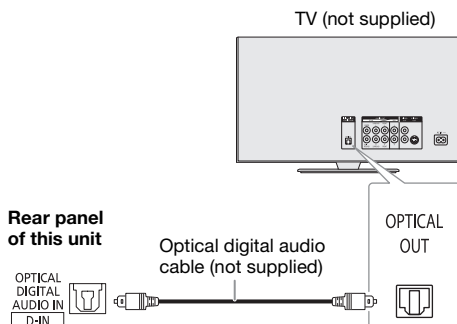

- 1 Connect the external equipment.
- 2 Press **[RADIO/EXT-IN]** repeatedly to select “**D-IN**”.
- 3 Play the external equipment.

### Note:

- This system can only detect linear PCM signals.
- Sampling frequency: 32 kHz, 44.1 kHz, 48 kHz, up to 96 kHz.
- The sound is muted if the signal format or frequency is not supported.
- If there are sounds coming from the TV's speakers, decrease the volume of the TV to its minimum.

## Using the auxiliary input

You can connect a VCR, DVD player etc., and listen to the audio through this system.

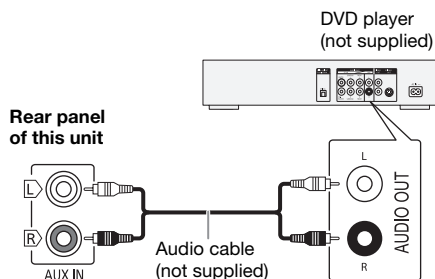

- 1 Connect the external equipment.
- 2 Press [RADIO/EXT-IN] repeatedly to select "AUX".
- 3 Play the external equipment.

### To adjust the input level

- 1 Press [PLAY MENU] to select "INPUT LEVEL".
- 2 Press [▲, ▼] to select "NORMAL" or "HIGH" and then press [OK].

#### Note:

Select "NORMAL" if the sound is distorted during "HIGH" input level.

## D-IN mode and AUX mode

- 1 Press [RADIO/EXT-IN] repeatedly to select "D-IN" or "AUX".
- 2 Press [PLAY MENU] repeatedly to select "D-IN MODE" or "AUX MODE".
- 3 Press [▲, ▼] to select the mode and then press [OK].

MODE 1	Select this mode to use the Karaoke effect function.
MODE 2 (default)	Select this mode when watching TV, movies or using an external player with Karaoke features.

## Others

### Auto off

This system automatically switches off when you do not use it for approximately 20 minutes.

- 1 Press [SETUP] repeatedly to select "AUTO OFF".
- 2 Press [▲, ▼] to select "ON" and then press [OK]. To cancel, select "OFF".

#### Note:

- This function does not work when you are in radio source or when a Bluetooth® device is connected.
- **SC-UA4**  
This function does not work when you are in "DAB+" source.

### Bluetooth® standby

This function automatically switches on the system when you establish a Bluetooth® connection from a paired device.

- 1 Press [SETUP] repeatedly to select "BLUETOOTH STANDBY".
- 2 Press [▲, ▼] to select "ON" and then press [OK]. To cancel, select "OFF".

#### Note:

Some devices may take longer to respond. If you are connected to a Bluetooth® device before switching off the system, wait for a minimum of 5 seconds before connecting to this system from your Bluetooth® device again.

### Software update

Occasionally, Panasonic may release updated software for this unit that may add or improve the way a feature operates. These updates are available free of charge. For more details, refer to the following website.

<http://panasonic.jp/support/global/cs/>  
(This site is in English only.)

### Checking the software version

- 1 Press [SETUP] repeatedly to select "SW VER." and then press [OK].  
The software version is shown.
- 2 Press [OK] again to exit.

## Maintenance

### To clean this system, wipe with a soft, dry cloth.

- Never use alcohol, paint thinner or benzine to clean this system.
- Before using chemically treated cloth, read the instructions that came with the cloth carefully.

# Troubleshooting

Before requesting service, make the following checks. If you are in doubt about some of the check points, or if the solutions indicated do not solve the problem, consult your dealer for instructions.

## Common problems

### The unit does not work.

- The safety device has been activated. Do the following:
  - Press [ $\psi$ /I] on the unit to switch the unit to standby mode. If the unit does not switch to standby mode, disconnect the AC mains lead and connect it again.
  - Press [ $\psi$ /I] again to switch on the unit. If the problem persists, consult your dealer.

### The display panel lights up and changes continuously in standby mode.

- Press and hold [■] on the unit to select "DEMO OFF".

### No operations can be done with the remote control.

- Examine that the battery is installed correctly.

### Sound is distorted or no sound.

- Adjust the volume of the system.
- Switch off the system, determine and correct the cause, and then switch on again. It can be caused by straining of the speakers through excessive volume or power, and when using the system in a hot environment.

### A humming sound can be heard during playback.

- An AC mains lead or fluorescent light is near the cables. Keep other appliances and cords away from the cables of this system.

### The sound level reduces.

- The protection circuit has been activated due to the continuous use at high volume output. This is to protect the system and maintain the sound quality.

## Disc

### Display not shown correctly.

#### Playback does not start.

- You have not put in the disc correctly. Put it in correctly.
- Disc is dirty. Clean the disc.
- Replace the disc if it is scratched, warped, or non-standard.
- There is condensation. Let the system dry for 1 to 2 hours.

### The total number of tracks displayed is incorrect.

#### The disc cannot be read.

#### Distorted sound is heard.

- You put in a disc that the system cannot play. Change to a playable disc.
- You put in a disc that has not been finalised.

## USB

### The USB device or the contents in it cannot be read.

- The format of the USB device or the contents in it are not compatible with the system.
- USB devices with storage capacity of more than 32 GB cannot work in some conditions.

### Slow operation of the USB device.

- Large content size or large memory USB device takes longer time to read.

## Bluetooth®

### Pairing cannot be done.

- Check the Bluetooth® device condition.
- The device is out of the 10 m communication range. Move the device nearer to the system.

### The device cannot be connected.

- The pairing of the device was unsuccessful. Do pairing again.
- The pairing of the device has been replaced. Do pairing again.
- This system might be connected to a different device. Disconnect the other device and try connecting the device again.
- The system may have a problem. Switch off the system and then switch on again.
- If "MODE 2" is selected in "LINK MODE", select "MODE 1". (→ page 9)

### The device is connected but audio cannot be heard through the system.

- For some built-in Bluetooth® devices, you have to set the audio output to "SC-UA4" or "SC-UA3" manually. Read the operating instructions of the device for details.

### Sound from the device is interrupted.

- The device is out of the 10 m communication range. Move the device nearer to the system.
- Remove any obstacle between the system and the device.
- Other devices that use the 2.4 GHz frequency band (wireless router, microwaves, cordless phones, etc.) are interfering. Move the device nearer to the system and distance it from the other devices.
- Select "MODE 1" for stable communication. (→ page 9)

## Radio, DAB+

### DAB+ reception is poor.

- Keep the antenna away from computers, televisions, other cables and cords.

### Sound is distorted.

- Use an optional outdoor antenna. The antenna should be installed by a competent technician.

### A beat sound is heard.

- Switch off the TV or move it away from the system.
- Move mobile telephones away from the system if the interference is apparent.

## D-IN, AUX

### Playback image and sound are not synchronised.

- When in D-IN source, set "D-IN MODE" to "MODE 2".
- When in AUX source, set "AUX MODE" to "MODE 2".

### Karaoke effect cannot be used.

- When in D-IN source, set "D-IN MODE" to "MODE 1".
- When in AUX source, set "AUX MODE" to "MODE 1".

## Unit displays

“--:--”

- Track play time is more than 99 minutes.

“ADJUST CLOCK”

- The clock is not set. Adjust the clock.

“ADJUST TIMER”

- The play timer is not set. Adjust the play timer.

“AUDIO UNSUPPORTED”

- The signal format or frequency is not supported.
- This system does not support bitstream signals. Change the digital audio output setting on the external equipment to PCM.
- This system supports sampling frequencies of 32 kHz, 44.1 kHz, 48 kHz, up to 96 kHz. Select only the supported sampling frequencies on the connected equipment.
- Try connecting the external equipment by using the auxiliary input.

“AUTO OFF”

- The system has not been used for 20 minutes and will switch off within a minute. To cancel, press any button.

“ERROR”

- An incorrect operation was done. Read the instructions and try again.

“F61”

- There is a problem with the amplifier of the system.
- Disconnect the USB device. Switch off the system and then switch on again.

“F703”

- Examine the Bluetooth® connection.
- Disconnect the Bluetooth® device. Switch off the system and then switch on again.

“F76”

- There is a problem with the power supply.
- Disconnect the AC mains lead and consult your dealer.

“F77”

- Disconnect the AC mains lead and consult your dealer.

“NO DISC”

- You have not put in a disc.

“NO PLAY”

“UNSUPPORT”

- There is no album or track in the USB device.
- Examine the content. You can only play supported format.
- The system may have a problem. Switch off the system and then switch on again.

“NO PRESET”

- DAB memory presetting has not been done.

“NO SIGNAL”

- The station cannot be received. Adjust the antenna.

“NOT SUPPORTED”

- To use Karaoke effect in D-IN or AUX source, set “D-IN MODE” or “AUX MODE” to “MODE 1”.

“PLAYERROR”

- An unsupported MP3 file has been played. The system will skip that track and play the next one.

“REMOTE 1”

“REMOTE 2”

- The remote control and the unit are using different codes. Change the code of the remote control.
  - When “REMOTE 1” is shown, press and hold [OK] and [] on the remote control for a minimum of 4 seconds.
  - When “REMOTE 2” is shown, press and hold [OK] and [USB/CD] on the remote control for a minimum of 4 seconds.

“SCAN FAILED”

- Stations cannot be received. Adjust the antenna or do manual tuning.

“USB NO DEVICE”

- The USB device is not connected. Examine the connection.

“USB OVER CURRENT ERROR”

- The USB device is using too much power. Disconnect the USB device, switch off the system and then switch on again.

“VBR”

- The system cannot show the remaining play time for variable bit rate (VBR) tracks.

---

## Remote control code

When other Panasonic equipment responds to the remote control of this system, change the remote control code for this system.



### Preparation

Press [USB/CD] repeatedly to select “CD”.

### To set the code to “REMOTE 2”

- 1 Press and hold [USB/CD] on the unit and [USB/CD] on the remote control until “REMOTE 2” is shown.
- 2 Press and hold [OK] and [USB/CD] on the remote control for a minimum of 4 seconds.

### To set the code to “REMOTE 1”



- 1 Press and hold [USB/CD] on the unit and [] on the remote control until “REMOTE 1” is shown.
- 2 Press and hold [OK] and [] on the remote control for a minimum of 4 seconds.

---

## System memory reset

Reset the memory when the following situations occur:

- There is no response when buttons are pressed.
- You want to clear and reset the memory contents.

- 1 Disconnect the AC mains lead.
- 2 While you press and hold [] on the unit, connect the AC mains lead again. Continue to press and hold the button until “-----” is shown.
- 3 Release [].

All the settings are set back to the factory preset. It is necessary to set the memory items again.



# Specifications

## Amplifier section

### RMS output power stereo mode

Front Ch (both ch driven)	
	150 W per channel (4 Ω), 1 kHz, 30% THD
Total RMS stereo mode power	300 W

## Tuner section

### Frequency modulation (FM)

Preset memory	30 stations
Frequency range	87.50 MHz to 108.00 MHz (50 kHz step)
Antenna terminals	75 Ω (unbalanced)

## DAB+ section

### SC-UA4

### DAB memories

20 stations

### Frequency band (wavelength)

Band III (Europe)	
	5A to 13F (174.928 MHz to 239.200 MHz)

### Sensitivity \*BER 4x10<sup>-4</sup>

Min requirement	-98 dBm
-----------------	---------

### DAB external antenna

Version 1

Terminal	F - Connector (75 Ω)
----------	----------------------

## Disc section

### Disc played (8 cm or 12 cm)

CD, CD-R/RW (CD-DA, MP3\*)

\* MPEG-1 Layer 3

### Pick up

Wavelength	790 nm (CD)
------------	-------------

### NORSK

Bølgelengde	790 nm (CD)
Laserstyrke	Ingen farlig stråling sendes ut

## Bluetooth® section

Version Bluetooth® Ver. 2.1 + EDR

Class Class 2

Supported profiles A2DP, AVRCP, SPP

Operating frequency 2402 MHz to 2480 MHz

Maximum power (dBm e.i.r.p.) 10 dBm

Operation distance 10 m line of sight

## Speaker section

### Speaker unit(s)

Woofers	13 cm cone type x 2 pieces
Tweeters	4 cm cone type x 4 pieces

## Terminal section

### USB port

USB standard	USB 2.0 full speed
Media file format support	MP3 (*.mp3)
USB device file system	FAT12, FAT16, FAT32

### Digital audio input

Optical digital input	Optical terminal
Sampling frequency	32 kHz, 44.1 kHz, 48 kHz, 96 kHz

### Analog audio input

Audio input	Pin jack (1 system)
-------------	---------------------

### Microphone

Terminal	Mono, 6.3 mm jack (2 systems)
----------	-------------------------------

## General

Power supply AC 220 V to 240 V, 50 Hz

Power consumption 51 W

Dimensions (W x H x D) 650 mm x 196 mm x 274 mm

Mass 6.1 kg

Operating temperature range 0°C to +40°C

Operating humidity range 35% to 80% RH (no condensation)

### Power consumption in standby mode (approximate)

0.5 W

### Power consumption in standby mode (approximate)

(With "BLUETOOTH STANDBY" set to "ON") 0.6 W

### Note:

- Specifications are subject to change without notice.
- Mass and dimensions are approximate.
- Total harmonic distortion is measured by the digital spectrum analyser.



## English

### Declaration of Conformity (DoC)

Hereby, "*Panasonic Corporation*" declares that this product is in compliance with the essential requirements and other relevant provisions of Directive 2014/53/EU.

Customers can download a copy of the original DoC to our RE products from our DoC Server:  
<http://www.doc.panasonic.de>  
Contact to Authorised Representative: Panasonic Marketing Europe GmbH, Panasonic Testing Centre, Winsbergring 15, 22525 Hamburg, Germany

## Ελληνικά

### Δήλωση συμμόρφωσης (DoC)

Με την παρούσα, η "*Panasonic Corporation*" δηλώνει ότι το προϊόν αυτό είναι σύμφωνο με τις βασικές απαιτήσεις και άλλες σχετικές διατάξεις της οδηγίας 2014/53/ΕΕ.

Οι πελάτες μπορούν να κατεβάσουν ένα αντίγραφο του πρωτότυπου DoC για τα RE προϊόντα μας από τον DoC server μας:  
<http://www.doc.panasonic.de>  
Στοιχεία επικοινωνίας Εξουσιοδοτημένου Αντιπροσώπου: Panasonic Marketing Europe GmbH, Panasonic Testing Centre, Winsbergring 15, 22525 Hamburg, Γερμανία

## Português

### Declaração de Conformidade (DoC)

Com o presente documento, a "*Panasonic Corporation*" declara que este produto é conforme os requisitos específicos e demais especificações referentes à Directriz 2014/53/UE.

Os clientes podem baixar uma cópia da declaração de conformidade (DoC) para nossos produtos RE do Server DoC:  
<http://www.doc.panasonic.de>  
Contacte o representante autorizado: Panasonic Marketing Europe GmbH, Panasonic Testing Centre, Winsbergring 15, 22525 Hamburg, Alemanha

## Lietuviškai

### Atitikties deklaracija (AD)

Bendrovė "*Panasonic Corporation*" patvirtina, kad šis gaminys tenkina direktyvos 2014/53/ES esminius reikalavimus ir kitas taikytinas nuostatas.

Mūsų RE gaminių originalios atitikties deklaracijos kopiją klientai gali atsisiųsti iš mūsų AD serverio:  
<http://www.doc.panasonic.de>  
Įgaliotojo atstovo adresas: "Panasonic Marketing Europe GmbH", Panasonic Testing Centre, Winsbergring 15, 22525 Hamburg, Vokietija

## Slovensko

### Izjava o skladnosti (DoC)

S pričujočo izjavo podjetje "*Panasonic Corporation*" izjavlja, da so svoji izdelki skladni s poglavitnimi zahtevami in drugimi odgovarjajočimi predpisi direktive 2014/53/EU.

Stranka lahko naloži izvod izvirnega DoC o naših izdelkih RE s strežnika DoC:  
<http://www.doc.panasonic.de>  
Pooblaščen zastopnik: Panasonic Marketing Europe GmbH, Panasonic Testing Centre, Winsbergring 15, 22525 Hamburg, Nemčija

## Slovensky

### Vyhlasenie o zhode (DoC)

"*Panasonic Corporation*" týmto prehlasuje, že tento výrobok je v zhode so základnými požiadavkami a ďalšími príslušnými ustanoveniami smernice 2014/53/EU.

Zákazníci si môžu stiahnuť kópiu pôvodného DoC na naše RE výrobky z nášho servera DoC:  
<http://www.doc.panasonic.de>  
Kontakt na splnomocneného zástupcu: Panasonic Marketing Europe GmbH, Panasonic Testing Centre, Winsbergring 15, 22525 Hamburg, Nemecko

## Norsk

### Samsvarserklæring (DoC)

"*Panasonic Corporation*" erklærer at utstyret er i samsvar med de grunnleggende krav og øvrige relevante krav i direktiv 2014/53/EU.

Kundene kan laste ned en kopi av den originale samsvarserklæringen (DoC) for vårt RE utstyr fra vår DoC server:  
<http://www.doc.panasonic.de>  
Kontakt vår autoriserte representant: Panasonic Marketing Europe GmbH, Panasonic Testing Centre, Winsbergring 15, 22525 Hamburg, Tyskland

## Eesti keel

### Vastavusdeklaratsioon (DoC)

"*Panasonic Corporation*" kinnitab käesolevaga, et see toode on vastavuses põhiliste nõuete ja muude direktiivi 2014/53/EL asjakohaste sätetega.

Kliendid saavad koopia meie RE toodetele kehtiva originaalvastavusdeklaratsiooni koopia alla laadida meie DoC-serverist:  
<http://www.doc.panasonic.de>  
Võtke ühendust volitatud esindajaga: Panasonic Marketing Europe GmbH, Panasonic Testing Centre, Winsbergring 15, 22525 Hamburg, Saksamaa

**Latviski****Atbilstības deklarācija (DoC)**

Kompānija "Panasonic Corporation" ar šo paziņo, ka šis izstrādājums atbilst būtiskām prasībām un citām saistošām Direktīvas 2014/53/ES prasībām.

Pircēji var lejupielādēt oriģinālo DoC kopiju mūsu RE izstrādājumos no mūsu DoC servera:  
<http://www.doc.panasonic.de>

Lūdzam sazināties ar pilnvaroto parstāvi: Panasonic Marketing Europe GmbH, Panasonic Testing Centre, Winsbergring 15, 22525 Hamburg, Vācijā

**Български****Декларация за съответствие (DoC)**

"Panasonic Corporation" декларира, че този продукт съответства на съществените изисквания и другите приложими разпоредби на Директива 2014/53/EC.

Потребителите могат да свалят копие от оригиналните DoC към нашите продукти от типа RE от сървъра, на който се съхраняват DoC:  
<http://www.doc.panasonic.de>

За контакт с оторизиран представител: Panasonic Marketing Europe GmbH, Panasonic Testing Centre, Winsbergring 15, 22525 Hamburg, Германия

**Român****Declarație de Conformitate (DoC)**

Prin prezenta, societatea "Panasonic Corporation" declară că produsul este conform cu cerințele esențiale și cu alte norme corespunzătoare Directivei 2014/53/UE.

Clienții pot descărca o copie a DoC-ului original al produselor noastre RE de la adresa noastră DoC din Internet:

<http://www.doc.panasonic.de>

Contact la Reprezentanța autorizată: Panasonic Marketing Europe GmbH, Panasonic Testing Centre, Winsbergring 15, 22525 Hamburg, Germania

**Magyar****Megfelelőségi Nyilatkozat (DoC)**

Ezennel a "Panasonic Corporation" kijelenti, hogy a jelen termék kielégíti a 2014/53/EU irányelv létfontosságú követelményeit és más vonatkozó rendelkezéseit.

A vásárlók letölthetik az RE termékek eredeti DoC másolatát a DoC szerverünkről:

<http://www.doc.panasonic.de>

Forduljon a hivatalos márkaképviselethez: Panasonic Marketing Europe GmbH, Panasonic Testing Centre, Winsbergring 15, 22525 Hamburg, Németország

**Hrvatski****Deklaracija o podobnosti (DoC)**

Ovime, "Panasonic Corporation" izjavljuje da ovaj proizvod udovoljava osnovnim zahtjevima i ostalim relevantnim uvjetima Smjernice 2014/53/EU.

Kupci mogu preuzeti kopiju originalne DoC za naše RE proizvode s našeg DoC poslužitelja:  
<http://www.doc.panasonic.de>

Adresa ovlaštenog predstavništva: Panasonic Marketing Europe GmbH, Panasonic Testing Centre, Winsbergring 15, 22525 Hamburg, Njemačka

**Türkçe****Uygunluk Beyanı (DoC)**

"Panasonic Corporation" işbu belge ile bu ürünün 2014/53/EU sayılı Direktif'in temel gereklerine ve diğer ilgili hükümlerine uygun olduğunu beyan etmektedir.

Müşterilerimiz RE ürünlerimizle ilgili orijinal DoC belgesinin bir kopyasını DoC sunucumuzdan indirebiliriz:  
<http://www.doc.panasonic.de>

Yetkili Temsilci ile temasa geçin: Panasonic Marketing Europe GmbH, Panasonic Testing Centre, Winsbergring 15, 22525 Hamburg, Almanya

**Disposal of Old Equipment and Batteries****Only for European Union and countries with recycling systems**

These symbols on the products, packaging, and/or accompanying documents mean that used electrical and electronic products and batteries must not be mixed with general household waste.



For proper treatment, recovery and recycling of old products and used batteries, please take them to applicable collection points in accordance with your national legislation. By disposing of them correctly, you will help to save valuable resources and prevent any potential negative effects on human health and the environment.

For more information about collection and recycling, please contact your local municipality.

Penalties may be applicable for incorrect disposal of this waste, in accordance with national legislation.

**Note for the battery symbol (bottom symbol):**

This symbol might be used in combination with a chemical symbol. In this case it complies with the requirement set by the Directive for the chemical involved.

Dessa användarinstruktioner är tillämpbara för modellerna SC-UA3 och SC-UA4.

**SC-UA4:** Indikerar funktioner som är tillämpbara för SC-UA4.

**SC-UA3:** Indikerar funktioner som är tillämpbara för SC-UA3.

Om inget annat indikeras, gäller illustrationerna i dessa användningsinstruktioner SC-UA3.

Ditt system och bilderna kan se olika ut.

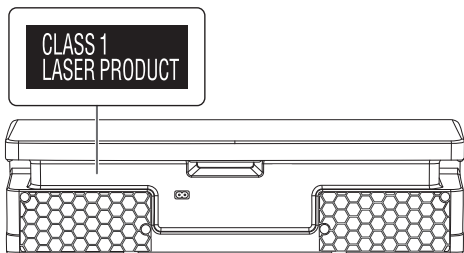

### KLASS 1 LASER APPARAT

Symbolerna på denna produkt (inklusive tillbehören) representerar följande:

~	Växelström
☐	Klass II-utrustning (Produktens konstruktion är dubbelisolerad.)
	PÅ
⏻	Standby

## Innehållsförteckning

Säkerhetsföreskrifter	2
Referenser	3
Medföljande tillbehör	4
Transportera enheten	4
Koppla anslutningarna	5
Beskrivning av kontrollerna	6
Förbereda fjärrkontrollen	6
Förbereda median	7
Mediauppspelning	8
DAB+	9
Radio	10
Klocka och timer	11
Ljudeffekter	12
Belysning	12
Jukebox	12
Karaoke	13
Använda en mikrofon	13
Extern utrustning	13
Övrigt	14
Underhåll	14
Felsökningsschema	15
Specifikationer	17

## Säkerhetsföreskrifter

### VARNING!

#### Enhet

- För att reducera risken för brand, elektrisk stöt eller produktskada:
  - Utsätt inte den här apparaten för regn, fukt, droppar eller skvätt.
  - Placera inga föremål fyllda med vätska, som t.ex. vaser, på denna enhet.
  - Använd endast rekommenderade tillbehör.
  - Avlägsna inte höljen.
  - Försök inte reparera denna enhet på egen hand. Låt utbildad servicepersonal utföra service och reparationer.
  - Låt inte föremål av metall falla in i enheten.

### FÖRSIKTIGHET!

#### Enhet

- För att reducera risken för brand, elektrisk stöt eller produktskada:
  - För att apparaten ska få god ventilation, installera eller placera den inte i en bokhylla, ett inbyggt skåp eller i andra begränsade utrymmen.
  - Se till att enhetens ventilationsöppningar inte är förtäppta av tidningar, bordsdukar, gardiner eller liknande föremål.
  - Ställ inga föremål med öppen låga, så som ett tänd stearinljus, ovanpå enheten.
- Denna enhet är avsedd för användning på platser med tempererat klimat.
- Det kan inträffa att den här enheten under användningen tar emot radiostörningar, orsakade av mobiltelefoner. Öka avståndet mellan enheten och mobiltelefonen om störningarna är uppenbara.
- I denna produkt används laser. Om apparaten och dess funktioner används eller justeras på annat sätt än vad som specificeras i denna bruksanvisning kan den avge farlig strålning.
- Placera enheten på en plan yta där den inte utsätts för direkt solljus, höga temperaturer, hög luftfuktighet eller kraftiga vibrationer.

#### AC-strömsladd

- Strömkontakten är urkopplingsenheten. Installera denna enhet så att strömkontakten kan kopplas ur från uttaget direkt.

#### Batteri

- Explosionsrisk förekommer om batteriet inte sätts i korrekt. Ersätt endast med sort som rekommenderas av tillverkaren.
- När du gör dig av med batterierna, var god kontakta dina lokala myndigheter eller din lokala återförsäljare och fråga efter rätt metod för avfallshantering.
- Värm inte upp och utsätt inte batteriet för öppen eld.
- Lämna inte batteriet/(erna) i en bil som utsätts för direkt solljus under en längre period med dörrar och fönster stängda.
- Bryt inte upp och kortslut inte batteriet.
- Återuppladda inte alkaliskt batteri eller brunnstens-batteri.
- Använd inte batteriet om höljen skalats av.
- Ta ur batteriet om du inte ska använda fjärrkontrollen under en längre tidsperiod. Förvara på en sval, mörk plats.

# Referenser

## Om Bluetooth®

Panasonic har inget ansvar för data och/eller information som kan äventyras under en trådlös överföring.

### Frekvensband

- Detta system använder 2,4 GHz-frekvensbandet.

### Certifiering

- Detta system överensstämmer med frekvensrestriktionerna och har erhållit certifiering baserat på frekvenslagar. En trådlöshets tillåtelse är därför inte nödvändig.
- Åtgärderna nedan är straffbara enligt lag:
  - Isärtagning eller modifiering av enheten.
  - Avlägsna specifikationsindikationer.

### Användningsbegränsningar

- Trådlös överföring och/eller användning med samtliga Bluetooth®-utrustade enheter garanteras inte.
- Alla enheter måste överensstämja med de normer som Bluetooth SIG, Inc satt upp.
- Beroende på en enhets specifikationer och inställningar kan den misslyckas med att ansluta eller vissa funktioner kan vara annorlunda.
- Detta system stöder Bluetooth®-säkerhetsfunktioner. Men beroende på användningsmiljön och/eller inställningarna kanske denna säkerhet inte är tillräcklig. Överför data trådlöst till detta system med försiktighet.
- Detta system kan inte överföra data till en Bluetooth®-enhet.

### Användningsräckvidd

- Använd denna enhet inom en maximal räckvidd på 10 m.
- Räckvidden kan minska beroende på omgivningen, hinder och störningar.

### Störningar från andra enheter

- Detta system kanske inte fungerar riktigt och problem som stör ljud och ljudhopp kan uppstå på grund av radiovågss störningar om denna enhet är placerad för nära andra Bluetooth®-enheter eller enheter som använder 2,4 GHz-bandet.
- Detta system kanske inte fungerar riktigt om radiovågor från en närliggande sändande station e.d. är för starka.

### Avsedd användning

- Detta system är avsett för normal, allmän användning endast.
- Använd inte detta system nära en utrustning eller i en omgivning som är känslig för radiofrekvensstörningar (exempel: flygplatser, sjukhus, laboratorier, osv.).

# Licenser

Bluetooth®-ordmärket och logotyperna är registrerade varumärken som tillhör Bluetooth SIG, Inc. och all användning som Panasonic Corporation gör av sådana märken sker under licens. Andra varumärken och varunamn tillhör sina respektive ägare.

Google Play och Android är varumärken som tillhör Google Inc.

MPEG Layer-3-ljudkodningsteknik licensierad från Fraunhofer IIS och Thomson.

## Avfallshantering av gammal utrustning och batterier Endast för Europeiska Unionen och länder med återvinningssystem



Dessa symboler på produkter, förpackningar och/eller medföljande dokument betyder att man inte får blanda elektriska och elektroniska produkter eller batterier med vanliga hushållssopor.



För att gamla produkter och använda batterier ska hanteras och återvinnas på rätt sätt ska man ta dem till passande uppsamlingsställe i enlighet med nationella bestämmelser.

När du kasserar dem på rätt sätt hjälper du till att spara på värdefulla resurser och förebygga en potentiell negativ inverkan på människors hälsa och på miljön.

För mer information om uppsamling och återvinning var god kontakta din kommun. Olämplig avfallshantering kan beläggas med straff i enlighet med nationella bestämmelser.



### Notering till batterisymbolen (bottensymbol):

Denna symbol kan användas i kombination med en kemisk symbol. I detta fall iakttar den de krav som ställs upp i direktivet för den aktuella kemikalien.



## Deklaration om överensstämmelse (DoC)

Härmed garanterar "Panasonic Corporation" att denna produkt överensstämmer med tillämplbara krav och andra föreskrifter i enlighet med direktiv 2014/53/EU.

Kunder kan ladda ner en kopia av originaldeklarationen till våra RE-produkter från vår DoC-server:  
<http://www.doc.panasonic.de>

Kontakta den auktoriserade representanten: Panasonic Marketing Europe GmbH, Panasonic Testing Centre, Winsbergring 15, 22525 Hamburg, Tyskland

## Medföljande tillbehör

Var god kontrollera och pricka av de medföljande tillbehören.

- 2 AC-strömladd**
- 1 Fjärrkontroll**  
(N2QAYB001149)
- 1 Batteri till fjärrkontrollen**
- SC-UA4**  
**1 DAB-antennen**



- SC-UA3**  
**1 FM-inomhusantenn**



- SC-UA3** För Storbritannien och Irland  
**1 Antennkontaktadapter**



### FÖRSIKTIGHET!

Håll antennkontaktadaptern utom räckhåll för barn för att undvika att de stoppar den i munnen och sväljer den.

### Observera:

Använd den AC-strömladd som passar för ditt hushålls nätuttag.

## Transportera enheten

### Förberedelser

Koppla ur alla anslutna enheter och kablar från enheten.

Bär alltid enheten så som visas nedan när du flyttar runt enheten.

### Hålla båda sidor på enheten

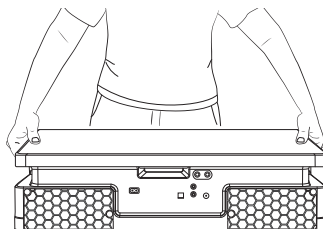

### Hålla handtagsregeln

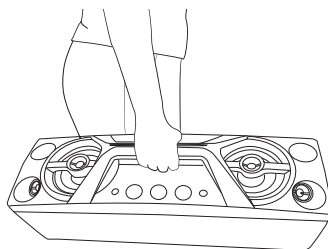

### Observera:

- Placera enheten på en platt säker yta.
- De här högtalarna är inte magnetiskt avskärmade. Placera dem inte nära datorer eller andra apparater som lätt påverkas av magnetism.
- När du spelar på hög volym under en lång tid, kan det skada högtalarna och förkorta livslängden på högtalarna.
- Sänk volymen under dessa omständigheter för att förebygga skada:
  - Om ljudet förvrängs.
  - Vid justering av ljudkvaliteten.

### FÖRSIKTIGHET!

- **Rör inte högtalarkonens återljudande ytor:**
  - Detta kan skada högtalarkonen.
  - Högtalarkonen kan vara varm.
- **Dra inte enheten horisontellt för att undvika skada på botten av enheten eller bordsytan.**
- **Placera inte enheten på kanten av bordet för att förhindra att den faller ner och orsakar personsador, speciellt på barn.**
- **Ställ inte enheten i vertikal position.**

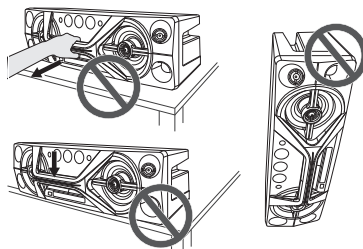

# Koppla anslutningarna

Anslut inte AC-strömsladden innan alla andra kopplingar utförts.

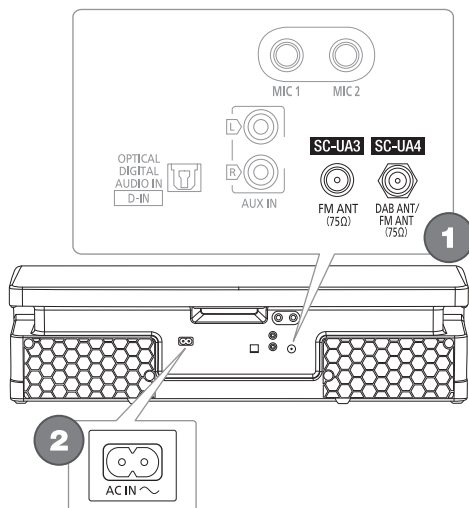

## 1 SC-UA4

### Anslut DAB-antennen.

Se till att dra åt muttern helt.

Rotera antennen vid **A** för att förbättra mottagningen.

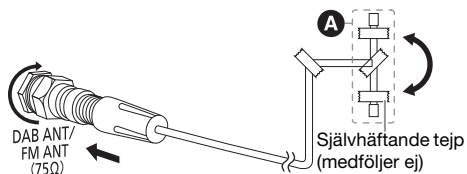

Använd inte några andra DAB-antennen än den medföljande.

Använd en utomhusantenn om mottagningen är dålig.

## SC-UA3

### Anslut FM-inomhusantennen.

Placera antennen på en plats där du får bäst mottagning.

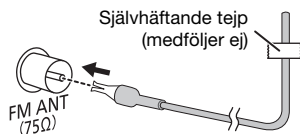

## 2 Anslut AC-strömsladden.

Använd inte några andra AC-strömsladden än den medföljande.



### Spara ström

Systemet förbrukar en liten mängd ström även när den är i standbyläge. Koppla ur strömförsörjningen om du inte använder systemet.

En del inställningar förloras då du kopplar ur systemet. Du behöver ställa in dem igen.

### Observera:

Håll antennerna borta från AC-strömsladden för att undvika att stör ljud tas upp.

# Beskrivning av kontrollerna

Utför procedurerna med fjärrkontrollen. Du kan även använda knapparna på enheten om de är samma knappar.

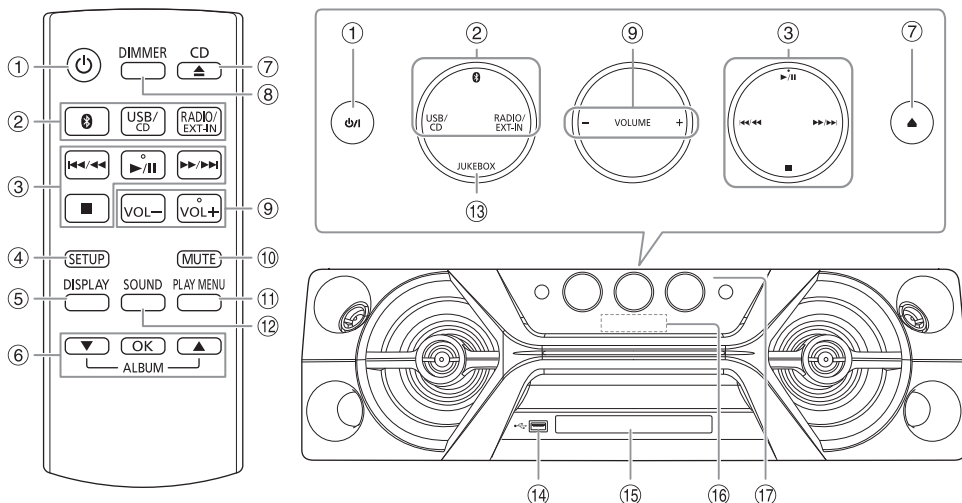

- ① **Strömställare standbyläge/på** [⏻], [⏻/⏹]  
Tryck på knappen för att ställa apparaten i standbyläge då den är på, eller tvärtom. Apparaten förbrukar en aning ström även när den står i standbyläge.
- ② **Välj ljudkälla**  
På enheten:  
För att starta Bluetooth®-ihopkoppling, tryck och håll nere [📶].
- ③ Grundläggande uppspelningskontroll
- ④ Visa inställningsmeny
- ⑤ Visa information om innehåll
- ⑥ Välj eller bekräfta alternativet
- ⑦ Öppna eller stäng skivluckan
- ⑧ **Sänk ljusstyrkan på displaypanelen**  
Belysningen stängs av också.  
För att avbryta, tryck en gång till på knappen.
- ⑨ Justera volymnivån
- ⑩ **Stäng av ljudet**  
För att avbryta, tryck en gång till på knappen.  
"MUTE" avbryts även då du justerar volymen eller då du stänger av systemet.
- ⑪ Visa uppspelnings-meny
- ⑫ Välj ljudeffekter
- ⑬ Välj jukeboxen
- ⑭ USB-port (↔)
- ⑮ Skivfack
- ⑯ Displaypanel

- ⑰ **Fjärrkontrollsensor**  
Avstånd: Inom ungefär 7 m  
Vinkel: Ungefär 20° uppåt och nedåt, 30° till vänster och till höger

## Förbereda fjärrkontrollen

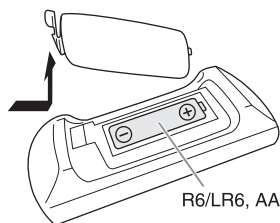

Använd alkaliskt batteri eller brunstensbatteri.

Sätt i batteriet så att polerna (+ och -) är riktade med dem i fjärrkontrollen.



# Förbereda median

## Skiva

- 1 Tryck på [CD ▲] (enhet: [▲]) för att öppna skivfacket.  
Sätt i en skiva med etiketten vänd uppåt.  
Tryck en gång till för att stänga skivluckan.
- 2 Tryck på [USB/CD] upprepat för att välja "CD".

## USB

### Förberedelser

Innan du ansluter en USB-enhet till systemet, se till att ha säkerhetskopierat datan.

- 1 Sänk volymen och anslut USB-enheten till USB-porten.
- 2 Tryck på [USB/CD] upprepat för att välja "USB".

Observera:

- Använd inte en USB-förlängningskabel. Systemet kan inte känna igen en USB-enhet ansluten genom en kabel.
- Koppla alltid ur USB-enheten innan du flyttar eller lutar enheten, t.ex. när du ansluter externa enheter eller mikrofoner.
- Vissa enheter kan inte laddas eftersom den maximala USB-laddningsströmmen endast är 500 mA.

## Bluetooth®

Du kan ansluta och spela upp en ljudenhet trådlöst genom Bluetooth®.

### Förberedelser

- Sätt på Bluetooth®-funktionen på enheten och placera enheten nära systemet.
- Läs användarinstruktionerna till enheten för mer information.

## Koppla ihop en enhet

### Förberedelser

Om detta system är anslutet till en Bluetooth®-enhet, koppla ur den (➡ höger).

- 1 Tryck på [🔗].  
Om "PAIRING" visas, fortsätt med steg 3.
- 2 Tryck på [PLAY MENU] för att välja "PAIRING" och sedan på [OK].
- 3 Välj "SC-UA4" eller "SC-UA3" från enhetens Bluetooth®-meny.  
Om du frågas efter huvudnyckel, skriv "0000" eller "1234".  
Enheten ansluter till detta system automatiskt efter att ihopkopplingen är slutförd.  
Den anslutna enhetens namn visas i några sekunder.

## Använda enheten

- 1 Tryck och håll nere [🔗] tills "PAIRING" visas.
- 2 Välj "SC-UA4" eller "SC-UA3" från enhetens Bluetooth®-meny.

Observera:

Du kan koppla ihop upp till 8 enheter med detta system. Om en 9:e enhet kopplas ihop byts den enhet som inte används under längst tid ut.

## Ansluta en enhet

### Förberedelser

Om detta system är anslutet till en Bluetooth®-enhet, koppla ur den (➡ nedan).

- 1 Tryck på [🔗].  
"BLUETOOTH READY" visas.
- 2 Välj "SC-UA4" eller "SC-UA3" från enhetens Bluetooth®-meny.  
Den anslutna enhetens namn visas i några sekunder.
- 3 Starta uppspelning på enheten.

Observera:

- En enhet måste vara ihopkopplad för att ansluta.
- Detta system kan endast ansluta till en enhet åt gången.
- När "BLUETOOTH" är valt som källa, försöker detta system automatiskt att ansluta till den senast anslutna enheten. ("LINKING" visas under denna process.)

## Koppla ur en enhet

Medan en Bluetooth®-enhet är ansluten

- 1 Tryck på [PLAY MENU] upprepat för att välja "DISCONNECT?".
- 2 Tryck på [▲, ▼] för att välja "OK? YES" och sedan på [OK].  
"BLUETOOTH READY" visas.  
För att avbryta, välj "OK? NO".

## Använda enheten

Tryck och håll nere [🔗] tills "PAIRING" visas.

Observera:

En enhet kopplas ur då du:

- Väljer en annan källa.
- Flyttar enheten utanför den maximala räckvidden.
- Inaktiverar Bluetooth®-överföringen för enheten.
- Stänger av systemet eller enheten.

# Mediauppspelning

Följande markeringar indikerar tillgänglighet för funktionen.

**CD:** CD-R/RW i CD-DA-format eller med MP3-filer.

**USB:** USB-enhet med MP3-filer.

**BLUETOOTH:** Bluetooth®-enhet.

## Grundläggande uppspelning

**CD** **USB** **BLUETOOTH**

Spela	Tryck på <b>[▶/  ]</b> .
Stopp	Tryck på <b>[■]</b> . <b>USB</b> Positionen minneslagras. "RESUME" visas. Tryck igen för att stoppa helt.
Pausa	Tryck på <b>[▶/  ]</b> . Tryck en gång till för att fortsätta uppspelning.
Hoppa över	Tryck på <b>[◀◀/◀◀]</b> eller <b>[▶▶/▶▶]</b> för att hoppa över spår. <b>CD</b> <b>USB</b> Tryck på <b>[▲, ▼]</b> för att hoppa över MP3-album.
Sök	Tryck och håll nere <b>[◀◀/◀◀]</b> eller <b>[▶▶/▶▶]</b> .

Observera:

Beroende på Bluetooth®-enheten kanske vissa funktioner inte fungerar.

## Visa tillgänglig information

**CD** **USB** **BLUETOOTH**

Du kan visa den tillgängliga informationen, som MP3-album och spårnummer, på displaypanelen.

Tryck på **[DISPLAY]**.

Exempel: MP3-album- och spårnummersbildskärm.

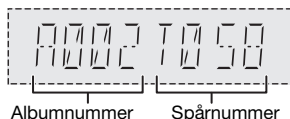

Observera:

- Maximalt antal tecken som kan visas: Ungefär 32
- Detta system stödjer ver. 1.0, 1.1 och 2.3 ID3-taggar.
- Textdata som systemet inte stödjer kan visas olika.

## Uppspelnings-menyn

**CD** **USB**

**1** **CD**

Tryck på **[PLAY MENU]**.

**USB**

Tryck på **[PLAY MENU]** upprepat för att välja "PLAYMODE".

**2** Tryck på **[▲, ▼]** för att välja inställning och tryck sedan på **[OK]**.

OFF PLAYMODE	Avbryt inställningen.
1-TRACK 1 <b>[▶]</b>	Spela upp ett valt spår. Tryck på <b>[◀◀/◀◀]</b> eller <b>[▶▶/▶▶]</b> för att välja spår.
1-ALBUM 1 <b>[■]</b>	Spela upp ett valt MP3-album. Tryck på <b>[▲, ▼]</b> för att välja MP3-albumet.
RANDOM RND	Spela upp alla spår slumpvis.
1-ALBUM RANDOM 1 <b>[■]</b> RND	Spela upp alla spår på ett valt MP3-album slumpvis. Tryck på <b>[▲, ▼]</b> för att välja MP3-albumet.
ALL REPEAT ☺	Repetera alla spår.
1-TRACK REPEAT 1 <b>[▶]</b> ☺	Repetera 1-TRACK.
1-ALBUM REPEAT 1 <b>[■]</b> ☺	Repetera 1-ALBUM.
RANDOM REPEAT RND ☺	Repetera slumpvis uppspelning.
1-ALBUM RANDOM REPEAT 1 <b>[■]</b> RND ☺	Repetera 1-ALBUM RANDOM.

Observera:

- Under slumpmässig uppspelning går det inte att hoppa till spår som har spelats upp.
- Inställningen avbryts när du öppnar skivfacket eller kopplar ur USB-enheten.

## Länkläge

### BLUETOOTH

Du kan ändra länkläget för att passa anslutningstypen.

### Förberedelser

Om detta system är anslutet till en Bluetooth®-enhet, koppla ur den (➔ sidan 7).

- 1 Tryck på [PLAY MENU] upprepat för att välja "LINK MODE".
- 2 Tryck på [▲, ▼] för att välja läge och tryck sedan på [OK].

MODE 1	Betoning på anslutningsmöjlighet.
MODE 2 (ursprungsläge)	Betoning på ljudkvalitet.

Observera:

- När du ser på videoinnehåll med denna funktion kanske inte video- och ljudutgången är synkroniserade. I så fall, välj "MODE 1".
- Välj "MODE 1" om ljudet avbryts.

### Observera för skiva

- Detta system kan spela upp CD-R/RW med CD-DA- eller MP3-formatinnehåll.
- Finalisera skivan på den enhet på vilken den spelades in innan uppspelning.
- Vissa CD-R/RW kan inte spelas upp på grund av inspelningens skick.

### Observera för USB-enhet

- Detta system garanterar inte anslutning med alla USB-enheter.
- Detta system stöder USB 2.0 full hastighet.
- Detta system stöder USB-enheter på upp till 32 GB.
- Endast FAT 12-/16-/32-filsystem stöds.

### Observera för MP3-fil

- Filer definieras som spår, och mappar definieras som album.
- Spår måste ha ändelsen ".mp3" eller ".MP3".
- Spår spelas inte nödvändigtvis upp i den ordning du spelade in dem.
- Vissa filer kanske inte fungerar pga. sektorstorleken.

### MP3-fil på skivan

- Detta system kan tillgå upp till:
  - 255 album (inklusive rotmapp)
  - 999 spår
  - 20 sessioner
- Skivorna måste överensstämma med ISO9660 nivå 1 eller 2 (förutom utökade format).

### MP3-fil på USB-enheter

- Detta system kan tillgå upp till:
  - 800 album (inklusive rotmapp)
  - 8000 spår
  - 999 spår på ett album

## DAB+

### SC-UA4

### Förberedelser

Tryck på [RADIO/EXT-IN] upprepat för att välja "DAB+".

Observera:

Om du väljer "DAB+" för första gången ställer systemet in automatiskt.

## Manuell stationsinställning

- 1 Tryck på [PLAY MENU] upprepat för att välja "MANUAL SCAN".
- 2 Tryck på [▲, ▼] för att välja frekvensblock och tryck sedan på [OK].  
Om ingen station hittas, visas "SCAN FAILED". Justera antennen och försök igen.

### För automatisk sökning

- 1 Tryck på [PLAY MENU] för att välja "AUTO SCAN" och sedan på [OK].  
"START?" visas.
- 2 Tryck på [OK] för att starta stationsinställning.  
"DAB AUTO SCAN" visas.  
Om ingen station hittas, visas "SCAN FAILED". Utför manuell inställning.

Observera:

Förvalsfrekvenser raderas efter att du utfört automatisk inställning.

## Förinställning av minnet

Du kan förinställa upp till 20 stationer.

- 1 Tryck på [PLAY MENU] upprepat för att välja "TUNE MODE".
- 2 Tryck på [▲, ▼] för att välja "STATION" och sedan på [OK].
- 3 Tryck på [◀◀/◀◀] eller [▶▶/▶▶] för att söka upp stationen.
- 4 Tryck på [OK].
- 5 Tryck på [▲, ▼] för att välja ett förvalsnummer och tryck sedan på [OK].  
Utför steg 3 till 5 igen för att förvalsa inställa fler stationer.  
Den nya stationen ersätter eventuell station som ligger på samma förvalsnummer.

Observera:

Du kan inte förinställa en station när stationen inte sänder eller när du har valt en sekundär tjänst.

### Välja en förinställd station

- 1 Tryck på [PLAY MENU] upprepat för att välja "TUNE MODE".
- 2 Tryck på [▲, ▼] för att välja "PRESET" och sedan på [OK].
- 3 Tryck på [◀◀/◀◀] eller [▶▶/▶▶] för att välja förvalsstationen.

## Sekundär tjänst

Du kan lyssna på sekundära tjänster när "☑" visas.

- 1 Tryck på [PLAY MENU] upprepat för att välja "DAB SECONDARY".
- 2 Tryck på [▲, ▼] för att välja sekundär tjänst och tryck sedan på [OK].  
För att avbryta, välj "PRIMARY".

Observera:

Inställningen avbryts när du väljer andra stationer.

## Visa tillgänglig information

Du kan visa den följande informationen på displaypanelen:

- Information om DAB-sändningen
- Programtyp
- Helhetsetikett
- Frekvens
- Tid

Tryck på [DISPLAY].

## Kontrollera signalkvalitet

Du kan kontrollera signalkvaliteten när du justerar antennen.

- 1 Tryck på [PLAY MENU] upprepat för att välja "SIGNAL QUALITY" och sedan på [OK].  
Frekvensblocket följt av mottagningskvaliteten visas.  
För att välja andra frekvensblock, tryck på [▲, ▼].

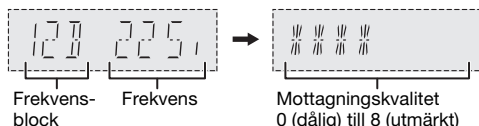

- 2 Tryck [OK] igen för att gå ur.

## Automatisk klockjustering

Du kan ställa in klockan till att uppdateras automatiskt.

- 1 Tryck på [PLAY MENU] upprepat för att välja "AUTO CLOCK ADJ".
- 2 Tryck på [▲, ▼] för att välja "ON ADJUST" och sedan på [OK].  
För att avbryta, välj "OFF ADJUST".

## Radio

### Förberedelser

Tryck på [RADIO/EXT-IN] för att välja "FM".

## Manuell stationsinställning

- 1 Tryck på [PLAY MENU] upprepat för att välja "TUNE MODE".
- 2 Tryck på [▲, ▼] för att välja "MANUAL" och sedan på [OK].
- 3 Tryck på [◀◀/◀◀] eller [▶▶/▶▶] för att söka upp stationen.  
För att söka upp automatiskt, tryck och håll nere knappen tills frekvensen börjar ändras snabbt.  
"STEREO" visas när en sändning i stereo mottages.

### Använda enheten

- 1 Tryck på [■] för att välja "MANUAL".
- 2 Tryck på [◀◀/◀◀] eller [▶▶/▶▶] för att söka upp stationen.

## Förinställning av minnet

Du kan förinställa upp till 30 FM-stationer.

### Automatisk förinställning

- 1 Tryck på [PLAY MENU] för att välja "A.PRESET".
- 2 Tryck på [▲, ▼] för att välja "LOWEST" eller "CURRENT" och sedan på [OK].

LOWEST	Inställning startar från den lägsta frekvensen.
CURRENT	Inställning startar från den aktuella frekvensen.

Radion förinställer alla stationer den kan mottaga på kanalerna i stigande ordning.  
För att avbryta, tryck på [■].

### Manuell förinställning

- 1 Tryck på [PLAY MENU] upprepat för att välja "TUNE MODE".
- 2 Tryck på [▲, ▼] för att välja "MANUAL" och sedan på [OK].
- 3 Tryck på [◀◀/◀◀] eller [▶▶/▶▶] för att söka upp stationen.
- 4 Tryck på [OK].
- 5 Tryck på [▲, ▼] för att välja ett förvalsnummer och tryck sedan på [OK].  
Utför steg 3 till 5 igen för att förvalsa fler stationer.  
Den nya stationen ersätter eventuell station som ligger på samma förvalsnummer.

## Välja en förinställd station

- 1 Tryck på [PLAY MENU] upprepat för att välja "TUNE MODE".
- 2 Tryck på [▲, ▼] för att välja "PRESET" och sedan på [OK].
- 3 Tryck på [◀◀/◀◀] eller [▶▶/▶▶] för att välja förvalsstationen.

### Använda enheten

- 1 Tryck på [■] för att välja "PRESET".
- 2 Tryck på [◀◀/◀◀] eller [▶▶/▶▶] för att välja förvalsstationen.

## Förbättra ljudkvaliteten

- 1 Tryck på [PLAY MENU] upprepat för att välja "FM MODE".
- 2 Tryck på [▲, ▼] för att välja "MONO" och sedan på [OK].  
För att avbryta, välj "STEREO".  
"MONO"-läget avbryts också om du ändrar frekvensen.  
**För att minneslagra inställningen**  
Fortsätt med steg 4 av "Manuell förinställning".  
(➔ sidan 10)

## Kontrollera signalstatus

Tryck på [DISPLAY] för att välja "FM STATUS".

FM - - - -	FM-signalen är svagt. Ingen kanal är inställd på systemet.
FM ST	FM-signalen är i stereo.
FM MONO	"MONO" är valt som "FM MODE". FM-signalen är i mono.

## RDS-sändningar

Detta system kan visa de textdata som sänds via det radiodatasystem (RDS) som finns tillgängligt i vissa områden.

Tryck på [DISPLAY] upprepat.

PS	Programtjänst
PTY	Programtyp
FREQ	Frekvens

Observera:

RDS kanske inte finns tillgänglig om mottagningen är dålig.

# Klocka och timer

## Inställning av klockan

Klockan har 24-timmarsvisning.

- 1 Tryck på [SETUP] upprepat för att välja "CLOCK".
- 2 Tryck på [▲, ▼] för att ställa in tiden och tryck sedan på [OK].

### För att kontrollera tiden

Tryck på [SETUP] upprepat för att välja "CLOCK" och sedan på [OK].

I standbyläge trycker du på [DISPLAY].

Observera:

Ställ om klockan regelbundet för att upprätthålla noggrannheten.

## Uppspelningstimer

(Utom för Bluetooth®, AUX och D-IN-källa)

Du kan ställa in timern till att sättas på vid en viss tid för att väcka dig.

### Förberedelser

Ställ in klockan.

- 1 Tryck på [SETUP] upprepat för att välja "TIMER ADJ".
- 2 Tryck på [▲, ▼] för att ställa in starttiden och tryck sedan på [OK].
- 3 Utför steg 2 igen för att ställa in sluttid.
- 4 Tryck på [▲, ▼] för att välja den källa du vill spela upp och tryck sedan på [OK].

### För att starta timern

- 1 Förbered källan du vill lyssna på (skiva, USB eller radio) och ställ in volymen.
- 2 Tryck på [SETUP] upprepat för att välja "TIMER SET".
- 3 Tryck på [▲, ▼] för att välja "PLAY ON" och sedan på [OK].  
"⊕" visas.  
För att avbryta, välj "PLAY OFF".  
Systemet måste vara avstängt för att timern ska fungera.

### För att kontrollera inställningen

Tryck på [SETUP] upprepat för att välja "TIMER ADJ" och sedan på [OK].

I standbyläge trycker du två gånger på [DISPLAY].

Observera:

- Timern startar på en låg volym och höjs gradvis till den förinställda nivån.
- Timern sätts igång vid inställd tid varje dag om timern är på.
- Om du stänger av systemet och sedan sätter på det igen medan timern är igång, stoppar inte timern vid sluttiden.

## Insomningstimer

Insomningstimmern stänger av systemet efter den inställda tiden.

- 1 Tryck på [SETUP] för att välja "SLEEP".
- 2 Tryck på [▲, ▼] för att välja inställning (i minuter) och tryck sedan på [OK].  
För att avbryta, välj "OFF".

SLEEP 30 → SLEEP 60 → SLEEP 90 → SLEEP 120  
↑ OFF ↓

Observera:

- Den återstående tiden visas i några sekunder varje minut. "SLEEP 1" visas alltid om endast 1 minut återstår.
- Insomningstimmern kommer alltid först. Se till så att tiderna inte överlappar varandra.

## Ljudeffekter

**EQ-förval (Preset EQ)**

- 1 Tryck på [SOUND] för att välja "PRESET EQ".
- 2 Tryck på [▲, ▼] för att välja den önskad förvals-EQ-inställning och tryck sedan på [OK].  
EQ-förvalsinställning: "ROCK", "POP", "AFRO BEAT", "ARABIC", "PERSIAN", "INDIA BASS", "DANGDUT", "MALAYA POP", "ELECTRONICA", "REGGAETON", "SALSA", "SAMBA", "FOOTBALL", "KARAOKE" eller "FLAT".

**Manuell EQ (Manual EQ)**

- 1 Tryck på [SOUND] upprepat för att välja "MANUAL EQ".
- 2 Tryck på [▲, ▼] för att välja ljudeffekt.
- 3 Tryck på [◀◀/▶▶] eller [▶▶/▶▶] för att välja inställning och tryck sedan på [OK].

BASS/MID/TREBLE	-4 till +4 Observera: Dessa inställningar kan ändras när du väljer en PRESET EQ-inställning.
SURROUND	"ON SURROUND" eller "OFF SURROUND"

**D.Bass**

- 1 Tryck på [SOUND] upprepat för att välja "D.BASS" och tryck sedan på [▲, ▼] för att välja "D.BASS LEVEL" eller "D.BASS BEAT".  
För att avbryta, välj "OFF D.BASS".
- 2 Tryck på [◀◀/▶▶] eller [▶▶/▶▶] för att välja inställning och tryck sedan på [OK].

Observera:

D.BASS BEAT: Denna funktion betonar trumtaktens attacknivå och ger ett slagkraftigt ljud. Beroende på spåret kan effekten vara liten.

## Belysning

Du kan sätta på eller stänga av belysningen på systemet.

- 1 Tryck på [SETUP] upprepat för att välja "ILLUMINATION".
- 2 Tryck på [▲, ▼] för att välja "ON" och sedan på [OK].  
För att avbryta, välj "OFF".

Observera:

När dimmerfunktionen är påsatt förblir belysningen på systemet av även om du har satt på belysningsfunktionen.

## Jukebox

**USB**

Du kan använda jukeboxen för att lägga till en cross-fadeeffekt mellan låtar. Du kan även använda ytterligare funktioner med appen "Panasonic MAX Juke" (➔ nedan).

- 1 Tryck på [PLAY MENU] för att välja "JUKEBOX".
- 2 Tryck på [▲, ▼] för att välja inställning och tryck sedan på [OK].

**Använda enheten**

Tryck på [JUKEBOX] för att välja inställningen.

OFF CROSSFADE	Avbryt cross-fading.
ON CROSSFADE	Lägg till cross-fading.
OFF	Stäng av jukeboxen.

## Ändra upprepningsinställningen

- 1 Tryck på [PLAY MENU] upprepat för att välja "PLAYMODE".
- 2 Tryck på [▲, ▼] för att välja inställning och tryck sedan på [OK].

RANDOM REPEAT RND ◯	Repetera slumpvis uppspelning.
ALL TITLE REPEAT ◯	Repetera alla spår.

Observera:

- Systemet växlar till repetitionsläge automatiskt när du sätter på jukeboxen.
- Jukeboxen avbryts då du stänger av systemet eller ändrar till en annan källa.
- Cross-fade-funktionen kanske inte fungerar mellan låtar som har olika samplingsfrekvenser.

**Använda appen "Panasonic MAX Juke"**

Du kan ladda ner och installera Android™-gratisappen "Panasonic MAX Juke" på Google Play™ för ytterligare funktioner, som att önska låt uppspelning från flera enheter samtidigt. Du kan kalla på spåren vill spela upp genom appen. För mer information om appen, se webbplats nedan.

[http://av.jpn.support.panasonic.com/support/global/cs/audio/app/max\\_juke/android/index.html](http://av.jpn.support.panasonic.com/support/global/cs/audio/app/max_juke/android/index.html)

(Denna webbplats finns endast på engelska.)

# Karaoke

## Förberedelser

Välj musikkälla.

### Observera:

Karaoke stängs av då du stänger av systemet.

## Ändra Karaokeeffekten

Du kan använda DJ-effekten för att justera ljudet.

- 1 Tryck på [SOUND] upprepat för att välja "KARAOKE EFFECT".
- 2 Tryck på [▲, ▼] för att välja effekt.

VOCAL CANCEL	Sätt på eller stäng av röstvägledningen (beroende på källan).
ECHO	Lägg till ekoeffekten till ljudet.
KEY CONTROL	Ändra tonhöjd för en låt. Observera: Inställningen avbryts när du växlar till en annan källa.
TEMPO	<b>CD USB</b> Ändra hastigheten på en låt.
BGM	Ändra nivån för bakgrundsmusiken.
MIC EQ	Välj ett MIC EQ-läge.
OFF	Avbryt effekten.

För att kontrollera den aktuella inställningen, tryck på [OK].

- 3 Tryck på [◀◀/▶▶] eller [▶▶/▶▶] för att välja inställning och tryck sedan på [OK].

### Observera:

För att använda Karaokeeffekten med källorna D-IN eller AUX, ställ in "D-IN MODE" eller "AUX MODE" till "MODE 1".

(➔ sidan 14)

## Använda en mikrofon

### Förberedelser

Sänk volymen på systemet till lägsta nivån innan du ansluter eller kopplar ur en mikrofon.

### Bakre panelen på denna enhet

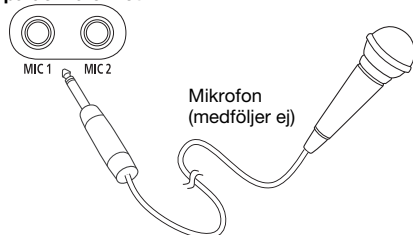

- 1 Anslut en mikrofon (medföljer ej) till mikrofonuttaget.  
Typ av kontaktplugg: Ø 6,3 mm mono
- 2 Tryck på [SOUND] upprepat för att välja "MIC VOL".
- 3 Tryck på [▲, ▼] för att justera volymen på mikrofonen och tryck sedan på [OK].

Om du vill sjunga med bakgrundsmusiken.

- 4 Spela upp musikkällan och justera volymen för systemet.

### Observera:

- Om ett konstigt stör ljud (tjutande ljud) sänds ut, flytta mikrofonen bort från högtalarna, eller vrid ner mikrofonvolymen.
- När du inte använder mikrofonen, koppla ur den ur mikrofonuttaget, och sänk volymen för mikrofonen till dess minimumnivå.

## Extern utrustning

### Förberedelser

- Koppla ur AC-strömladdan.
- Stäng av all utrustning och läs lämpliga bruksanvisningar.

### Observera:

- Komponenter och kablar säljs separat.
- Ljuddistorsion kan förekomma när du använder en adapter.
- Om du vill ansluta annan utrustning än de beskrivna, konsultera din ljudhandlare.

## Använda den optiska ingången

Du kan ansluta en TV, VCR, DVD-spelare etc., och lyssna på ljudet genom detta system.

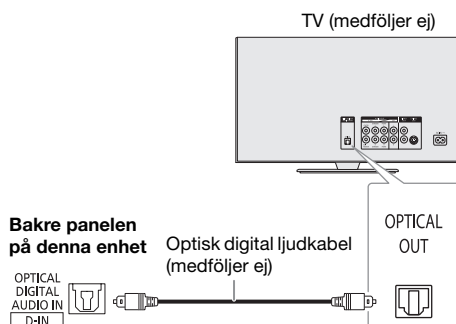

- 1 Anslut extern utrustning.
- 2 Tryck på [RADIO/EXT-IN] upprepat för att välja "D-IN".
- 3 Spela upp extern utrustning.

#### Observera:

- Detta system kan endast känna av linjära PCM-signaler.
- Samplingsfrekvens: 32 kHz, 44,1 kHz, 48 kHz, upp till 96 kHz.
- Ljudet stängs av om signalformatet eller frekvensen inte stöds.
- Om det kommer ljud från TV:ns högtalare, sänk TV:ns volym till lägsta nivån.

## Använda tillsatsingången

Du kan ansluta en VCR, DVD-spelare etc., och lyssna på ljudet genom detta system.

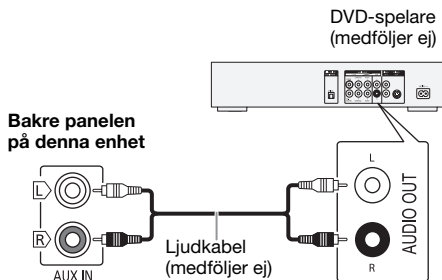

- 1 Anslut extern utrustning.
- 2 Tryck på [RADIO/EXT-IN] upprepat för att välja "AUX".
- 3 Spela upp extern utrustning.

För att justera den ingående nivån

- 1 Tryck på [PLAY MENU] för att välja "INPUT LEVEL".
- 2 Tryck på [▲, ▼] för att välja "NORMAL" eller "HIGH" och sedan på [OK].

#### Observera:

Välj "NORMAL" (normal) om ljudet förvrängs under "HIGH" (högt) ingångsnivå.

## D-IN-läge och AUX-läge

- 1 Tryck på [RADIO/EXT-IN] upprepat för att välja "D-IN" eller "AUX".
- 2 Tryck på [PLAY MENU] upprepat för att välja "D-IN MODE" eller "AUX MODE".
- 3 Tryck på [▲, ▼] för att välja läge och tryck sedan på [OK].

MODE 1	Välj detta läge för att använda Karaokeeffektfunktionen.
MODE 2 (ursprungsläge)	Välj detta läge när du ser på TV, filmer eller använder en extern spelare med Karokefunktioner.

## Övrigt

### Auto av

Detta system stängs automatiskt av om du inte använder det under ungefär 20 minuter.

- 1 Tryck på [SETUP] upprepat för att välja "AUTO OFF".
- 2 Tryck på [▲, ▼] för att välja "ON" och sedan på [OK].  
För att avbryta, välj "OFF".

#### Observera:

- Denna funktion fungerar inte då du är i radiokälla eller då en Bluetooth®-enhet är ansluten.
- **SC-UA4**  
Denna funktion fungerar inte då du är i "DAB+"-källa.

## Bluetooth®-standby

Denna funktion sätter automatiskt på systemet då du upprättar en Bluetooth®-anslutning från en ihopkopplad enhet.

- 1 Tryck på [SETUP] upprepat för att välja "BLUETOOTH STANDBY".
- 2 Tryck på [▲, ▼] för att välja "ON" och sedan på [OK].  
För att avbryta, välj "OFF".

#### Observera:

Vissa enheter kan ta längre tid på sig att svara. Om du är ansluten till en Bluetooth®-enhet innan du stänger av systemet, vänta minst 5 sekunder innan du ansluter till detta system från din Bluetooth®-enhet igen.

## Programvaruuppdatering

Panasonic kan emellanåt släppa uppdaterad programvara för denna enhet som kan lägga till eller förbättra sättet en funktion fungerar på. Dessa uppdateringar finns tillgängliga gratis. För mer detaljer, se följande webbplats.

<http://panasonic.jp/support/global/cs/>  
(Denna webbplats finns endast på engelska.)

### ■ Kontrollera programvaruversionen

- 1 Tryck på [SETUP] upprepat för att välja "SW VER." och sedan på [OK].  
Programvaruversionen visas.
- 2 Tryck [OK] igen för att gå ur.

## Underhåll

Torka av systemet med en mjuk torr trasa för att göra rent systemet.

- Använd aldrig alkohol, målarthinner eller ren bensin för att rengöra detta system.
- Innan kemiskt behandlade rengöringsdukar används, bör anvisningarna som medföljer duken läsas igenom noggrant.



# Felsökningsschema

Utför följande kontroller innan du begär service. Om du tvekar över några av kontrollpunkterna, eller om de angivna åtgärderna inte löser problemet, rådgör med din återförsäljare för närmare anvisningar.

## Vanliga problem

### Enheten fungerar inte.

- Säkerhetsanordningen har aktiverats. Gör följande:
  1. Tryck på [PS/|] på enheten för att sätta enheten i standbyläge. Om enheten inte sätts i standbyläge, koppla ur AC-strömsladden och anslut den sedan igen.
  2. Tryck på [PS/|] igen för att sätta på enheten. Om problemet kvarstår, rådfråga din återförsäljare.

### Displaypanelen tänds och förändras kontinuerligt i standbyläge.

- Tryck och håll nere [■] på enheten för att välja "DEMO OFF".

### Inga funktioner kan utföras med fjärrkontrollen.

- Kontrollera att batteriet är rätt isatt.

### Ljudet förvrängs eller inget ljud hörs.

- Justera systemets volym.
- Stäng av systemet, undersök orsaken till felet och rätta till det, och sätt sedan på igen. Det kan bero på överbelastning av högtalarna på grund av alltför hög volym eller uteffekt, eller att systemet använts på en alltför varm plats.

### Ett surrande ljud hörs under uppspelning.

- En AC-strömsladd eller ett fluorescerande ljus finns i närheten av kablarna. Håll andra apparater och sladdar på avstånd från detta systems kablar.

### Ljudnivån sänks.

- Skyddskretsen har aktiverats pga. kontinuerlig användning med hög volymutmatning. Detta sker för att skydda systemet och bibehålla ljudkvaliteten.

## Skiva

### Displayen visar inte korrekt.

#### Uppspelingen startar inte.

- Du har inte satt i skivan riktigt. Sätt i den riktigt.
- Skivan är smutsig. Rengör skivan.
- Byt ut skivan om den är repig, böjd eller av annat format än standardformat.
- Det förekommer kondens. Låt systemet torka i 1 till 2 timmar.

### Det totala antalet spår som visas är felaktigt.

#### Skivan kan inte läsas.

#### Ett förvrängt ljud hörs.

- Du har satt i en skiva som systemet inte kan spela upp. Byt till en uppspelningsbar skiva.
- Du har satt i en skiva som inte har slutbehandlats.

## USB

### USB-enheten eller innehållet på den kan ej läsas.

- Formatet för USB-enheten eller innehållet på den är inte kompatibelt med systemet.
- USB-enheter med lagringskapaciteter på mer än 32 gigabyte fungerar inte under vissa förhållanden.

### USB-enheten fungerar långsamt.

- Stor innehållsstorlek och stor USB-enhet tar längre tid att läsa.

## Bluetooth®

### Ihopkoppling kan inte utföras.

- Kontrollera Bluetooth®-enhetens skick.
- Enheten är utanför kommunikationsräckvidden som är 10 m. Flytta enheten närmare systemet.

### Enheten kan inte anslutas.

- Ihopkopplingen för enheten lyckades inte. Utför ihopkopplingen igen.
- Ihopkopplingen för enheten har ersatts. Utför ihopkopplingen igen.
- Detta system kan vara anslutet till en annan enhet. Koppla ur den andra enheten och försök ansluta enheten igen.
- Det kan vara något problem med systemet. Stäng av systemet och sätt sedan på det igen.
- Om "MODE 2" är valt i "LINK MODE", välj "MODE 1". (→ sidan 9)

### Enheten är ansluten men ljud kan inte höras genom systemet.

- För en del inbyggda Bluetooth®-enheter måste du ställa in ljudutgången till "SC-UA4" eller "SC-UA3" manuellt. Läs användarinstruktionerna till enheten för mer information.

### Ljud från enheten avbryts.

- Enheten är utanför kommunikationsräckvidden som är 10 m. Flytta enheten närmare systemet.
- Avlägsna eventuellt hinder mellan systemet och enheten.
- Andra enheter som använder sig av 2,4 GHz-frekvensbandet (trådlös router, mikrovågsugnar, trådlösa telefoner, etc.) stör. Flytta enheten närmare systemet och längre bort från de andra enheterna.
- Välj "MODE 1" för stabil kommunikation. (→ sidan 9)

## Radio, DAB+

### DAB+ mottagning är dålig.

- Håll antennen borta från datorer, TV-apparater, andra kablar och sladdar.

### Ljudet förvrängs.

- Använd en valfri utomhusantenn. Antennen bör installeras av en utbildad tekniker.

### Det hörs ett dunkande ljud.

- Stäng av TV:n eller flytta den bort från systemet.
- Flytta på mobiltelefoner så att de befinner sig borta från systemet om störningar uppstår.

## D-IN, AUX

### Uppspelningsbilden och ljudet är inte synkroniserade.

- Med D-IN-källa, ställ in "D-IN MODE" till "MODE 2".
- Med AUX-källa, ställ in "AUX MODE" till "MODE 2".

### Karaokeeffekt kan inte användas.

- Med D-IN-källa, ställ in "D-IN MODE" till "MODE 1".
- Med AUX-källa, ställ in "AUX MODE" till "MODE 1".

## Enheten visar

"- - : - -"

- Spårets speltid är mer än 99 minuter.

### "ADJUST CLOCK"

- Klockan är inte inställd. Justera klockan.

### "ADJUST TIMER"

- Uppspelingstimmern är inte inställd. Justera uppspelingstimmern.

### "AUDIO UNSUPPORTED"

- Signalformatet eller frekvensen stöds ej.
- Detta system stöder inte bitstreams signaler. Ändra den digitala ljudutmatningsinställningen på den externa utrustningen till PCM.
- Detta system stöder samplingsfrekvenser på 32 kHz, 44,1 kHz, 48 kHz, upp till 96 kHz. Välj endast de stödda samplingsfrekvenserna på den anslutna utrustningen.
- Försök ansluta den externa utrustningen genom att använda tillsatsingången.

### "AUTO OFF"

- Systemet har inte använts på 20 minuter och kommer att stängas av inom en minut. För att avbryta, tryck på någon knapp.

### "ERROR"

- Ett felaktigt förfarande utfördes. Läs bruksanvisningen och försök igen.

### "F61"

- Det är något problem med systemets förstärkare.
- Koppla ur USB-enheten. Stäng av systemet och sätt sedan på det igen.

### "F703"

- Undersök Bluetooth®-anslutningen.
- Koppla ur Bluetooth®-enheten. Stäng av systemet och sätt sedan på det igen.

### "F76"

- Det är något problem med strömförsörjningen.
- Koppla ur AC-strömsladden och rådfråga din återförsäljare.

### "F77"

- Koppla ur AC-strömsladden och rådfråga din återförsäljare.

### "NO DISC"

- Du har inte satt i en skiva.

### "NO PLAY"

### "UNSUPPORT"

- Det finns inget album eller spår på USB-enheten.
- Kontrollera innehållet. Du kan endast spela upp format som det finns stöd för.
- Det kan vara något problem med systemet. Stäng av systemet och sätt sedan på det igen.

### "NO PRESET"

- DAB-minnesförinställning har inte gjorts.

### "NO SIGNAL"

- Stationen kan inte tas emot. Justera antennen.

### "NOT SUPPORTED"

- För att använda Karaokeeffekten med källorna D-IN eller AUX, ställ in "D-IN MODE" eller "AUX MODE" till "MODE 1".

### "PLAYERERROR"

- Du spelade upp en MP3-fil som saknar stöd. Systemet kommer att hoppa över det spåret och spela upp nästa.

### "REMOTE 1"

### "REMOTE 2"

- Fjärrkontrollen och den här enheten använder olika koder. Byt koden på fjärrkontrollen.
  - När "REMOTE 1" visas, tryck och håll nere [OK] och [ ] på fjärrkontrollen i minst 4 sekunder.
  - När "REMOTE 2" visas, tryck och håll nere [OK] och [USB/CD] på fjärrkontrollen i minst 4 sekunder.

### "SCAN FAILED"

- Stationer kan inte tas emot. Justera antennen eller utför manuell inställning.

### "USB NO DEVICE"

- USB-enheten är inte ansluten. Kontrollera anslutningen.

### "USB OVER CURRENT ERROR"

- USB-enheten drar för mycket ström. Koppla ur USB-enheten, stäng av systemet och sätt sedan på det igen.

### "VBR"

- Systemet kan inte visa den återstående speltiden för spår med variabelt bitvärde (VBR = Variable Bit Rate).

---

## Fjärrkontrollkod

Om annan Panasonic-utrustning svarar på fjärrkontrollen till det här systemet, byt fjärrkontrollkoden för det här systemet.

### Förberedelser

Tryck på [USB/CD] upprepat för att välja "CD".

## För att ställa in koden till "REMOTE 2"

- 1 Tryck och håll nere [USB/CD] på enheten och [USB/CD] på fjärrkontrollen tills "REMOTE 2" visas.
- 2 Tryck och håll nere [OK] och [USB/CD] på fjärrkontrollen i minst 4 sekunder.

## För att ställa in koden till "REMOTE 1"

- 1 Tryck och håll nere [USB/CD] på enheten och [ ] på fjärrkontrollen tills "REMOTE 1" visas.
- 2 Tryck och håll nere [OK] och [ ] på fjärrkontrollen i minst 4 sekunder.

---

## Systemminnesåterställning

Återställ minnet om någon av följande situationer skulle uppstå:

- Det händer ingenting när knapparna trycks in.
- Du vill radera och återställa innehållet i minnet.

- 1 Koppla ur AC-strömsladden.
- 2 Medan du trycker och håller nere [ ] på enheten ansluter du AC-strömsladden igen. Fortsätt trycka och hålla nere knappen tills "-----" visas.
- 3 Släpp [ ]  
Alla inställningar ställs tillbaka till de fabriksinställda värdena.  
Minnesposterna behöver ställas in igen.

# Specifikationer

## Förstärkardel

### RMS-ut effekt stereoläge

Främre Kanal (båda kanaler drivna)	
150 W per kanal (4 Ω), 1 kHz, 30% THD	
Total RMS-stereolägeseffekt	300 W

## Tunerdel

### Frekvensmodulering (FM)

Förinställt minne	30 stationer
Frekvensomfång	
87,50 MHz till 108,00 MHz (i steg om 50 kHz)	
Antennuttag	75 Ω (obalanserat)

## DAB+-delen

### SC-UA4

DAB-minnen 20 stationer

### Frekvensband (våglängd)

Band III (Europa)	
5A till 13F (174,928 MHz till 239,200 MHz)	

### Känslighet \*BER 4x10<sup>-4</sup>

Min krav	-98 dBm
----------	---------

### Extern DAB-antenn

Uttag	Version 1 F - Koppling (75 Ω)
-------	----------------------------------

## Skivdelen

### Skivor som kan spelas (8 cm eller 12 cm)

CD, CD-R/RW (CD-DA, MP3\*)

\* MPEG-1 Layer 3

### Pickup

Våglängd	790 nm (CD)
Laserstyrka	Ingen farlig strålning

### NORSK

Bölgelengd	790 nm (CD)
Laserstyrka	Ingen farlig strålning sendes ut

## Bluetooth®-delen

Version Bluetooth® Ver. 2.1 + EDR

Klass Klass 2

Profiler som stöds A2DP, AVRCP, SPP

Användningsfrekvens 2402 MHz till 2480 MHz

Maximal effekt (dBm EIRP) 10 dBm

Användningsavstånd 10 m siktlinje

## Högtalardel

### Högtalarenhet(er)

Baselement	13 cm kontyp x 2 delar
Diskantelement	4 cm kontyp x 4 delar

## Uttagsdel

### USB-port

USB-standard	USB 2.0 full hastighet
Mediafilformatstöd	MP3 (*.mp3)
USB-enhet filsystem	FAT12, FAT16, FAT32

### Digital ljudingång

Optisk digital ingång	Optiskt uttag
Samplingsfrekvens	32 kHz, 44,1 kHz, 48 kHz, 96 kHz

### Analog ljudingång

Ljudingång	Stiftuttag (1-system)
------------	-----------------------

### Mikrofonen

Uttag	Mono, 6,3 mm-uttag (2-system)
-------	-------------------------------

## Allmänt

Nätspel Växelström AC 220 V till 240 V, 50 Hz

Effektförbrukning 51 W

Yttermått (B x H x D) 650 mm x 196 mm x 274 mm

Vikt 6,1 kg

Temperaturområde för drift 0°C till +40°C

Luftfuktighetsområde för drift 35% till 80% RH (ingen kondens)

### Effektförbrukning i standbyläge (ungefär)

0,5 W

### Effektförbrukning i standbyläge (ungefär)

(Med "BLUETOOTH STANDBY" inställd till "ON")

0,6 W

### Observera:

- Tekniska data kan ändras utan föregående meddelande. Angivna vikter och mått är ungefärliga.
- Den totala harmoniska distorsionen har uppmätts med en digital spektralanalysator.

Disse betjeningsvejledninger gælder for modellerne SC-UA3 og SC-UA4.

**SC-UA4:** Vis funktioner der anvendes til SC-UA4.

**SC-UA3:** Vis funktioner der anvendes til SC-UA3.

Medmindre andet er nævnt, er illustrationerne i denne betjeningsvejledning fra SC-UA3.

Dit system og illustrationerne kan se anderledes ud.

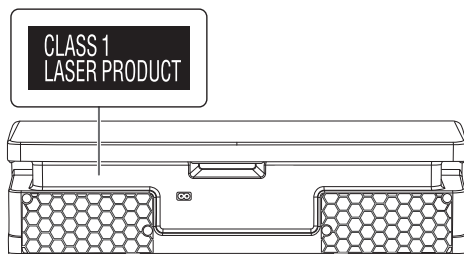

Symbolerne på dette udstyr (inklusive tilbehør) repræsenterer følgende:

~	AC
	Klasse II udstyr (Produktets konstruktion er dobbeltisoleret.)
	TÆNDT
	Standby

## Indholdsfortegnelse

Sikkerhedsforskrifter	2
Referencer	3
Medfølgende tilbehør	4
Transport af enheden	4
Tilslutninger	5
Overblik over betjeningsknapper	6
Klargøring af fjernbetjeningen	6
Klargøring af mediet	7
Medie afspilning	8
DAB+	9
Radio	10
Ur og timer	11
Lydeffekter	12
Belysning	12
Jukeboks	12
Karaoke	13
Brug af en mikrofon	13
Eksternt udstyr	13
Andet	14
Vedligeholdelse	14
Fejlfinding	15
Specifikationer	17

## Sikkerhedsforskrifter

### ADVARSEL!

#### Apparatet

- For at mindske risikoen for brand, elektrisk stød eller beskadigelse af produktet:
  - Undlad at udsætte apparatet for regn, fugt, dryp eller tilsprøjtning.
  - Undlad at placere væskefyldte genstande som f.eks. vaser oven på apparatet.
  - Benyt kun anbefalet tilbehør.
  - Undlad at fjerne kabinettet.
  - Forsøg ikke at udføre reparationer selv. Service må kun udføres af autoriseret servicepersonale.
  - Pas på, at metalgenstande ikke falder ned i apparatet.

### FORSIGTIG!

#### Apparatet

- For at mindske risikoen for brand, elektrisk stød eller beskadigelse af produktet:
  - Lad være med at stille det i et skab eller et andet lille, lukket rum. Placer apparatet på et godt ventileret sted.
  - Tildæk ikke apparatets ventilationsåbninger med aviser, duge, gardiner og lignende ting.
  - Anbring ikke kilder til åben ild, som for eksempel tændte stearinlys, oven på apparatet.
- Dette apparat er beregnet til brug i et moderat klima.
- Dette apparat kan modtage radiointerferens forårsaget af mobiltelefoner under brug. Hvis interferens forekommer, bedes du venligst øge afstanden mellem apparatet og mobiltelefonen.
- I dette apparat anvendes en laser. Brug af betjeningsknapper eller reguleringer eller fremgangsmåder udover de i denne betjeningsvejledning angivne, kan medføre fare for bestråling.
- Stil apparatet på en plan vandret flade, hvor det ikke udsættes for direkte sollys, høje temperaturer, høj luftfugtighed og kraftige rystelser.

#### Strømledning

- Strømtikket er frakoblingsenheden. Dette apparat skal installeres således at strømtikket straks kan tages ud af stikkontakten.

#### Batteri

- Fare for eksplosion, hvis batteriet ikke udskiftes korrekt. Udskift kun med den type, der anbefales af fabrikanten.
- Når batterierne skal bortskaffes, bedes du kontakte de lokale myndigheder eller forhandleren for at få oplysninger om den korrekte bortskaffelsesmetode.
- Batteriet må ikke opvarmes eller udsættes for åben ild.
- Undlad at efterlade batteriet/batterierne i en bil i direkte sollys i en længere periode med døre og vinduer lukket.
- Batteriet må ikke åbnes, og det må aldrig kortsluttes.
- Et alkalisk eller mangan-batteri må ikke oplades.
- Anvend ikke batteriet, hvis dækslet er blevet fjernet.
- Hvis du ikke skal bruge fjernbetjeningen i længere tid, skal batteriet tages ud. Opbevares på et køligt og mørkt sted.

# Referencer

## Om Bluetooth®

Panasonic påtager sig ikke ansvaret for data og/eller oplysninger, som muligvis kan blive kompromitteret under en trådløs transmission.

### Frekvensbånd

- Dette system bruger et frekvensbånd på 2,4 GHz.

### Certificering

- Dette system overholder frekvensbegrænsningerne, og har modtaget certificering, baseret på frekvens-lovgivningerne. Derfor er en trådløs tilladelse ikke nødvendig.
- De nedenfor beskrevne handlinger er strafbare ifølge loven:
  - Adskille eller ændre enheden.
  - Fjerner specifikationsmærkater.

### Begrænset anvendelse

- Trådløs transmission og/eller anvendelse med alle Bluetooth®-udstyrede enheder er ikke garanteret.
- Alle enheder skal overholde de standarder, som fastsættes af Bluetooth SIG, Inc.
- Afhængigt af en enheds specifikationer og indstillinger, kan den unclade at tilslutte, eller nogle funktioner kan være anderledes.
- Dette system understøtter Bluetooth® sikkerhedsfunktioner. Men afhængigt af driftsmiljøet og/eller indstillinger, er denne sikkerhed muligvis ikke tilstrækkelig. Trådløs transmittning af data til dette system skal gøres med forsigtighed.
- Dette system kan ikke transmittre data til en Bluetooth®-enhed.

### Anvendelsesområde

- Denne enhed skal bruges fra et maksimalt område på 10 meter.
- Området kan være mindre afhængigt af miljøet, genstande eller interferens.

### Interferens fra andre enheder

- Dette system fungerer muligvis ikke korrekt, og problemer som for eksempel uregelmæssig støj og lyde kan opstå på grund af radiobølge interferens, hvis enheden er placeret for tæt på andre Bluetooth®-enheder, eller de enheder som bruger 2,4 GHz-bånd.
- Dette system fungerer muligvis ikke korrekt, hvis radiobølger fra en nærliggende radiofonistation er for stærke.

### Tilsigtet anvendelse

- Dette system er kun beregnet til normal og generel anvendelse.
- Dette system må ikke bruges i nærheden af et udstyr eller et miljø, som er følsomt overfor radiofrekvens-interferens (eksempel: Lufthavne, hospitaler, laboratorier, etc.).

# Licenser

Bluetooth®-ordmærket og -logoerne er registrerede varemærker tilhørende Bluetooth SIG, Inc., og enhver brug af sådanne mærker af Panasonic Corporation er givet under licens. Andre varemærker og handelsnavne tilhører deres respektive ejere.

Google Play og Android er varemærker tilhørende Google Inc.

MPEG Layer-3 lydafspillerens indkodningsteknologi er autoriseret af Fraunhofer IIS og Thomson.

## Bortskaffelse af gammelt udstyr og batterier Kun for europæiske lande og lande med recycling-systemer



Disse symboler på produkter, emballage og/eller ledsagedokumenter betyder, at brugte elektriske og elektroniske produkter og batterier ikke må blandes med almindeligt husholdningsaffald.

Sådanne gamle produkter og batterier skal indleveres til behandling, genvinding resp. recycling i henhold til gældende nationale bestemmelser.

Ved at bortskaffe af dem korrekt, hjælper du til med at beskytte værdifulde ressourcer og hindrer de negative påvirkninger af det menneskelige helbred og miljøet.

For yderligere information om indsamling og recycling, kan du henvende dig til din kommune.

Usagkyndig bortskaffelse af elektriskskrot og batterier kan eventuelt udløse bødeforlæg.

### Information om batterisymbol (nederste symbol):

Dette symbol kan optræde sammen med et kemisk symbol. I så fald opfylder det kravene for det direktiv, som er blevet fastlagt for det pågældende kemikalie.



### Overensstemmelseserklæring

Hermed erklærer "*Panasonic Corporation*", at dette produkt opfylder de væsentligste krav og andre relevante bestemmelser i henhold til EF-direktiv 2014/53/EU.

Kunder kan downloade en kopi af den originale overensstemmelseserklæring til vores RE-produkter fra vores overensstemmelsesserver:

<http://www.doc.panasonic.de>

Kontakt til den autoriserede repræsentant: Panasonic Marketing Europe GmbH, Panasonic Testing Centre, Winsbergring 15, 22525 Hamburg, Tyskland

## Medfølgende tilbehør

Kontrollér og identificer venligst det medfølgende tilbehør.

- 2 Strømledning**
- 1 Fjernbetjening**  
(N2QAYB001149)
- 1 Batteri til fjernbetjeningen**
- SC-UA4**  
**1 DAB-antennen**



- SC-UA3**  
**1 FM-indendørsantenne**



- SC-UA3** For Storbritannien og Irland  
**1 Antennens stikadapter**



### FORSIGTIG!

Antennens stikadapter skal holdes utilgængeligt for børn for at undgå at de sluger den.

#### Bemærk:

Brug strømledningen, der er egnet til stikkontakten i din husstand.

## Transport af enheden

### Klargøring

Frakobl alle tilsluttede enheder og kabler fra enheden.

Bær altid enheden som illustreret herunder når den skal flyttes.

### Hold i begge sider af enheden

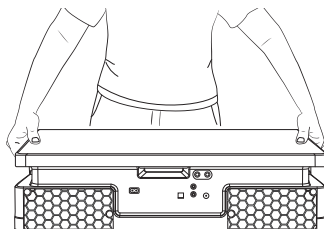

### Sådan holdes håndtaget

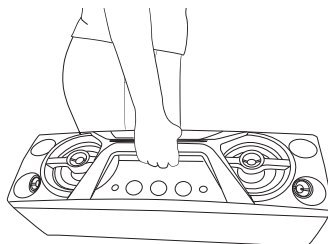

#### Bemærk:

- Placer enheden på en flad og sikker overflade.
- Disse højttalere er ikke magnetisk afskærmede. De må ikke placeres i nærheden af pc'er eller andet udstyr, som let bliver påvirket af magnetisme.
- Når du afspiller med høje lyd niveauer i længere tid, kan det skade højttalerne og forringe dets levetid.
- Reducer lydstyrken i disse tilstande for at undgå skade:
  - Når lyden er forvrænget.
  - Når lyd kvaliteten indstilles.

### FORSIGTIG!

- **Rør ikke ved højttalerkeglens reflekterende overflader:**
  - Dette kan beskadige højttalerkeglen.
  - Højttalerkeglen kan være varm.
- Træk ikke enheden vandret for at undgå at beskadige enhedens bund eller bordets overflade.
- Placer ikke enheden på kanten af et bord for at forhindre den i at falde ned og forårsage personskader, især på børn.
- Placer ikke enheden i en lodret position.

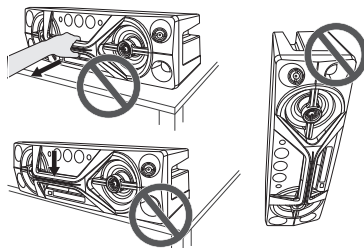

# Tilslutninger

Tilslut først strømledningen, når alle andre stik er sat i.

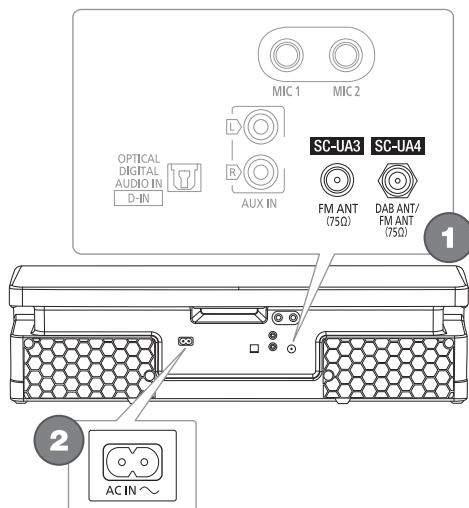

## 1 SC-UA4

### Tilslut DAB-antennen.

Sørg for at stramme møtrikken fuldstændigt. Drej antennen i **A** for at forbedre modtagelse.

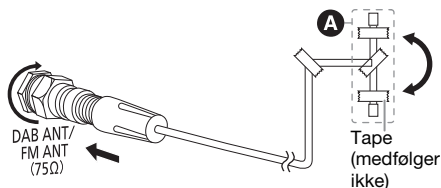

Der må ikke anvendes andre DAB-antennen end den medleverede. Anvend en udendørsantenne hvis modtagelsen er dårlig.

## SC-UA3

### Tilslut FM-indendørsantennen.

Placer antennen, hvor modtagelsen er bedst.

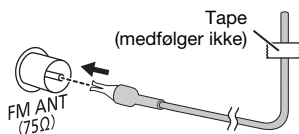

## 2 Tilslut strømledningen.

Der må ikke anvendes andre strømledninger end den medleverede.

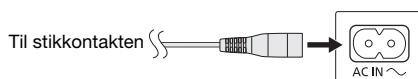

### Spar på strømmen

Systemet bruger en lille mængde strøm, også når det er i standby-tilstand. Hvis du ikke bruger systemet, skal du koble strømforsyningen fra. Nogle indstillinger går tabt efter du har frakoblet systemet. Du skal indstille dem igen.

### Bemærk:

Hold antennerne på afstand af netledningen for at forhindre dem i at opsamle støj.

# Overblik over betjeningsknapper

Foretag procedureerne med fjernbetjening. Du kan også bruge knapperne på enheden, hvis de er ens.

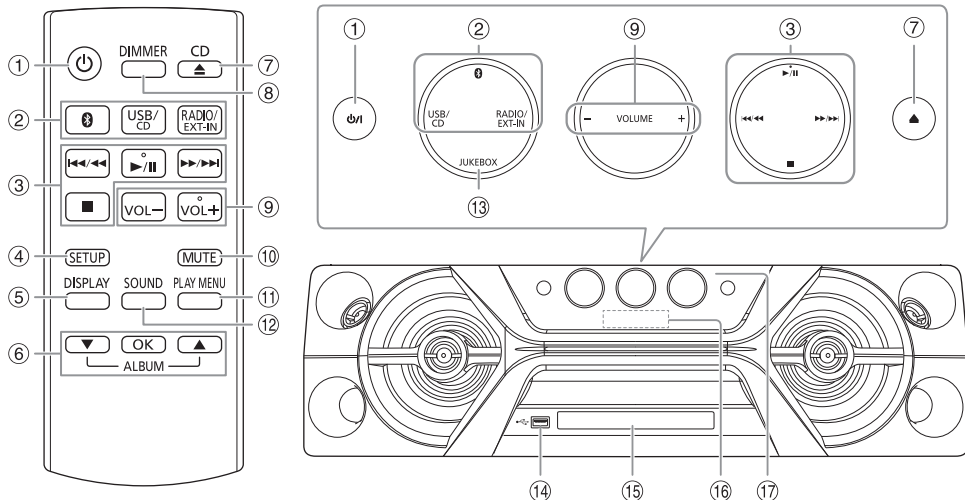

- ① **Standby/Tænd afbryder** [⏻], [⏻/⏹]  
Tryk for at tænde/slukke for apparatet. Der bruges en smule strøm, når apparatet står i standby.
- ② **Vælg lydilden**  
På enheden:  
For at starte linjeparring af Bluetooth®, tryk og hold [📶] nede.
- ③ Grundlæggende afspilningskontrol
- ④ Vis opsætnings-menuen
- ⑤ Vis indhold oplysninger
- ⑥ Vælg eller bekræft funktionen
- ⑦ Åbn eller luk CD-bakken
- ⑧ **Reducer belysningen på displaypanelet**  
Belysningen er også slukket.  
Tryk på knappen igen for at annullere.
- ⑨ Indstil lydstyrkeniveauet
- ⑩ **Dæmp lyden**  
Tryk på knappen igen for at annullere.  
"MUTE" bliver også annulleret, når du regulerer lydstyrken, eller når du slukker systemet.
- ⑪ Vis afspilningsmenuen
- ⑫ Vælg lydeffekter
- ⑬ Vælg jukeboxen
- ⑭ USB-port (↔)
- ⑮ CD-bakken
- ⑯ Displaypanel
- ⑰ **Fjernbetjeningsensor**  
Afstand: Indenfor ca. 7 m  
Vinkel: Ca. 20° op og ned, 30° venstre og højre

## Klargøring af fjernbetjeningen

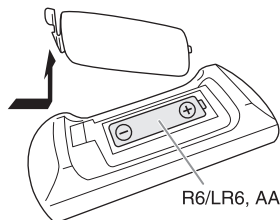

Brug alkaliske eller manganbatterier.

Installér batteriet således at polerne (+ og -) er på linje med dem i fjernbetjeningen.



# Klargøring af mediet

## CD

- 1 Tryk på [CD ▲] (enhed: [▲]) for at åbne CD-bakken.  
Sæt en CD i og lad mærkatet vende mod dig.  
Tryk igen for at lukke CD-bakken.
- 2 Tryk på [USB/CD] gentagne gange for at vælge "CD".

## USB

### Klargøring

Inden du tilslutter en USB-enhed til systemet, skal du sørge for at du tager sikkerhedskopi af dataene.

- 1 Reducer lydstyrken og tilslut USB-enheden til USB-porten.
- 2 Tryk på [USB/CD] gentagne gange for at vælge "USB".

### Bemærk:

- Brug ikke et USB-forlængerkabel. Systemet kan ikke genkende en USB-enhed, som er forbundet gennem et kabel.
- Frakobl altid USB-enheden inden flytning eller vip af enheden, f.eks. ved tilslutning af eksterne enheder eller mikrofoner.
- Nogle enheder kan ikke oplades, da den maksimale USB-ladestrøm kun er 500 mA.

## Bluetooth®

Du kan forbinde og afspille en trådløs audioenhed via din Bluetooth®.

### Klargøring

- Tænd enhedens Bluetooth®-funktion og placer enheden i nærheden af systemet.
- For nærmere oplysninger, skal du læse betjeningsanvisningerne for enheden.

## Linjeparer en enhed

### Klargøring

Hvis dette system er koblet til en Bluetooth® enhed, skal det frakobles (➔ højre).

- 1 Tryk på [⊗].  
Hvis "PAIRING" bliver vist, fortsæt med trin 3.
- 2 Tryk på [PLAY MENU] for at vælge "PAIRING" og tryk derefter på [OK].
- 3 Vælg "SC-UA4" eller "SC-UA3" fra Bluetooth®-menuen på enheden.  
Hvis der anmodes om en adgangskode, indtast "0000" eller "1234".  
Når linjeparringen er færdig, bliver enheden automatisk forbundet med dette system.  
Navnet på den tilsluttede enhed vises i nogle få sekunder.

### Sådan bruges enheden

- 1 Tryk og hold [⊗] nede, indtil "PAIRING" vises.
- 2 Vælg "SC-UA4" eller "SC-UA3" fra Bluetooth®-menuen på enheden.

### Bemærk:

Du kan linjeparre op til 8 enheder med dette system. Hvis en 9. enhed bliver linjeparret, bliver den enhed der ikke har været anvendt i den længste tid erstattet.

## Tilslutning af en enhed

### Klargøring

Hvis dette system er koblet til en Bluetooth® enhed, skal det frakobles (➔ nedenfor).

- 1 Tryk på [⊗].  
"BLUETOOTH READY" vises.
- 2 Vælg "SC-UA4" eller "SC-UA3" fra Bluetooth®-menuen på enheden.  
Navnet på den tilsluttede enhed vises i nogle få sekunder.
- 3 Start afspilningen på enheden.

### Bemærk:

- For at tilslutte, skal enheden linjeparres.
- Dette system kan kun kobles til én enhed ad gangen.
- Når "BLUETOOTH" er valgt som kilde, forsøger systemet automatisk at koble til den sidst tilsluttede anordning. ("LINKING" vises under denne proces.)

## Afbryder en enhed

### Mens en Bluetooth®-enhed er tilsluttet

- 1 Tryk på [PLAY MENU] gentagne gange for at vælge "DISCONNECT?".
- 2 Tryk på [▲, ▼] for at vælge "OK? YES" og tryk derefter på [OK].  
"BLUETOOTH READY" vises.  
For at annullere, vælg "OK? NO".

### Sådan bruges enheden

Tryk og hold [⊗] nede, indtil "PAIRING" vises.

### Bemærk:

En enhed bliver afbrudt når du:

- Vælg en anden kilde.
- Flyt enheden udenfor det maksimale område.
- Deaktiver enhedens Bluetooth®-transmission.
- Slukker systemet eller enheden.

# Medie afspilning

De følgende mærker viser funktionens tilgængelighed.

**CD**: CD-R/RW i CD-DA-format eller med MP3-filer.

**USB**: USB-enhed med MP3-filer.

**BLUETOOTH**: Bluetooth®-enhed.

## Grundlæggende afspilning

**CD** **USB** **BLUETOOTH**

Afspil	Tryk på <b>[▶/  ]</b> .
Stop	Tryk på <b>[■]</b> . <b>USB</b> Positionen huskes. "RESUME" vises. Tryk igen for at stoppe fuldstændigt.
Pause	Tryk på <b>[▶/  ]</b> . Tryk igen for at fortsætte afspilningen.
Springe over	Tryk på <b>[◀◀/▶▶]</b> eller <b>[▶▶/▶▶]</b> for at springe sporet over. <b>CD</b> <b>USB</b> Tryk på <b>[▲, ▼]</b> for at springe MP3-albummet over.
Søg	Tryk på <b>[◀◀/▶▶]</b> eller <b>[▶▶/▶▶]</b> og hold den nede.

### Bemærk:

Afhængig af din Bluetooth®-enhed kan det ske, at nogle funktioner ikke fungerer.

## Visning af tilgængelige oplysninger

**CD** **USB** **BLUETOOTH**

Du kan se den tilgængelige information, såsom MP3 album og sangnummer på displaypanelet.

### Tryk på **[DISPLAY]**.

Eksempel: Skærmen viser MP3-albummet og spornummer.

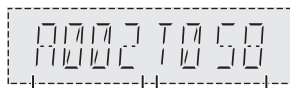

Album-nummer    Spornummer

### Bemærk:

- Det maksimale antal bogstaver, som kan vises, er: Cirka 32
- Dette system understøtter ver. 1.0, 1.1 og 2.3 ID3-mærker.
- Tekstdata, som systemet ikke understøtter, kan blive vist anderledes.

# Afspilningsmenu

**CD** **USB**

**1** **CD**  
Tryk på **[PLAY MENU]**.

**USB**

Tryk på **[PLAY MENU]** gentagne gange for at vælge "PLAYMODE".

**2** Tryk på **[▲, ▼]** for at vælge indstillingen og tryk derefter på **[OK]**.

OFF PLAYMODE	Annuller indstillingen.
1-TRACK 1 <b>[▶]</b>	Afspiller et valgt spor. Tryk på <b>[◀◀/▶▶]</b> eller <b>[▶▶/▶▶]</b> for at vælge sporet.
1-ALBUM 1 <b>[■]</b>	Afspiller et valgt MP3-album. Tryk på <b>[▲, ▼]</b> for at vælge MP3-albummet.
RANDOM RND	Afspiller alle spor i tilfældig rækkefølge.
1-ALBUM RANDOM 1 <b>[■]</b> RND	Afspil alle spor på et valgt MP3-album i tilfældig rækkefølge. Tryk på <b>[▲, ▼]</b> for at vælge MP3-albummet.
ALL REPEAT ☺	Gentag alle spor.
1-TRACK REPEAT 1 <b>[▶]</b> ☺	Gentag 1-TRACK.
1-ALBUM REPEAT 1 <b>[■]</b> ☺	Gentag 1-ALBUM.
RANDOM REPEAT RND ☺	Gentaget tilfældig afspilning.
1-ALBUM RANDOM REPEAT 1 <b>[■]</b> RND ☺	Gentag 1-ALBUM RANDOM.

### Bemærk:

- Under afspilning i tilfældig rækkefølge, kan du ikke skifte til spor, der allerede er afspillet.
- Indstillingen annulleres, når du åbner diskbakken eller frakobler USB-enheden.

## Sammenkoblingstilstand

### BLUETOOTH

Du kan ændre sammenkoblingstilstanden så den egner sig til forbindelsestypen.

#### Klargøring

Hvis dette system er koblet til en Bluetooth® enhed, skal det frakobles (→ side 7).

- 1 Tryk på [PLAY MENU] gentagne gange for at vælge "LINK MODE".
- 2 Tryk på [▲, ▼] for at vælge tilstanden og tryk derefter på [OK].

MODE 1	Fremhæv tilslutningsmuligheden.
--------	---------------------------------

MODE 2 (standard)	Fremhæv lyd kvaliteten.
----------------------	-------------------------

#### Bemærk:

- Når man ser videoindhold med denne funktion, kan videosignalet og lydsignalet være asynkrone. Hvis dette er tilfældet, skal du vælge "MODE 1".
- Vælg "MODE 1" hvis lyden er afbrudt.

## Bemærk på CD

- Dette system kan afspille CD-R/RW med CD-DA eller MP3-formatindhold.
- Færdiggøre disken på den enhed, den blev indspillet på, inden afspilning.
- Visse CD-R/RW kan ikke afspilles på grund af optagelsestilstanden.

## Anmærkning på en USB-enhed

- Dette system garanterer ikke forbindelse med alle USB-enheder.
- Dette system understøtter USB 2.0 med fuld hastighed.
- Dette system kan understøtte USB-enheder med op til 32 GB.
- Kun FAT 12/16/32-filsystemet er understøttet.

## Anmærkning på en MP3-fil

- Filer defineres som spor, og mapper defineres som albums.
- Sporene skal have filendelsen ".mp3" eller ".MP3".
- Sporene vil ikke nødvendigvis blive afspillet i den rækkefølge, du optog dem.
- Nogle filer fungerer muligvis ikke på grund af sektorstørrelsen.

### MP3-fil på CD

- Dette system kan åbne op til:
  - 255 albummer (inklusive rod-mapper)
  - 999 spor
  - 20 sessioner
- CD'en skal være i overensstemmelse med ISO9660 niveau 1 eller 2 (med undtagelse af udvidede formater).

### MP3-fil på en USB-enhed

- Dette system kan åbne op til:
  - 800 albummer (inklusive rod-mapper)
  - 8000 spor
  - 999 spor på et album

## DAB+

### SC-UA4

#### Klargøring

Tryk på [RADIO/EXT-IN] gentagne gange for at vælge "DAB+".

#### Bemærk:

Hvis du vælger "DAB+" den første gang, vil systemet indstille automatisk.

## Manuel indstilling af stationer

- 1 Tryk på [PLAY MENU] gentagne gange for at vælge "MANUAL SCAN".
- 2 Tryk på [▲, ▼] for at vælge frekvensblok og tryk derefter på [OK].  
Hvis der ikke opfanges nogen station, bliver "SCAN FAILED" vist.  
Juster antennen og prøv igen.

### Automatisk stationsøgning

- 1 Tryk på [PLAY MENU] for at vælge "AUTO SCAN" og tryk derefter på [OK].  
"START?" vises.
- 2 Tryk på [OK] for at starte stationsindstilling.  
"DAB AUTO SCAN" vises.  
Hvis der ikke opfanges nogen station, bliver "SCAN FAILED" vist.  
Foretag manuel indstilling af stationer.

#### Bemærk:

De forindstillede frekvenser bliver slettet, når du laver automatisk indstilling.

## Forudindstilling af hukommelsen

Du kan indstille op til 20 stationer.

- 1 Tryk på [PLAY MENU] gentagne gange for at vælge "TUNE MODE".
- 2 Tryk på [▲, ▼] for at vælge "STATION" og tryk derefter på [OK].
- 3 Tryk på [◀◀/▶▶] eller [▶▶/▶▶] for at stille ind på stationen.
- 4 Tryk på [OK].
- 5 Tryk på [▲, ▼] for at vælge det indstillede nummer og tryk derefter på [OK].  
Udfør trin 3 til 5 igen for at forindstille flere stationer.  
Den nye station erstatter alle de stationer, som optager det samme forindstillede nummer.

#### Bemærk:

Du kan ikke indstille en station, når stationen ikke sender, eller når du har valgt en sekundær service.

## Valg af en forvalgt station

- 1 Tryk på [PLAY MENU] gentagne gange for at vælge "TUNE MODE".
- 2 Tryk på [▲, ▼] for at vælge "PRESET" og tryk derefter på [OK].
- 3 Tryk på [◀◀/▶▶] eller [▶▶/▶▶] for at vælge den forindstillede station.

## Sekundær service

Du kan lytte til sekundære enheder når "☑" er vist.

- 1 Tryk på [PLAY MENU] gentagne gange for at vælge "DAB SECONDARY".
- 2 Tryk på [▲, ▼] for at vælge sekundær service og tryk derefter på [OK].  
For at annullere, vælg "PRIMARY".

Bemærk:

Indstillingen annulleres når du vælger andre stationer.

## Visning af tilgængelige oplysninger

Du kan vise de følgende oplysninger på displaypanelet:

- Information om DAB-udsendelse
- Programtype
- Ensemble-betegnelse
- Frekvens
- Tid

Tryk på [DISPLAY].

## Kontrol af signalkvalitet

Du kan kontrollere signalkvaliteten, ved at justere på antennen.

- 1 Tryk på [PLAY MENU] gentagne gange for at vælge "SIGNAL QUALITY" og tryk derefter på [OK].  
Frekvensblokken efterfulgt af modtagelseskvaliteten vises.  
Tryk på [▲, ▼] for at vælge en anden frekvensblok.

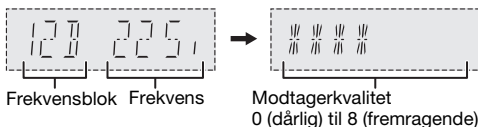

- 2 Tryk på [OK] igen for at afslutte.

## Automatisk indstilling af ur

Du kan indstille at uret automatisk opdateres.

- 1 Tryk på [PLAY MENU] gentagne gange for at vælge "AUTO CLOCK ADJ".
- 2 Tryk på [▲, ▼] for at vælge "ON ADJUST" og tryk derefter på [OK].  
For at annullere, vælg "OFF ADJUST".

## Radio

Klargøring

Tryk på [RADIO/EXT-IN] for at vælge "FM".

## Manuel indstilling af stationer

- 1 Tryk på [PLAY MENU] gentagne gange for at vælge "TUNE MODE".
- 2 Tryk på [▲, ▼] for at vælge "MANUAL" og tryk derefter på [OK].
- 3 Tryk på [◀◀/▶▶] eller [▶▶/▶▶] for at stille ind på stationen.  
For at indstille automatisk, tryk og hold knappen nede, indtil frekvensen begynder at skifte hurtigt. "STEREO" vises, når et stereoprogram modtages.

Sådan bruges enheden

- 1 Tryk på [■] for at vælge "MANUAL".
- 2 Tryk på [◀◀/▶▶] eller [▶▶/▶▶] for at stille ind på stationen.

## Forudindstilling af hukommelsen

Du kan indstille op til 30 FM-stationer.

## Automatisk programmering

- 1 Tryk på [PLAY MENU] for at vælge "A.PRESET".
- 2 Tryk på [▲, ▼] for at vælge "LOWEST" eller "CURRENT" og tryk derefter på [OK].

LOWEST	Tuningen begynder fra den laveste frekvens.
--------	---

CURRENT	Tuningen begynder fra den aktuelle frekvens.
---------	--

Tuneren lagrer alle de stationer, den kan modtage, i kanaler med stigende frekvens.  
For at annullere, tryk på [■].

## Manuel programmering

- 1 Tryk på [PLAY MENU] gentagne gange for at vælge "TUNE MODE".
- 2 Tryk på [▲, ▼] for at vælge "MANUAL" og tryk derefter på [OK].
- 3 Tryk på [◀◀/▶▶] eller [▶▶/▶▶] for at stille ind på stationen.
- 4 Tryk på [OK].
- 5 Tryk på [▲, ▼] for at vælge det indstillede nummer og tryk derefter på [OK].  
Udfør trin 3 til 5 igen for at forindstille flere stationer. Den nye station erstatter alle de stationer, som optager det samme forindstillede nummer.

## Valg af en forvalgt station

- 1 Tryk på [PLAY MENU] gentagne gange for at vælge "TUNE MODE".
- 2 Tryk på [▲, ▼] for at vælge "PRESET" og tryk derefter på [OK].
- 3 Tryk på [◀◀/▶▶] eller [▶▶/▶▶] for at vælge den forindstillede station.

### Sådan bruges enheden

- 1 Tryk på [■] for at vælge "PRESET".
- 2 Tryk på [◀◀/▶▶] eller [▶▶/▶▶] for at vælge den forindstillede station.

## Forbedre lyd kvaliteten

- 1 Tryk på [PLAY MENU] gentagne gange for at vælge "FM MODE".
- 2 Tryk på [▲, ▼] for at vælge "MONO" og tryk derefter på [OK].  
For at annullere, vælg "STEREO".  
"MONO" bliver også annulleret, når du ændrer frekvensen.  
**Sådan gængives indstillingen**  
Fortsæt med trin 4 af "Manuel programmering".  
(→ side 10)

## Kontrol af signalstatus

Tryk på [DISPLAY] for at vælge "FM STATUS".

FM - - - -	FM-signalet er svagt. Systemet er ikke stillet ind på en station.
FM ST	FM-signalet er i stereo.
FM MONO	"MONO" er valgt som "FM MODE". FM-signalet er i mono.

## RDS-udsendelser

Dette system kan vise tekstdata, som sendes via radioens datasystem (RDS) i visse områder.

Tryk på [DISPLAY] gentagne gange.

PS	Programservice
PTY	Programtype
FREQ	Frekvens

### Bemærk:

Det er ikke sikkert, at RDS er tilgængelig, hvis modtagelsen er dårlig.

# Ur og timere

## Indstilling af ur

Dette system er udstyret med et 24-timers digitalur.

- 1 Tryk på [SETUP] gentagne gange for at vælge "CLOCK".
- 2 Tryk på [▲, ▼] for at indstille tidspunktet og tryk derefter på [OK].

### Kontroller tidspunktet

Tryk på [SETUP] gentagne gange for at vælge "CLOCK" og tryk derefter på [OK].  
I standby, tryk på [DISPLAY].

### Bemærk:

Stil uret regelmæssigt, så det går præcist.

## Afspilnings-timer

(Undtagen for Bluetooth®, AUX- og D-IN-kilde)

Du kan sætte timeren til at starte på et bestemt tidspunkt for at vække dig.

### Klargøring

Stil uret.

- 1 Tryk på [SETUP] gentagne gange for at vælge "TIMER ADJ".
- 2 Tryk på [▲, ▼] for at indstille starttidspunktet og tryk derefter på [OK].
- 3 Udfør trin 2 igen for at indstille afslutningstidspunktet.
- 4 Tryk på [▲, ▼] for at vælge den kilde du ønsker at afspille og tryk derefter på [OK].

### Start af timeren

- 1 Forbered den kilde, du vil lytte til (CD, USB eller radio) og indstil lydstyrken.
- 2 Tryk på [SETUP] gentagne gange for at vælge "TIMER SET".
- 3 Tryk på [▲, ▼] for at vælge "PLAY ON" og tryk derefter på [OK].  
"⊙" vises.  
For at annullere, vælg "PLAY OFF".  
Systemet skal være slukket, for at timeren kan virke.

### Kontroller indstillingen

Tryk på [SETUP] gentagne gange for at vælge "TIMER ADJ" og tryk derefter på [OK].  
I standby, tryk to gange på [DISPLAY].

### Bemærk:

- Timeren starter med en lav lydstyrke, og den stiger gradvist til det forindstillede niveau.
- Timeren starter på det angivne tidspunkt hver dag, hvis timeren er tændt.
- Hvis du slukker systemet og derefter tænder det igen, mens en timer er aktiv, stopper timeren ikke på afslutningstidspunktet.

## Sleep-timer

Sleep-timeren slår systemet fra efter den indstillede tid.

**1 Tryk på [SETUP] for at vælge "SLEEP".**

**2 Tryk på [▲, ▼] for at vælge indstillingen (i minutter) og tryk derefter på [OK].**  
For at annullere, vælg "OFF".

SLEEP 30 → SLEEP 60 → SLEEP 90 → SLEEP 120  
↑ OFF ↓

Bemærk:

- Den resterende tid vises i et par sekunder hvert minut. "SLEEP 1" vises altid, når der kun rester 1 minut.
- Sleep-timeren har altid første prioritet. Sørg for at tidspunkterne ikke overlapper hinanden.

## Lydeffekter

### Forindstillet EQ (Preset EQ)

**1 Tryk på [SOUND] for at vælge "PRESET EQ".**

**2 Tryk på [▲, ▼] for at vælge den ønskede forindstillede EQ-indstilling og tryk derefter på [OK].**

Forudindstil EQ-indstilling: "ROCK", "POP", "AFRO BEAT", "ARABIC", "PERSIAN", "INDIA BASS", "DANGDUT", "MALAY POP", "ELECTRONICA", "REGGAETON", "SALSA", "SAMBA", "FOOTBALL", "KARAOKE" eller "FLAT".

### Manuel EQ (Manual EQ)

**1 Tryk på [SOUND] gentagne gange for at vælge "MANUAL EQ".**

**2 Tryk på [▲, ▼] for at vælge lydeffekten.**

**3 Tryk på [◀◀/▶▶] eller [▶▶/▶▶] for at vælge indstillingen og tryk derefter på [OK].**

BASS/MID/TREBLE	-4 til +4
	Bemærk: Disse indstillinger kan ændres, når du vælger PRESET EQ-indstillinger.
SURROUND	"ON SURROUND" eller "OFF SURROUND"

### D.Bass

**1 Tryk på [SOUND] gentagne gange for at vælge "D.BASS" og tryk derefter på [▲, ▼] for at vælge "D.BASS LEVEL" eller "D.BASS BEAT".**  
For at annullere, vælg "OFF D.BASS".

**2 Tryk på [◀◀/▶▶] eller [▶▶/▶▶] for at vælge indstillingen og tryk derefter på [OK].**

Bemærk:

D.BASS BEAT: Denne funktion fremhæver trommeslagets anlagsniveau og danner en slagkraftig lyd. Afhængigt af nummeret, kan effekten være lille.

## Belysning

Du kan tænde og slukke for systemets belysning.

**1 Tryk på [SETUP] gentagne gange for at vælge "ILLUMINATION".**

**2 Tryk på [▲, ▼] for at vælge "ON" og tryk derefter på [OK].**  
For at annullere, vælg "OFF".

Bemærk:

Når dæmperfunktionen er slået til, vil systemets belysning forblive slukket, selv om du har slået belysningsfunktionen til.

## Jukeboks

### USB

Du kan bruge jukeboksen til at tilføje en overtoningseffekt mellem sange. Du kan også bruge ekstra funktioner med "Panasonic MAX Juke" app'en (➔ nedenfor).

**1 Tryk på [PLAY MENU] for at vælge "JUKEBOX".**

**2 Tryk på [▲, ▼] for at vælge indstillingen og tryk derefter på [OK].**

### Sådan bruges enheden

Tryk på [JUKEBOX] for at vælge indstillingen.

OFF CROSSFADE	Annuler tværtøning.
ON CROSSFADE	Tilføj tværtøning.
OFF	Sluk for jukeboksen.

## Skift gentage-indstilling

**1 Tryk på [PLAY MENU] gentagne gange for at vælge "PLAYMODE".**

**2 Tryk på [▲, ▼] for at vælge indstillingen og tryk derefter på [OK].**

RANDOM REPEAT RND ☉	Gentaget tilfældig afspilning.
ALL TITLE REPEAT ☉	Gentag alle spor.

Bemærk:

- Systemet skifter automatisk til repeat-funktion, når du tænder for karaoke-jukeboksen.
- Jukeboksen bliver annulleret når du slukker systemet eller skifter til en anden kilde.
- Overtoneeffekten vil måske ikke virke mellem sange, der har forskellige aftastningsfrekvenser.

### Sådan bruger du "Panasonic MAX Juke" app'en

Du kan downloade og installere den gratis Android™ app "Panasonic MAX Juke" på Google Play™ for ekstra funktioner, såsom at anmode om samtidig afspilning af en sang fra flere enheder. Du kan fremkalde de numre, du ønsker at afspille gennem app'en. For nærmere oplysninger om app'en henvises der til webstedet nedenfor.

[http://av.jpn.support.panasonic.com/support/global/cs/audio/app/max\\_juke/android/index.html](http://av.jpn.support.panasonic.com/support/global/cs/audio/app/max_juke/android/index.html)

(Dette websted er kun på engelsk.)

# Karaoke

## Klargøring

Vælg musikkilden

### Bemærk:

Karaoke-funktionen slukkes, når du slukker systemet.

## Ændring af karaoke-effekt

Du kan bruge Karaoke-effekten til at tilføje lydeffekter.

- 1 Tryk på [SOUND] gentagne gange for at vælge "KARAOKE EFFECT".
- 2 Tryk på [▲, ▼] for at vælge effekt.

VOCAL CANCEL	Tænder eller slukker den talende guide (afhængigt af kilden).
ECHO	Tilføj ekkoeffekten til lyden.
KEY CONTROL	Ændre tonehøjden af en sang. <b>Bemærk:</b> Indstillingen annulleres, når du skifter til en anden kilde.
TEMPO	<b>CD USB</b> Ændre hastigheden af en sang.
BGM	Ændre baggrundsmusik niveau.
MIC EQ	Vælg en MIC EQ-tilstand.
OFF	Annullér effekten.

For at tjekke den aktuelle indstilling, tryk på [OK].

- 3 Tryk på [◀◀/▶▶] eller [▶▶/▶▶] for at vælge indstillingen og tryk derefter på [OK].

### Bemærk:

Indstil "D-IN MODE" eller "AUX MODE" til "MODE 1" for at bruge karaoke-effekten i kilde D-IN eller AUX. (➔ side 14)

## Brug af en mikrofon

### Klargøring

Inden du til- eller frakobler en mikrofon, skal du skru ned for systemets lydstyrke.

#### Enhedens bagpanel

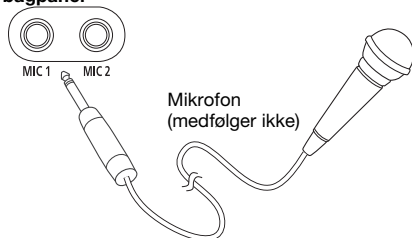

- 1 Tilslut en mikrofon (medfølger ikke) til mikrofonstikket.

Stiktype: Ø 6,3 mm monolyd

- 2 Tryk på [SOUND] gentagne gange for at vælge "MIC VOL".

- 3 Tryk på [▲, ▼] for at indstille mikrofonens lydstyrke, og tryk herefter på [OK].

Hvis du ønsker at synge med baggrundsmusik.

- 4 Afspil musikkilden og juster systemets lydstyrke.

### Bemærk:

- Hvis der udstødes en underlig (hylende) lyd under brugen, så flyt mikrofonen væk fra højttalerne, eller skru ned for mikrofonens lydstyrke.
- Når du ikke bruger mikrofonen, skal du koble den fra mikrofonstikket, og reducere mikrofonens lydstyrke til dens minimum.

## Eksternt udstyr

### Klargøring

- Tag stikket til strømledningen ud.
- Sluk al udstyret og læs den relevante betjeningsvejledning.

### Bemærk:

- Komponenter og kabler sælges separat.
- Lyden kan blive forvrænget hvis du bruger en adapter.
- Hvis du ønsker at tilslutte udstyr, som ikke er beskrevet, bedes du kontakte audioforhandleren.

## Brug af optisk input

Du kan tilslutte et tv, VCR, DVD-afspiller, etc., og lytte til lyden gennem disse systemer.

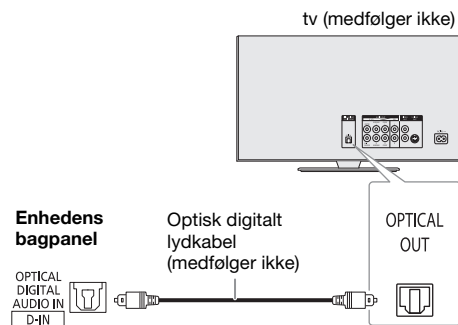

- 1 Tilslut det eksterne udstyr.

- 2 Tryk på [RADIO/EXT-IN] gentagne gange for at vælge "D-IN".

- 3 Afspil det eksterne udstyr.

### Bemærk:

- Dette system kan kun detektere lineære PCM-signaler.
- Aftastningsfrekvens: 32 kHz, 44,1 kHz, 48 kHz op til 96 kHz.
- Lyden slås fra, hvis signalformatet eller frekvensen ikke understøttes.
- Hvis der kommer lyd fra TV'ets højttalere, skru lydstyrken på TV'et ned til dets minimum.

## Brug af hjælpeindgang

Du kan forbinde en videobåndoptager, en DVD-afspiller etc., og lytte til lyden med dette system.

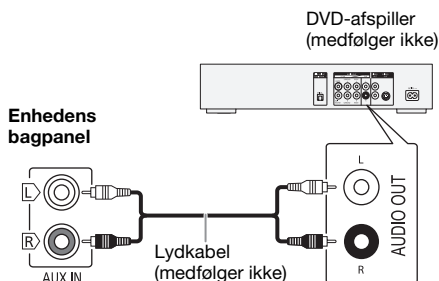

- 1 Tilslut det eksterne udstyr.
- 2 Tryk på [RADIO/EXT-IN] gentagne gange for at vælge "AUX".
- 3 Afspil det eksterne udstyr.

For at justere indgangsniveauet

- 1 Tryk på [PLAY MENU] for at vælge "INPUT LEVEL".
- 2 Tryk på [▲, ▼] for at vælge "NORMAL" eller "HIGH" og tryk derefter på [OK].

Bemærk:

Vælg "NORMAL" (normal) hvis lyden er forvrænget, når niveauet "HIGH" (høj) har et højt indgangsniveau.

## D-IN-tilstand og AUX-tilstand

- 1 Tryk på [RADIO/EXT-IN] gentagne gange for at vælge "D-IN" eller "AUX".
- 2 Tryk på [PLAY MENU] gentagne gange for at vælge "D-IN MODE" eller "AUX MODE".
- 3 Tryk på [▲, ▼] for at vælge tilstanden og tryk derefter på [OK].

MODE 1	Vælg denne tilstand for at bruge karaoke-effektfunktionen.
MODE 2 (standard)	Vælg denne tilstand når du ser tv, film eller bruger en ekstern afspiller med karaoke-funktioner.

## Andet

### Automatisk slukket

Dette system slukker automatisk, når du ikke bruger det i cirka 20 minutter.

- 1 Tryk på [SETUP] gentagne gange for at vælge "AUTO OFF".
- 2 Tryk på [▲, ▼] for at vælge "ON" og tryk derefter på [OK].  
For at annullere, vælg "OFF".

Bemærk:

- Denne funktion fungerer ikke når du er i radiokilden eller når en Bluetooth®-enhed er tilsluttet.
- **SC-UA4**  
Denne funktion fungerer ikke når du er i "DAB+"-kilden.

### Bluetooth® standby

Denne funktion tænder automatisk systemet når du etablerer en Bluetooth®-forbindelse fra en linjeparret enhed.

- 1 Tryk på [SETUP] gentagne gange for at vælge "BLUETOOTH STANDBY".
- 2 Tryk på [▲, ▼] for at vælge "ON" og tryk derefter på [OK].  
For at annullere, vælg "OFF".

Bemærk:

Nogle enheder kan tage længere tid om at reagere. Hvis du er tilsluttet en Bluetooth®-enhed før du slukker systemet, skal du vente mindst 5 sekunder, før du tilslutter til dette system fra din Bluetooth®-enhed igen.

### Softwareopdatering

Af og til udgiver Panasonic opdateringssoftware til denne enhed, der kan tilføje eller forbedre den måde, hvorpå en funktion fungerer. Disse opdateringer er tilgængelige og er gratis. For flere detaljer henvises til følgende websted. <http://panasonic.jp/support/global/cs/> (Dette websted er kun på engelsk.)

### Kontrol af softwareversionen.

- 1 Tryk på [SETUP] gentagne gange for at vælge "SW VER." og tryk derefter på [OK].  
Softwareversionen vises.
- 2 Tryk på [OK] igen for at afslutte.

## Vedligeholdelse

Hvis systemet er snavset, rengøres det med en blød, tør klud.

- Brug aldrig sprit, lakfortynder eller benzen til at rengøre dette system.
- Før du anvender en kemisk imprægneret klud, bør du omhyggeligt læse betjenings vejledningen, som fulgte med kluden.



## Fejlfinding

Udfør nedenstående tjek, inden du sender apparatet til reparation. Rådfør dig med din forhandler, hvis du er i tvivl om nogen af kontrolpunkterne, eller hvis problemet ikke kan løses gennem de angivne løsninger.

### Almindelige problemer

#### Enheden fungerer ikke.

- Sikkerhedsanordningen er blevet aktiveret. Gør følgende:
  1. Tryk på [⏻/⏪] på enheden for at skifte til standbytilstand. Hvis enheden ikke skifter til standbytilstand, frakobl strømledningen og tilslut den igen.
  2. Tryk på [⏻/⏪] igen for at tænde enheden. Hvis problemet fortsætter, skal du kontakte din forhandler.

#### Displaypanelet lyser og ændrer konstant i standby-tilstand.

- Tryk og hold [■] nede på enheden for at vælge "DEMO OFF".

#### Ingen funktioner kan foretages med fjernbetjeningen.

- Undersøg, om batteriet er sat i på korrekt vis.

#### Lyden er forvrænget, eller der er ingen lyd.

- Regulér systemets lydstyrke.
- Sluk systemet, fastslå og korriger årsagen, og tænd og derefter for enheden igen. Det kan forårsages af overbelastning af højttalerne på grund af for høj lydstyrke eller kraft eller på grund af anvendelse af systemet i for varme omgivelser.

#### En summende lyd kan høres under afspilning.

- Der er en strømledning eller et lystofør i nærheden af kablerne. Hold andet udstyr og ledninger væk fra dette systems kabler.

#### Lydniveauet bliver reduceret.

- Beskyttelseskredsen er blevet aktiveret på grund af den konstante brug af høj lydstyrke. Dette er for at beskytte systemet og bevare lyd kvaliteten.

## CD

#### Displayet bliver ikke vist korrekt.

#### Afspilningen starter ikke.

- Du har ikke indsat CD'en korrekt. Indsæt den korrekt.
- CD'en er snavset. Rengør CD'en.
- Udskift CD'en, hvis den er ridset, skæv eller ikke er cirkelrund.
- Der er kondens. Lad systemet tørre i 1 til 2 timer.

#### Den totale antal spor vises forkert.

#### CD'en kan ikke aflæses.

#### Man kan høre forvrænget lyd.

- Du har indsat en CD, som systemet ikke kan afspille. Du skal skifte til en CD, som kan afspilles.
- Du har indsat en CD, som ikke er blevet færdigbehandlet.

## USB

#### USB-enheden eller indholdet kan ikke aflæses.

- Formatet for USB-enheden eller dets indhold er ikke kompatibelt med systemet.
- USB-enheder med en lagringskapacitet på mere end 32 GB fungerer ikke i nogen tilstande.

#### Langsom funktion af USB-enheden.

- Stort indhold eller en USB-enhed med meget hukommelse tager længere tid at aflæse.

## Bluetooth®

#### Der kan ikke foretages linjeparring.

- Tjek Bluetooth®-enhedens tilstand.
- Enheden er udenfor kommunikationsområdet på 10 meter. Flyt enheden tættere på systemet.

#### Enheden kan ikke tilsluttes.

- Linjeparring af enheden mislykkedes. Udfør linjeparring igen.
- Enhedens linjeparring er blevet erstattet. Udfør linjeparring igen.
- Dette system kan være koblet til en anden enhed. Frakobl den anden enhed, og prøv at tilslutte enheden igen.
- Der kan være et problem med systemet. Sluk systemet og tænd det derefter igen.
- Hvis "MODE 2" er valgt i "LINK MODE", vælg "MODE 1". (➔ side 9)

#### Enheden er tilkoblet, men lyden kan ikke høres gennem systemet.

- For nogle indbyggede Bluetooth®-enheder, skal du manuelt indstille lydindgangen til "SC-UA4" eller "SC-UA3". For nærmere oplysninger, skal du læse betjeningsanvisningerne for enheden.

#### Lyden fra enheden er afbrudt.

- Enheden er udenfor kommunikationsområdet på 10 meter. Flyt enheden tættere på systemet.
- Fjern eventuelle forhindringer mellem systemet og enheden.
- Andre enheder som bruger et frekvensbånd på 2,4 GHz (trådløs router, mikrobølger, trådløse telefoner, etc.) interfererer. Flyt enheden nærmere til systemet og placer den på afstand fra de andre enheder.
- Vælg "MODE 1" for stabil kommunikation. (➔ side 9)

## Radio, DAB+

#### DAB+-modtagelse er dårlig.

- Hold antennen væk fra computere, fjernsyn, andre kabler og ledninger.

#### Lyden er forvrænget.

- Anvend en valgfri udendørsantenne. Antennen bør installeres af en uddannet tekniker.

#### En hyletone høres.

- Sluk for fjernsynet eller flyt det væk fra systemet.
- Flyt mobiltelefoner væk fra systemet, hvis interferensen er tydelig.

## D-IN, AUX

#### Det afspillede billede og lyden er ikke synkroniseret.

- Når i D-IN-kilde, indstil "D-IN MODE" til "MODE 2".
- Når i AUX-kilde, indstil "AUX MODE" til "MODE 2".

#### Karaoke-effekt kan ikke bruges.

- Når i D-IN-kilde, indstil "D-IN MODE" til "MODE 1".
- Når i AUX-kilde, indstil "AUX MODE" til "MODE 1".

## Enheden viser

"- - : - -"

- Sporafspilningstid er mere end 99 minutter.

### "ADJUST CLOCK"

- Uret er ikke indstillet. Indstil uret.

### "ADJUST TIMER"

- Afspilnings-timeren er ikke indstillet. Indstil afspilnings-timeren.

### "AUDIO UNSUPPORTED"

- SignalfORMATet eller frekvensen understøttes ikke.
- Dette system understøtter ikke bitstream-signaler. Ændr indstillingen for det digitale lyd-output på det eksterne udstyr til PCM.
- Dette system understøtter aftastningsfrekvenser på 32 kHz, 44,1 kHz, 48 kHz op til 96 kHz. Vælg kun de understøttede aftastningsfrekvenser på det tilsluttede udstyr.
- Prøv at tilslutte det eksterne udstyr ved brug af AUX-input.

### "AUTO OFF"

- Systemet er ikke blevet anvendt i 20 minutter, og slukker inden for et minut. Tryk på en knap for at annullere.

### "ERROR"

- Der blev foretaget en ukorrekt funktion. Læs instruktionerne og prøv igen.

### "F61"

- Der er et problem med systemets forstærker.
- Frakobl USB-enheden. Sluk systemet og tænd det derefter igen.

### "F703"

- Undersøg Bluetooth®-forbindelsen.
- Frakobl Bluetooth®-enheden. Sluk systemet og tænd det derefter igen.

### "F76"

- Der er et problem med strømforsyningen.
- Tag strømledningen ud af stikkontakten til lysnettet og konsulter din forhandler.

### "F77"

- Tag strømledningen ud af stikkontakten til lysnettet og konsulter din forhandler.

### "NO DISC"

- Du har ikke indsat en CD.

### "NO PLAY"

### "UNSUPPORT"

- Der er ikke noget album eller spor i USB-enheden.
- Undersøg indholdet. Du kan kun afspille et understøttet format.
- Der kan være et problem med systemet. Sluk systemet og tænd det derefter igen.

### "NO PRESET"

- Programmeringen af DAB-hukommelsen er ikke foretaget.

### "NO SIGNAL"

- Stationen kan ikke modtages. Indstil antennen.

### "NOT SUPPORTED"

- Indstil "D-IN MODE" eller "AUX MODE" til "MODE 1" for at bruge karaoke-effekten i kilde D-IN eller AUX.

### "PLAYERROR"

- Du afspiller en ikke understøttet MP3-fil. Systemet vil springe dette spor over og afspille det næste spor.

### "REMOTE 1"

### "REMOTE 2"

- Fjernbetjeningen og denne enhed bruger forskellige koder. Ændre koden på fjernbetjeningen.
  - Når "REMOTE 1" vises, tryk på og hold [OK] og [⏏] på fjernbetjeningen i mindst 4 sekunder.
  - Når "REMOTE 2" vises, tryk på og hold [OK] og [USB/CD] på fjernbetjeningen i mindst 4 sekunder.

### "SCAN FAILED"

- Stationerne kan ikke modtages. Indstil antennen eller foretag tuning manuelt.

### "USB NO DEVICE"

- USB-enheden er ikke tilsluttet. Undersøg forbindelsen.

### "USB OVER CURRENT ERROR"

- USB-enheden bruger for meget strøm. Frakobl USB-enheden, sluk systemet og tænd det derefter igen.

### "VBR"

- Systemet kan ikke vise den resterende spilletid for spor med variabel bithastighed (VBR).

---

## Fjernbetjeningskode

Når andet Panasonic-udstyr reagerer på dette systems fjernbetjening, skal du ændre fjernbetjeningskoden på dette system.

### Klargøring

Tryk på [USB/CD] gentagne gange for at vælge "CD".

## Sådan indstilles koden til "REMOTE 2"

- 1 Tryk og hold [USB/CD] nede på enheden og [USB/CD] på fjernbetjeningen, indtil "REMOTE 2" vises.
- 2 Tryk på [OK] og [USB/CD] på fjernbetjeningen og hold dem nede i mindst 4 sekunder.

## Sådan indstilles koden til "REMOTE 1"

- 1 Tryk og hold [USB/CD] nede på enheden og [⏏] på fjernbetjeningen, indtil "REMOTE 1" vises.
- 2 Tryk på [OK] og [⏏] på fjernbetjeningen og hold dem nede i mindst 4 sekunder.

---

## Nulstilling af systemets hukommelsen

Hukommelsen skal nulstilles, når de følgende situationer forekommer:

- Hvis der ikke er nogen reaktion, når der trykkes på tasterne.
- Hvis du vil slette og nulstille hukommelsens indhold.

- 1 Tag stikket til strømledningen ud.
- 2 Mens du trykker og hold [ψ/∕] nede på enheden, skal du koble strømledningen til igen. Fortsæt med at trykke og holde knappen nede, indtil "-----" vises.
- 3 Slip [ψ/∕].  
Alle indstillingerne er genindstillet til fabriksindstillingerne.  
Hukommelsespunkterne skal indstilles igen.

# Specifikationer

## Forstærkersektion

### RMS udgangseffekt, stereo-tilstand

Frontkanal (begge kanaler drevet)  
150 W pr. kanal (4 Ω), 1 kHz, 30% THD  
Total effekt af RMS stereo-tilstand 300 W

## Tunersektion

### Frekvensmodulation (FM)

Forudindstillet hukommelse 30 stationer  
Frekvensområde  
87,50 MHz til 108,00 MHz (50 kHz trin)  
Antenneterminaler 75 Ω (ubalanceret)

## DAB+-sektion

### SC-UA4

DAB-hukommelser 20 stationer

### Frekvensbånd (bølgelængde)

Bånd III (Europa)  
5A til 13F (174,928 MHz til 239,200 MHz)

### Følsomhed \*BER 4x10<sup>-4</sup>

Min. krav -98 dBm

### DAB ekstern antenne

Terminal Version 1  
F - Connector (75 Ω)

## CD-sektion

### CD'er, som kan afspilles (8 cm eller 12 cm)

CD, CD-R/RW (CD-DA, MP3\*)

\* MPEG-1 Layer 3

### Pickup

Bølgelængde 790 nm (CD)  
Lasereffekt Ingen farlig stråling

## Bluetooth®-sektion

Version Bluetooth® Ver. 2.1 + EDR

Klasse Klasse 2

Understøttede profiler A2DP, AVRCP, SPP

Betjeningsfrekvens 2402 MHz til 2480 MHz

Maks. effekt (dBm e.i.r.p.) 10 dBm

Betjeningsafstand Sigtelinje på 10 meter

## Højtalersektion

### Højtalerenhed(er)

Bashøjtaler 13 cm kegletype x 2 stykker  
Diskantløjtaler 4 cm kegletype x 4 stykker

## Terminal-sektion

### USB-port

USB-standard USB 2.0 med fuld hastighed  
Understøttet mediefilformat MP3 (\*.mp3)  
Filsystem for USB-enhed FAT12, FAT16, FAT32

### Digital lydindgang

Optisk digital indgang Optisk terminal  
Prøvetagningsfrekvens 32 kHz, 44,1, 48 kHz, 96 kHz

### Analog lydindgang

Lydindgang Jackstik (1-system)

### Mikrofon

Terminal Mono, 6,3 mm jack-stik (2-system)

## Generelt

Strømforsyning AC 220 V til 240 V, 50 Hz

Strømforbrug 51 W

Mål (B x H x D) 650 mm x 196 mm x 274 mm

Vægt 6,1 kg

Driftstemperaturområde 0°C til +40°C

Driftsluftfugtighedsområde 35% til 80% RH (ingen kondensering)

<b>Strømforbrug i standby-tilstand (ca.)</b>	<b>0,5 W</b>
<b>Strømforbrug i standby-tilstand (ca.)</b> (Med "BLUETOOTH STANDBY" indstillet til "ON")	<b>0,6 W</b>

### Bemærk:

- Specifikationerne kan ændres uden varsel.
- Vægt og mål er omtrentlige.
- THD (total harmonisk forvrængning) er målt med den digitale frekvensanalysator.

Nämä käyttöohjeet koskevat malleja SC-UA3 ja SC-UA4.

**SC-UA4:** Merkityt ominaisuudet koskevat mallia SC-UA4.

**SC-UA3:** Merkityt ominaisuudet koskevat mallia SC-UA3.

Ellei muuta ole mainittu, näiden käyttöohjeiden kuvat ovat mallista SC-UA3.

Oma järjestelmäsi voi näyttää erilaiselta kuin kuvissa esitetty.

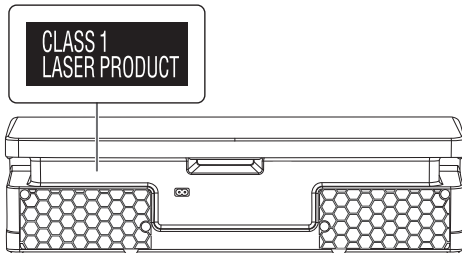

## LUOKAN 1 LASERLAITE

Tämän tuotteen (ja lisävarusteiden) symbolien merkitykset:

~	Vaihtovirta
☐	Luokan II laite (Tuotteen rakenne on kaksoiseristetty.)
	Päällä
⏻	Valmiustila

## Sisältö

Turvallisuustoimet	2
Viitteet	3
Toimitetut lisävarusteet	4
Yksikön siirtäminen	4
Liittämien tekeminen	5
Hallintatoimintojen yleiskatsaus	6
Kaukosäätimen valmistelu	6
Tallennusvälineen valmistelu	7
Tallennusvälineiden toisto	8
DAB+	9
Radio	10
Kello ja ajastukset	11
Äänitehosteet	12
Valaistus	12
Jukebox	12
Karaoke	13
Mikrofonin käyttö	13
Ulkoiset laitteet	13
Muut	14
Ylläpito	14
Vianmääritys	15
Tekniset tiedot	17

## Turvallisuustoimet

### VAROITUS!

#### Laite

- Vähennä tulipalon, sähköiskun tai laitteiston vahingoittumisen vaaraa:
  - Tätä laitetta ei saa altistaa sateelle, kosteudelle, roiskeille tai tippuville nesteille.
  - Älä aseta laitteen päälle nestettä sisältäviä esineitä, kuten maljakoita.
  - Käytä vain suositeltuja lisävarusteita.
  - Älä avaa laitteen koteloa.
  - Älä korjaa laitetta itse. Anna huolto pätevän huoltohenkilön tehtäväksi.
  - Älä pudota metalliesineitä laitteen sisään.

### HUOMIO!

#### Laite

- Vähennä tulipalon, sähköiskun tai laitteiston vahingoittumisen vaaraa:
  - Älä asenna tai laita tätä laitetta kabinetityyppiseen kirjakaappiin tai muuhun suljettuun tilaan, jotta tuuletus onnistuisi.
  - Älä peitä laitteen tuuletusaukkoja sanomalehdellä, pöytäliinalla, verholla tai muulla vastaavalla esineellä.
  - Älä aseta palavaa kynttilää tai muuta avotulen lähdeä laitteen päälle.
- Tämä laite on tarkoitettu käytettäväksi leudossa ilmastossa.
- Tämä laite saattaa olla altis matkapuhelinten käytön aikana aiheuttamille radiohäiriöille. Jos häiriöitä esiintyy, siirrä laite kauemmas matkapuhelimesta.
- Tämä on laserlaite. Muiden kuin tässä määritettyjen hallinta- tai säätötoimintojen käyttö tai toimenpiteiden suoritus saattaa aiheuttaa vaarallisen altistumisen säteilylle.
- Aseta laite tasaiselle alustalle paikkaan, jossa se ei altistu suoralle auringonvalolle, korkeille lämpötiloille, kosteudelle tai liialliselle tärinälle.

#### Vaihtovirtajohto

- Virtapistoke on laitteen virrankatkaisumenetelmä. Asenna laite siten, että verkkovirtapistoke voidaan irrottaa pistorasiasta välittömästi.

#### Paristo

- Pariston virheellinen vaihto saattaa aiheuttaa räjähdysvaaran. Korvaa se vain valmistajan suosittelemilla paristotyypeillä.
- Kun hävität paristoja, ota yhteys paikallisiin viranomaisiin tai jälleenmyyjään ja kysy heiltä oikea hävitystapa.
- Älä kuumenna tai altista avotulelle.
- Älä jätä paristoja suorassa auringonpaisteessa olevaan autoon, jonka ovet ja ikkunat ovat pitkään suljettuina.
- Älä avaa paristoa tai saata sitä oikosulkuun.
- Älä lataa alkaali- tai mangaaniparistoa.
- Älä käytä paristoa, jos sen päällinen on irronnut.
- Poista paristo, jos et käytä kaukosäädintä pitkään aikaan. Säilytä viileässä, pimeässä tilassa.

# Viitteet

## Tietoja Bluetooth®-toiminnosta

Panasonic ei ota vastuuta datan ja/tai tietojen mahdollisesta vaarantumisesta langattoman lähetyksen aikana.

### Taajuuskaista

- Tämä järjestelmä käyttää 2,4 GHz:n taajuuskaistaa.

### Sertifiointi

- Tämä järjestelmä noudattaa taajuusrajoituksia ja on saanut taajuuksia koskevien lakien mukaisen sertifikaatin. Siksi langattoman yhteyden käyttöä ei tarvita.
- Alla mainitut toimet ovat lain mukaan rangaistavia:
  - Yksikön purkaminen tai muokkaaminen.
  - Määritysmerkintöjen poistaminen.

### Käyttörajoitukset

- Langattoman yhteyden toimintaa ja/tai yhteensopivuutta Bluetooth®-laitteiden kanssa ei taata.
- Kaikkien laitteiden on noudatettava Bluetooth SIG, Inc.:in asettamia standardeja.
- Laitteen määrityksistä ja asetuksista riippuen se ei ehkä pysty muodostamaan yhteyttä tai jotkin toiminnot voivat olla erilaisia.
- Tämä järjestelmä tukee Bluetooth®-suojausominaisuuksia. Käyttöympäristöstä ja/tai asetuksista riippuen suojaus ei ehkä ole riittävä. Ole varovainen lähettäessä tietoa langattomasti tähän laitteeseen.
- Järjestelmä ei voi lähettää tietoa Bluetooth®-laitteeseen.

### Käyttöetäisyys

- Laitteen enimmäiskäyttöetäisyys on 10 m:n.
- Käyttöetäisyys saattaa pienentyä ympäristön, esteiden tai häiriöiden vuoksi.

### Muiden laitteiden aiheuttamat häiriöt

- Tämä järjestelmä ei ehkä toimi oikein ja radioaaltohäiriöt voivat aiheuttaa ongelmia, kuten häiriöääntä ja äänen hypymistä, jos laite sijoitetaan liian lähelle muita Bluetooth®-laitteita tai 2,4 GHz:n taajuusaluetta käyttäviä laitteita.
- Järjestelmä ei ehkä toimi oikein, jos lähettyvillä olevan radioaseman tms. radioaallot ovat liian voimakkaita.

### Käyttötarkoitus

- Tämä järjestelmä on tarkoitettu tavalliseen yleiseen käyttöön.
- Älä käytä järjestelmää sellaisten laitteiden lähellä tai sellaisissa ympäristöissä, jotka ovat alttiita radiotaajuisille häiriöille (esimerkiksi lentokentät, sairaalat, laboratoriot jne.).

# Lisenssit

Bluetooth®-sanamerkki ja -logot ovat rekisteröityjä tavaramerkkejä, jotka omistaa Bluetooth SIG, Inc. Panasonic Corporation käyttää näitä merkkejä käyttöoikeussopimuksella. Muut tavaramerkit ja kaupanimet kuuluvat vastaaville omistajille.

Google Play ja Android ovat Google Inc.:in tavaramerkkejä.

MPEG Layer-3 -äänikoodaustekniikka on lisensoitu Fraunhofer IIS- ja Thomson-yhtiöiltä.

## Vanhon laitteen ja pariston hävittäminen Vain Euroopan unioni ja maat, joissa on kierrätysjärjestelmä



Nämä merkinnät tuotteissa, pakkauksissa ja/tai niihin liitetyissä dokumenteissa tarkoittavat, että käytettyjä sähkö- ja elektroniikkalaitteita sekä paristoja ei saa sekoittaa tavalliseen kotitalousjätteeseen.

Vie vanhat tuotteet ja käytetyt paristot kansallisen lainsäädännön mukaiseen keräyspisteeseen asianmukaista käsittelyä, talteenottoa ja kierrätystä varten. Hävittämällä ne oikein autat säästämään arvokkaita resursseja ja estät mahdolliset haittavaikutukset ihmisten terveyteen ja ympäristöön.

Saat lisätietoja keräyksestä ja kierrätyksestä ottamalla yhteyden kunnalliseen jätehuoltoon.

Tuotteiden epäasianmukaisesta hävittämisestä saattaa seurata kansallisessa lainsäädännössä määrätty rangaistus.

### Paristomerkintää koskeva huomautus (alasympöli):

Tämä merkki voi olla käytössä yhdessä kemiallisen merkinnän kanssa. Siinä tapauksessa merkki noudattaa kyseistä kemikaalikeskeistä direktiivin vaatimuksia.



### Vakuutus vaatimustenmukaisuudesta (DoC)

”Panasonic Corporation” vakuuttaa, että tämä tuote on yhdenmukainen direktiiviin 2014/53/EU keskeisten vaatimusten sekä sen muiden merkityksellisten määräysten kanssa.

Asiakkaat voivat ladata alkuperäisen DoC:n kopion RE-tuotteillemme DoC-palvelimelta:

<http://www.doc.panasonic.de>

Valtuutetun edustajan yhteystiedot: Panasonic Marketing Europe GmbH, Panasonic Testing Centre, Winsbergring 15, 22525 Hamburg, Saksa

## Toimitetut lisävarusteet

Tarkista toimitetut lisävarusteet.

- 2 Vaihtovirtajohto**
- 1 Kaukosäädin**  
(N2QAYB001149)
- 1 Kaukosäätimen paristo**
- SC-UA4**  
**1 DAB-antenni**



- SC-UA3**  
**1 FM-sisääntenni**



- SC-UA3** Yhdistynyt kuningaskunta ja Irlanti  
**1 Antennin liitäntäsovitin**



### HUOMIO!

Pidä antennin liitäntäsovitin poissa lasten ulottuvilta nielemisvaaran vuoksi.

### Huomautus:

Käytä vaihtovirtajohtoa, joka sopii kotisi verkkopistorasioihin.

## Yksikön siirtäminen

### Valmistelu

Irrota yksiköstä kaikki siihen kytketyt laitteet ja kaapelit.

Kanna laitetta aina kuvan mukaisella tavalla, kun siirät sitä.

### Pidä kiinni laitteen molemmilta puolin

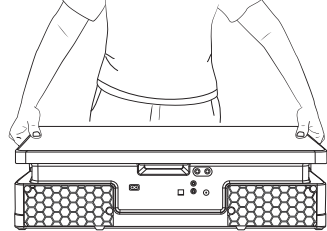

### Pidä kiinni kantokahvasta

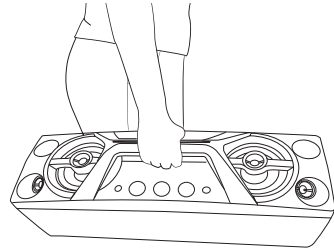

### Huomautus:

- Aseta yksikkö tasaiselle, vakaalle alustalle.
- Näissä kaiuttimissa ei ole magneettisuojausta. Älä sijoita niitä tietokoneiden tai muiden sellaisten laitteiden läheisyyteen, joihin magneettikenttä vaikuttaa helposti.
- Pitkään aikaa suurella äänenvoimakkuudella toistaminen saattaa vahingoittaa kaiuttimia ja lyhentää niiden käyttöikää.
- Alenna äänenvoimakkuutta seuraavissa tilanteissa vahingon välttämiseksi:
  - Kun ääni on vääristynyt.
  - Kun säädät äänenlaatua.

### HUOMIO!

- **Älä koske kaiuttimelementtien kaikulevyjä:**
  - Se voi vahingoittaa kaiuttimelementtiä.
  - Kaiuttimelementti voi olla kuuma.
- **Älä raahaa laitetta vaakatasossa, jotta sen pohja tai pöydän pinta ei vahingoittuisi.**
- **Älä aseta laitetta pöydän reunalle, jotta se ei putoa ja aiheuta esimerkiksi lapsen loukkaantumista.**
- **Älä aseta laitetta pystyasentoon.**

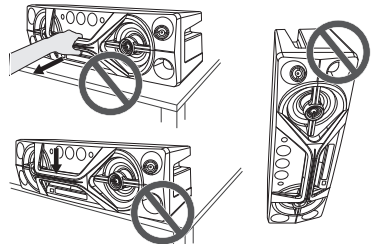

# Liitännöjen tekeminen

Liitä vaihtovirtajohto vasta, kun muut liitännät on tehty.

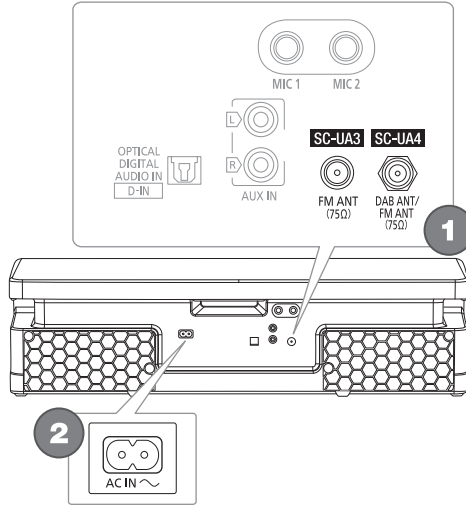

## 1 SC-UA4

### Liitä DAB-antenni.

Kiristä mutteri tiukasti.

Pyöritä antennia kohdasta A vastaanoton parantamiseksi.

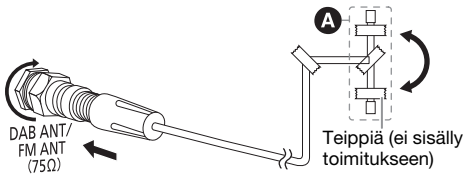

Älä käytä muuta DAB-antennia kuin laitteen mukana toimitettua.

Käytä ulkoantennia, jos radiovastaanotto on huono.

## SC-UA3

### Liitä FM-sisäantenni.

Sijoita antenni paikkaan, jossa vastaanotto on paras.

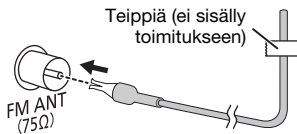

## 2 Liitä vaihtovirtajohto.

Älä käytä muuta vaihtovirtajohto kuin laitteen mukana toimitettua.

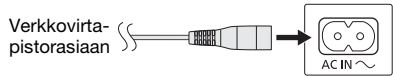

### Virran säästäminen

Järjestelmä kuluttaa pienen määrän virtaa myös valmiustilassa ollessaan. Irrota virtalähde, kun järjestelmä ei ole käytössä.

Osa asetuksista katoaa, kun irrotat järjestelmän virtalähteestä. Ne on asetettava uudelleen.

### Huomautus:

Pidä häiriöiden välttämiseksi antennit erillään verkkovirtajohtosta.

# Hallintatoimintojen yleiskatsaus

Suorita toiminnot kaukosäätimellä. Voit myös käyttää yksikön painikkeita, jos ne ovat samat.

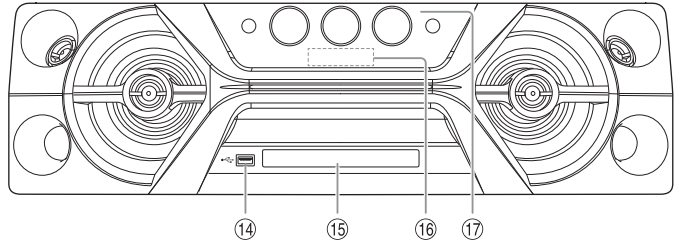
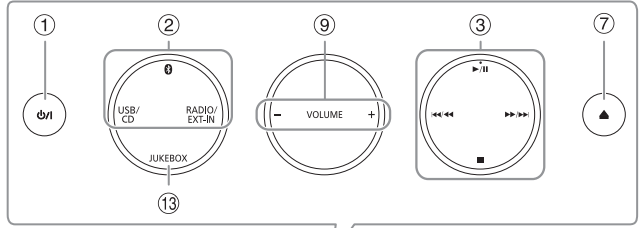
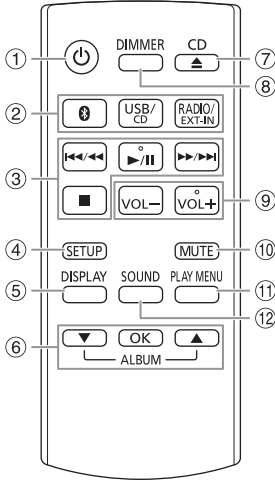

- ① **Valmiustila-/virtakytkin** [⏻], [⏻/⏹]  
Painamalla kytkintä voit siirtää laitteen valmiustilaan tai palauttaa sen valmiustilasta. Valmiustilassa laite kuluttaa edelleen pienen määrän virtaa.
- ② **Valitse äänilähde**  
Yksikössä:  
Aloita Bluetooth®-pariliitoksen muodostus painamalla [📶] pitkään.
- ③ Perustoistotoiminnot
- ④ Näyttää asetusvalikon
- ⑤ Näyttää sisältötiedot
- ⑥ Valitse tai vahvista valinta
- ⑦ Avaa tai sulkee levykelkan
- ⑧ **Vähentää näyttöpaneelin kirkkautta**  
Myös valaistus katkeaa.  
Peruuta painamalla painiketta uudelleen.
- ⑨ Säädä äänenvoimakkuutta
- ⑩ **Vaimenna ääni**  
Peruuta painamalla painiketta uudelleen.  
"MUTE" peruuntuu myös, kun äänenvoimakkuutta säädetään tai laite sammutetaan.
- ⑪ Näyttää toistovalikon
- ⑫ Valitsee äänitehosteet
- ⑬ Valitsee jukebox-toiminnon
- ⑭ USB-portti (↔)
- ⑮ Levykelkka
- ⑯ Näyttöpaneeli

- ⑰ **Kaukosäätimen tunnistin**  
Etäisyys: Enintään noin 7 m:n  
Kulma: Noin 20° ylös ja alas, 30° vasemmalle ja oikealle

## Kaukosäätimen valmistelu

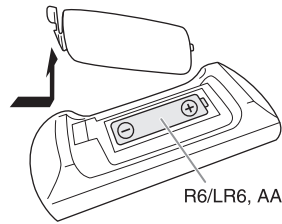

Käytä alkali- tai mangaaniparistoa.  
Aseta paristo siten, että navat (+ ja -) ovat kaukosäätimen merkintöjen mukaisesti.



# Tallennusvälineen valmistelu

## Levy

- 1** Avaa levykelkka painamalla [CD ▲] (yksikössä: [▲]).  
Aseta levy laitteeseen nimipuoli ylöspäin.  
Sulje levykelkan painamalla uudelleen.
- 2** Valitse "CD" painamalla [USB/CD] toistuvasti.

## USB

### Valmistelu

Tee USB-laitteen tiedoista varmuuskopio ennen kuin liität laitteen järjestelmään.

- 1** Alenna äänenvoimakkuutta ja liitä USB-laite USB-porttiin.
- 2** Valitse "USB" painamalla [USB/CD] toistuvasti.

### Huomautus:

- Älä käytä USB-jatkojohtoa. Järjestelmä ei voi tunnista USB-laitetta, joka on liitetty johdolla.
- Irrota USB-laite aina ennen kuin siirrät tai kallistat laitetta, esimerkiksi ulkoisia laitteita tai mikrofoneja liittäessäsi.
- Joitakin laitteita ei ehkä ole mahdollista ladata, koska USB-liittännän enimmäislatausjännite on vain 500 mA.

## Bluetooth®

Voit yhdistää audiolaitteen ja toistaa musiikkia langattomasti Bluetooth®-toiminnolla.

### Valmistelu

- Ota laitteen Bluetooth®-toiminto käyttöön ja vie laite järjestelmän lähelle.
- Katso tarkemmat tiedot laitteen käyttöohjeista.

## Pariliitoksen muodostaminen laitteeseen

### Valmistelu

Jos järjestelmä on yhdistetty Bluetooth®-laitteeseen, katkaise yhteys (➔ oikea).

- 1** Paina [⏸].  
Jos näytössä lukee "PAIRING", jatka vaiheesta 3.
- 2** Valitse "PAIRING" painamalla [PLAY MENU] ja paina sitten [OK].
- 3** Valitse laitteen Bluetooth®-valikosta "SC-UA4" tai "SC-UA3".  
Jos sinulta kysytään tunnuskoodia, syötä "0000" tai "1234".  
Laite muodostaa yhteyden järjestelmään automaattisesti, kun pariliitos on muodostettu.  
Yhdistetyn laitteen nimi näytetään muutaman sekunnin ajan.

### Yksikköä käyttäen

- 1** Pidä [⏸] painettuna, kunnes näyttöön tulee teksti "PAIRING".
- 2** Valitse laitteen Bluetooth®-valikosta "SC-UA4" tai "SC-UA3".

### Huomautus:

Voit muodostaa pariliitoksen enintään 8 laitteeseen tästä järjestelmästä. Jos muodostetaan pariliitos yhdeksänteen laitteeseen, laite, jonka käytöstä on kulunut pisin aika, korvataan uudella laitteella.

## Laitteen liittäminen

### Valmistelu

Jos järjestelmä on yhdistetty Bluetooth®-laitteeseen, katkaise yhteys (➔ alla).

- 1** Paina [⏸].  
"BLUETOOTH READY" tulee näyttöön.
- 2** Valitse laitteen Bluetooth®-valikosta "SC-UA4" tai "SC-UA3".  
Yhdistetyn laitteen nimi näytetään muutaman sekunnin ajan.
- 3** Aloita toisto laitteella.

### Huomautus:

- Laitteen kanssa on ensin muodostettava pariliitos, jotta yhteys voidaan muodostaa.
- Tämä järjestelmä voi muodostaa yhteyden vain yhteen laitteeseen kerrallaan.
- Kun "BLUETOOTH" on valittu lähteeksi, järjestelmä yrittää automaattisesti muodostaa yhteyden viimeksi yhdistettyyn laitteeseen. ("LINKING" näytetään tämän prosessin aikana.)

## Laitteen yhteyden katkaiseminen

### Samalla kun Bluetooth®-laite on yhdistetty

- 1** Valitse "DISCONNECT?" painamalla [PLAY MENU] toistuvasti.
- 2** Valitse "OK? YES" painamalla [▲, ▼] ja paina sitten [OK].  
"BLUETOOTH READY" tulee näyttöön.  
Peruuta valitsemalla "OK? NO".

### Yksikköä käyttäen

Pidä [⏸] painettuna, kunnes näyttöön tulee teksti "PAIRING".

### Huomautus:

Laitteen yhteys katkaistaan, kun:

- Valitset eri lähteen.
- Siirrät laitteen enimmäisalueen ulkopuolelle.
- Poistat laitteen Bluetooth®-lähetyksen käytöstä.
- Sammutat järjestelmän tai laitteen.

# Tallennusvälineiden toisto

Seuraavat merkit osoittavat ominaisuuden saatavuuden.

**CD**: CD-DA-muotoinen tai MP3-tiedostoja sisältävä CD-R/RW-levy.

**USB**: MP3-tiedostoja sisältävä USB-laite.

**BLUETOOTH**: Bluetooth®-laitteen.

## Perustoisto

**CD** **USB** **BLUETOOTH**

Toista	Paina <b>[▶/II]</b> .
Pysäytä	Paina <b>[■]</b> . <b>USB</b> Asennossa tallennetaan muistiin. "RESUME" tulee näyttöön. Pysäytä kokonaan painamalla uudelleen.
Tauko	Paina <b>[▶/II]</b> . Paina uudelleen toiston jatkamiseksi.
Ohita	Ohita raita painamalla <b>[◀◀/◀◀]</b> tai <b>[▶▶/▶▶]</b> . <b>CD</b> <b>USB</b> Ohita MP3-albumi painamalla <b>[▲, ▼]</b> .
Haku	Pidä <b>[◀◀/◀◀]</b> tai <b>[▶▶/▶▶]</b> painettuna.

### Huomautus:

Bluetooth®-laitteesta riippuen jotkin toiminnot eivät ehkä toimi.

## Käytävissä olevien tietojen näyttäminen

**CD** **USB** **BLUETOOTH**

Voit katsella käytävissä olevia tietoja näyttöpaneelissa, esimerkiksi MP3-tiedostoon merkittyä albumia ja raidan numeroa.

### Paina [DISPLAY].

Esimerkki: MP3-albumin ja raidan numeron näyttö.

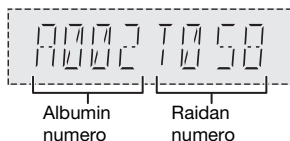

### Huomautus:

- Näytettävien merkkien enimmäismäärä: Noin 32
- Tämä järjestelmä tukee versioiden 1.0, 1.1 ja 2.3 ID3-tunnisteita.
- Tekstitiedot, joita järjestelmä ei tue, saattavat näkyä eri tavalla.

## Toistovalikko

**CD** **USB**

### 1 **CD**

Paina **[PLAY MENU]**.

**USB**

Valitse "PLAYMODE" painamalla **[PLAY MENU]** toistuvasti.

### 2 Valitse asetus painamalla **[▲, ▼]** ja sitten **[OK]**.

OFF PLAYMODE	Peruuta asetus.
1-TRACK 1 <b>[▶]</b>	Toista yksi valittu raita. Valitse raita painamalla <b>[◀◀/◀◀]</b> tai <b>[▶▶/▶▶]</b> .
1-ALBUM 1 <b>[■]</b>	Toista yksi valittu MP3-albumi. Valitse MP3-albumi painamalla <b>[▲, ▼]</b> .
RANDOM RND	Toista kaikki raidat satunnaisessa järjestyksessä.
1-ALBUM RANDOM 1 <b>[■]</b> RND	Toista yhden valitun MP3-albumin kaikki raidat satunnaisessa järjestyksessä. Valitse MP3-albumi painamalla <b>[▲, ▼]</b> .
ALL REPEAT ◻	Toistaa kaikki raidat toistuvasti.
1-TRACK REPEAT 1 <b>[▶]</b> ◻	Toistuva 1-TRACK.
1-ALBUM REPEAT 1 <b>[■]</b> ◻	Toistuva 1-ALBUM.
RANDOM REPEAT RND ◻	Toistuva satunnaistoisto.
1-ALBUM RANDOM REPEAT 1 <b>[■]</b> RND ◻	Toistuva 1-ALBUM RANDOM.

### Huomautus:

- Satunnaistoiston aikana et voi siirtyä raitoihin, jotka on jo toistettu.
- Asetus peruutetaan, kun avaat levykelkan tai irrotat USB-laitteen.

## Linkkitila

### BLUETOOTH

Voit vaihtaa linkkitilaa yhteyden tyyppiin mukaan.

### Valmistelu

Jos järjestelmä on yhdistetty Bluetooth®-laitteeseen, katkaise yhteys (➔ sivu 7).

- 1 Valitse ”LINK MODE” painamalla [PLAY MENU] toistuvasti.
- 2 Valitse tila painamalla [▲, ▼] ja sitten [OK].

MODE 1	Yhteyden säilyminen tärkeintä.
MODE 2 (oletusasetus)	Äänen laatu tärkeintä.

### Huomautus:

- Kun katselet videosisältöä tällä toiminnolla, videokuva ja äänentoisto eivät välttämättä synkronoidu. Valitse tässä tapauksessa ”MODE 1”.
- Valitse ”MODE 1”, jos ääni on keskeytynyt.

## Huomautus levyistä

- Järjestelmä pystyy toistamaan CD-R/RW-levyjä, joilla on joko CD-DA- tai MP3-muotoista sisältöä.
- Ennen toiston, viimeistelee levy laitteeseen, joka on tallennettu.
- Joitakin CD-R/RW-levyjä ei voida toistaa tallennusmuodosta johtuen.

## USB-laitteita koskeva huomautus

- Tämä järjestelmä ei takaa yhteyttä kaikkiin USB-laitteita.
- Tämä järjestelmä tukee täysinopeuksista USB 2.0 -versiota.
- Tämä järjestelmä tukee enintään 32 Gt:n USB-laitteita.
- Vain FAT 12/16/32 -tiedostojärjestelmää tuetaan.

## MP3-tiedostoja koskeva huomautus

- Tiedostot näytetään raitoina ja kansiot näytetään albumeina.
- Raitojen tiedostopäätteen on oltava ”.mp3” tai ”.MP3”.
- Raitoja ei välttämättä toisteta samassa järjestyksessä kuin ne on tallennettu.
- Jotkin tiedostot eivät ehkä toimi sektorikoon vuoksi.

### MP3-tiedosto levyllä

- Tämä järjestelmä pystyy käsittelemään enintään:
  - 255 albumia (mukaan lukien juurikansion)
  - 999 raitaa
  - 20 istuntoa
- Levyn on noudatettava ISO9660-standardin tasoa 1 tai 2 (paitsi laajennetut muodot).

### MP3-tiedosto USB-laitteessa

- Tämä järjestelmä pystyy käsittelemään enintään:
  - 800 albumia (mukaan lukien juurikansion)
  - 8000 raitaa
  - 999 raitaa yhdessä albumissa

## DAB+

### SC-UA4

### Valmistelu

Valitse ”DAB+” painamalla [RADIO/EXT-IN] toistuvasti.

### Huomautus:

Kun ensimmäisen kerran valitset asetukseksi ”DAB+”, järjestelmä viritetään automaattisesti.

## Manuaalinen viritys

- 1 Valitse ”MANUAL SCAN” painamalla [PLAY MENU] toistuvasti.
- 2 Valitse taajuusalue painamalla [▲, ▼] ja paina sitten [OK].  
Jos kanavaa ei ole valittu, näytetään ”SCAN FAILED”.  
Säädä antennia ja yritä uudelleen.

### Aloita automaattinen viritys

- 1 Valitse ”AUTO SCAN” painamalla [PLAY MENU] ja paina sitten [OK].  
”START?” tulee näyttöön.
- 2 Aloita viritys painamalla [OK].  
”DAB AUTO SCAN” tulee näyttöön.  
Jos kanavaa ei ole valittu, näytetään ”SCAN FAILED”.  
Viritä laite manuaalisesti.

### Huomautus:

Esiasetetut taajuudet poistetaan, kun virität laitteen automaattisesti.

## Muistin esiasetus

Voit esiasettaa enintään 20 asemaa.

- 1 Valitse ”TUNE MODE” painamalla [PLAY MENU] toistuvasti.
- 2 Valitse ”STATION” painamalla [▲, ▼] ja paina sitten [OK].
- 3 Viritä asema painamalla [◀◀/◀◀] tai [▶▶/▶▶].
- 4 Paina [OK].
- 5 Valitse esiasetusnumero painamalla [▲, ▼] ja sitten [OK].  
Suorita vaiheet 3 – 5 uudelleen, jos haluat asettaa muita asemaa.  
Uusi asema korvaa aiemmin samalle esiasetusnumerolle tallennetun aseman.

### Huomautus:

Et voi esiasettaa kanavaa, jos kanava ei lähetä ohjelmaa tai jos olet valinnut toissijaisen palvelun.

## Esiasetetun aseman valitseminen

- 1 Valitse ”TUNE MODE” painamalla [PLAY MENU] toistuvasti.
- 2 Valitse ”PRESET” painamalla [▲, ▼] ja paina sitten [OK].
- 3 Valitse esiasetettu asema painamalla [◀◀/◀◀] tai [▶▶/▶▶].

## Toissijainen palvelu

Voit kuunnella toissijaisia palveluja, kun "☑" näytetään.

- 1 Valitse "DAB SECONDARY" painamalla [PLAY MENU] toistuvasti.
- 2 Valitse toissijainen palvelu painamalla [▲, ▼] ja sitten [OK].  
Peruuta valitsemalla "PRIMARY".

Huomautus:

Asetus peruutetaan, kun valitset muita kanavia.

## Käytettävissä olevien tietojen näyttäminen

Voit katsella seuraavia tietoja näyttöpaneelissa:

- Tietoja DAB-lähetyksestä
- Ohjelman tyyppi
- Kokoonpanonimike
- Taajuus
- Aika

Paina [DISPLAY].

## Tarkistetaan signaalin laatua

Voit tarkistaa signaalin laadun, kun säädät antennia.

- 1 Valitse "SIGNAL QUALITY" painamalla [PLAY MENU] toistuvasti ja paina sitten [OK].  
Näytetään taajuusalue ja sen vastaanoton laatu.  
Voi valita eri taajuusalueita painamalla [▲, ▼].

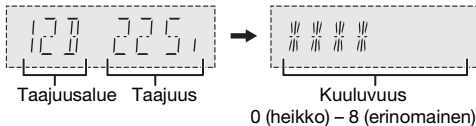

- 2 Poistu painamalla [OK] uudelleen.

## Kellon automaattinen säätö

Voit määrittää kellon päivittymään automaattisesti.

- 1 Valitse "AUTO CLOCK ADJ" painamalla [PLAY MENU] toistuvasti.
- 2 Valitse "ON ADJUST" painamalla [▲, ▼] ja paina sitten [OK].  
Peruuta valitsemalla "OFF ADJUST".

## Radio

Valmistelu

Valitse "FM" painamalla [RADIO/EXT-IN].

## Manuaalinen viritys

- 1 Valitse "TUNE MODE" painamalla [PLAY MENU] toistuvasti.
- 2 Valitse "MANUAL" painamalla [▲, ▼] ja paina sitten [OK].
- 3 Viritä asema painamalla [◀◀/◀◀] tai [▶▶/▶▶].  
Aloita automaattinen viritys pitämällä painiketta painettuna, kunnes taajuus alkaa vaihtua nopeasti. "STEREO" näkyy näytössä, kun vastaanotetaan stereolähetystä.

*Yksikköä käyttäen*

- 1 Valitse "MANUAL" painamalla [■].
- 2 Viritä asema painamalla [◀◀/◀◀] tai [▶▶/▶▶].

## Muistin esiasetus

Voit esiasettaa enintään 30 FM-asemaa.

### ■ Automaattinen esiasetus

- 1 Valitse "A.PRESET" painamalla [PLAY MENU].
- 2 Valitse "LOWEST" tai "CURRENT" painamalla [▲, ▼] ja sitten [OK].

LOWEST	Viritys alkaa alhaisimmasta taajuudesta.
CURRENT	Viritys alkaa nykyisestä taajuudesta.

Viritin asettaa kaikki vastaanottamansa asemat kanaviin nousevassa järjestyksessä.  
Peruuta painamalla [■].

### ■ Manuaalinen esiasetus

- 1 Valitse "TUNE MODE" painamalla [PLAY MENU] toistuvasti.
- 2 Valitse "MANUAL" painamalla [▲, ▼] ja paina sitten [OK].
- 3 Viritä asema painamalla [◀◀/◀◀] tai [▶▶/▶▶].
- 4 Paina [OK].
- 5 Valitse esiasetusnumero painamalla [▲, ▼] ja sitten [OK].  
Suorita vaiheet 3 – 5 uudelleen, jos haluat asettaa muita asemia.  
Uusi asema korvaa aiemmin samalle esiasetusnumerolle tallennetun aseman.

## Esiasetetun aseman valitseminen

- 1 Valitse "TUNE MODE" painamalla [PLAY MENU] toistuvasti.
- 2 Valitse "PRESET" painamalla [▲, ▼] ja paina sitten [OK].
- 3 Valitse esiasetettu asema painamalla [◀◀/◀◀] tai [▶▶/▶▶].

### Yksikköä käyttäen

- 1 Valitse "PRESET" painamalla [■].
- 2 Valitse esiasetettu asema painamalla [◀◀/◀◀] tai [▶▶/▶▶].

## Äänenlaadun parantaminen

- 1 Valitse "FM MODE" painamalla [PLAY MENU] toistuvasti.
- 2 Valitse "MONO" painamalla [▲, ▼] ja paina sitten [OK].  
Peruuta valitsemalla "STEREO".  
"MONO"-asetus peruutetaan myös, jos vaihdat taajuutta.  
**Asetuksen tallennus**  
Jatka vaiheeseen 4 kohdassa "Manuaalinen esiasetus". (→ sivu 10)

## Tarkistetaan signaalin tilaa

Valitse "FM STATUS" painamalla [DISPLAY].

FM - - - -	FM-signaali on heikko. Järjestelmää ei ole viritetty asemalle.
FM ST	FM-signaali on stereotilassa.
FM MONO	"MONO" on valittu "FM MODE" -tilaksi. FM-signaali on monotilassa.

## RDS-lähetys

Tämä järjestelmä pystyy näyttämään radiotietojärjestelmän (RDS) joillakin alueilla lähettämät tekstitiedot.

Paina painikkeita [DISPLAY] toistuvasti.

PS	Ohjelmanpalvelu
PTY	Ohjelman tyyppi
FREQ	Taajuus

### Huomautus:

RDS ei ehkä ole käytettävissä, jos vastaanotto on heikkoa.

# Kello ja ajastukset

## Kellon asettaminen

Tämä on 24-tuntinen kello.

- 1 Valitse "CLOCK" painamalla [SETUP] toistuvasti.
- 2 Aseta aika painamalla [▲, ▼] ja sitten [OK].

### Ajan tarkistaminen

Valitse "CLOCK" painamalla [SETUP] toistuvasti ja paina sitten [OK].  
Paina [DISPLAY] valmiustilassa.

### Huomautus:

Aseta kellonaika usein, jotta se säilyy tarkkana.

## Toiston ajastin

(Paiitsi Bluetooth®-, AUX ja D-IN-lähde)

Voit asettaa ajastimen käynnistymään tiettyyn aikaan ja herättämään sinut.

### Valmistelu

Aseta kellonaika.

- 1 Valitse "TIMER ADJ" painamalla [SETUP] toistuvasti.
- 2 Aseta käynnistysaika painamalla [▲, ▼] ja sitten [OK].
- 3 Suorita vaihe 2 uudelleen ja aseta lopetus aika.
- 4 Valitse toistettava lähde painamalla [▲, ▼] ja paina sitten [OK].

### Ajastimen käynnistys

- 1 Valmistele lähde, jota haluat kuunnella (levy, USB tai radio) ja aseta äänenvoimakkuus.
- 2 Valitse "TIMER SET" painamalla [SETUP] toistuvasti.
- 3 Valitse "PLAY ON" painamalla [▲, ▼] ja paina sitten [OK].  
"⊙" tulee näyttöön.  
Peruuta valitsemalla "PLAY OFF".  
Järjestelmä on sammutettava, jotta ajastin toimisi.

### Asetuksen tarkistaminen

Valitse "TIMER ADJ" painamalla [SETUP] toistuvasti ja paina sitten [OK].  
Paina [DISPLAY] kaksi kertaa valmiustilassa.

### Huomautus:

- Ajastin aloittaa toiston matalalla äänenvoimakkuudella ja lisää äänenvoimakkuutta vähitellen asetettuun tasoon.
- Ajastin käynnistyy asetettuun aikaan päivittäin, jos ajastin on käytössä.
- Jos sammutat järjestelmän ja käynnistät sen sitten uudelleen ajastimen ollessa käynnissä, ajastin ei lopeta toistoa lopetusajanaan.

## Uniajastin

Uniajastin sammuttaa järjestelmän asetetun ajan kuluttua.

- 1 Valitse ”SLEEP” painamalla [SETUP].
- 2 Valitse asetus (minuutteina) painamalla [▲, ▼] ja sitten [OK].  
Peruuta valitsemalla ”OFF”.

SLEEP 30 → SLEEP 60 → SLEEP 90 → SLEEP 120  
↑ OFF ↓

Huomautus:

- Jäljellä oleva aika näytetään muutaman sekunnin ajan minuutti. ”SLEEP 1” näytetään aina, kun vain 1 minuutti on jäljellä.
- Uniajastin on aina etusijalla. Varmista, ettet aseta ajastimia päällekkäisiksi ajoiksi.

## Äänitehosteet

Esiasetetun EQ

- 1 Valitse ”PRESET EQ” painamalla [SOUND].
- 2 Valitse haluamasi esiasetetun taajuuskorjauksen asetus painamalla [▲, ▼] ja sitten [OK].  
Esiasetetun taajuuskorjauksen asetus: ”ROCK”, ”POP”, ”AFRO BEAT”, ”ARABIC”, ”PERSIAN”, ”INDIA BASS”, ”DANGDUT”, ”MALAY POP”, ”ELECTRONICA”, ”REGGAETON”, ”SALSA”, ”SAMBA”, ”FOOTBALL”, ”KARAOKE” tai ”FLAT”.

Manuaalinen EQ

- 1 Valitse ”MANUAL EQ” painamalla [SOUND] toistuvasti.
- 2 Valitse äänitehoste painamalla [▲, ▼].
- 3 Valitse asetus painamalla [◀◀/▶▶] tai [▶▶/▶▶] ja sitten [OK].

BASS/MID/TREBLE	-4 - +4  Huomautus: Nämä asetukset voivat muuttua, kun valitset esiasetetun taajuuskorjauksen asetuksen.
SURROUND	”ON SURROUND” tai ”OFF SURROUND”

D.Bass

- 1 Valitse ”D.BASS” painamalla [SOUND] toistuvasti ja paina sitten [▲, ▼] valitaksesi ”D.BASS LEVEL”- tai ”D.BASS BEAT”-asetuksen.  
Peruuta valitsemalla ”OFF D.BASS”.
- 2 Valitse asetus painamalla [◀◀/▶▶] tai [▶▶/▶▶] ja sitten [OK].

Huomautus:

D.BASS BEAT: Tämä toiminto korostaa rumpujen atakkia ja tuottaa iskevemmän soundin. Raidasta riippuen vaikutus saattaa olla vähäinen,

## Valaistus

Voit syyttää tai sammuttaa järjestelmän valaistustehosteet.

- 1 Valitse ”ILLUMINATION” painamalla [SETUP] toistuvasti.
- 2 Valitse ”ON” painamalla [▲, ▼] ja paina sitten [OK].  
Peruuta valitsemalla ”OFF”.

Huomautus:

Kun himmennystoiminto on käytössä, järjestelmän valaistus ei syty, vaikka kytkisit sen päälle.

## Jukebox

USB

Jukebox-toiminnolla voit lisätä ristivaihtotehosteen kappaleiden välille. Voit myös käyttää muita ominaisuuksia ”Panasonic MAX Juke” -sovelluksen (⇒ alla).

- 1 Valitse ”JUKEBOX” painamalla [PLAY MENU].
- 2 Valitse asetus painamalla [▲, ▼] ja sitten [OK].

Yksikköä käyttäen

Valitse asetus painamalla [JUKEBOX].

OFF CROSSFADE	Peruuta ristivaihtotehosteen.
ON CROSSFADE	Lisää ristivaihtotehosteen.
OFF	Sammuttaa jukeboxin.

## Toistuvuusasetuksen muuttaminen

- 1 Valitse ”PLAYMODE” painamalla [PLAY MENU] toistuvasti.
- 2 Valitse asetus painamalla [▲, ▼] ja sitten [OK].

RANDOM REPEAT RND ◁	Toistuva satunnaistoisto.
ALL TITLE REPEAT ◁	Toistaa kaikki raidat toistuvasti.

Huomautus:

- Järjestelmä vaihtaa automaattisesti toistuvan toiston tilaan, kun otat jukebox-tilan käyttöön.
- Jukeboxin peruutetaan, kun sammutat laitteen tai vaihdat toiseen lähteeseen.
- Ristivaihtotehoste ei välttämättä toimi sellaisten kappaleiden välillä, joiden näyttteenottotajauudet ovat erilaiset.

”Panasonic MAX Juke” -sovelluksen käyttö

Google Play™ -kaupasta voit ladata ja asentaa ilmaisen Android™-sovelluksen ”Panasonic MAX Juke” voidaksesi pyyttää kappaleen toistoa useista laitteista samanaikaisesti. Voit hakea raidat, jotka haluat toistaa sovelluksella. Lisätietoja sovelluksesta saat alla olevasta sivustosta.

[http://av.jpn.support.panasonic.com/support/global/cs/audio/app/max\\_juke/android/index.html](http://av.jpn.support.panasonic.com/support/global/cs/audio/app/max_juke/android/index.html)  
(Sivusto on englanninkielinen.)

# Karaoke

## Valmistelu

Valitse musiikki lähde.

## Huomautus:

Karaoke -toiminto peruutetaan, kun sammutat laitteen.

## Karaoke-tehosteen vaihtaminen

Voit käyttää Karaoke-tehostetta äänen säätämiseen.

**1 Valitse "KARAOKE EFFECT" painamalla [SOUND] toistuvasti.**

**2 Valitse tehoste painamalla [▲, ▼].**

VOCAL CANCEL	Kytkee ääniviestin käyttöön tai pois käytöstä (lähteestä riippuen).
ECHO	Lisää ääneen kaiuntehosteen.
KEY CONTROL	Muuta äänen sävellajeja.  Huomautus: Asetus peruutetaan, kun vaihdat toiseen lähteeseen.
TEMPO	<b>CD USB</b> Muuta äänen nopeutta.
BGM	Muuta taustamusiikkia tasolla.
MIC EQ	Valitse jokin MIC EQ -tila.
OFF	Peruuta tehoste.

Voit tarkistaa nykyisen asetuksen painamalla [OK]-painiketta.

**3 Valitse asetus painamalla [◀◀/▶▶] tai [▶▶/▶▶] ja sitten [OK].**

## Huomautus:

Jos haluat käyttää Karaoke-tehostetta D-IN- tai AUX-lähteen kanssa, aseta "D-IN MODE"- tai "AUX MODE" -tilaksi "MODE 1". (⇒ sivu 14)

## Mikrofonin käyttö

### Valmistelu

Pienennä järjestelmän äänenvoimakkuutta alhaisimmalle tasolle ennen kuin liität tai irrotat mikrofonin.

### Tämän yksikön takapaneeli

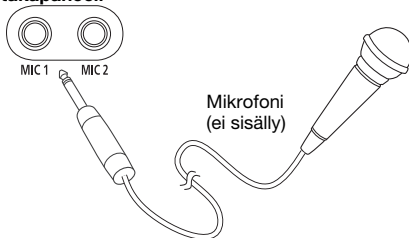

**1 Liitä mikrofoni (ei sisälly) mikrofoniliitäntään.**

Pistoketyyppi: Ø 6,3 mm:n mono

**2 Valitse "MIC VOL" painamalla [SOUND] toistuvasti.**

**3 Säädä mikrofonin äänenvoimakkuutta painamalla [▲, ▼]-painikkeita ja paina sitten [OK]-painiketta.**

Jos haluat laulaa taustamusiikin päälle.

**4 Toistaa musiikki lähde ja säätää järjestelmän äänenvoimakkuutta.**

## Huomautus:

- Jos kuulet outoa ääntä (ujellusta), siirrä mikrofoni kauemmas kaiuttimista tai pienennä mikrofonin äänenvoimakkuutta.
- Kun et käytä mikrofonin, irrota se mikrofoniliitännästä ja pienennä mikrofonin äänenvoimakkuus alhaisimmalle tasolle.

## Ulkoiset laitteet

### Valmistelu

- Irrota vaihtovirtajohto.
- Sammuta kaikki laitteet ja lue asiaan liittyvät toimintaohjeet.

## Huomautus:

- Osat ja johdot myydään erikseen.
- Sovittuna käytettäessä voi esiintyä äänen vääristymistä.
- Jos haluat liittää muita kuin tässä kuvattuja laitteita, kysy neuvoa audiolaitemyyjältä.

## Optisen lähteen käyttö

Voit liittää laitteeseen TV:n, videonaururin, DVD-soittimen, jne. ja kuunnella sen ääntä tämän järjestelmän kautta.

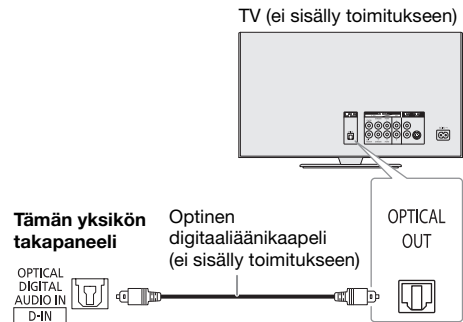

**1 Liitä ulkoiset laitteet.**

**2 Valitse "D-IN" painamalla [RADIO/EXT-IN] toistuvasti.**

**3 Toista ääntä ulkoisilla laitteilla.**

#### Huomautus:

- Tämä järjestelmä tunnistaa vain lineaarisia PCM-signaaleja.
- Näytteenottotaajuus: 32 kHz, 44,1 kHz, 48 kHz, enintään 96 kHz.
- Ääni on vaimennettuna, jos yksikkö ei tue signaalin muotoa tai taajuutta.
- Jos TV:n kaiuttimista kuuluu ääntä, aseta TV:n äänenvoimakkuus minimiin.

## Lisälaiteliitännän käyttö

Voit liittää laitteeseen videonaururin, DVD-soittimen, jne. ja kuunnella sen ääntä tämän järjestelmän kautta.

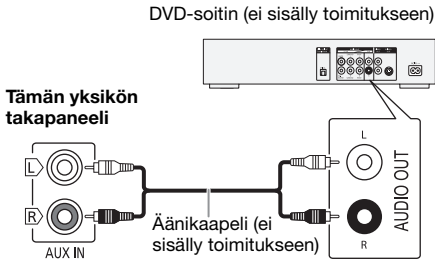

- 1 Liitä ulkoiset laitteet.
- 2 Valitse "AUX" painamalla [RADIO/EXT-IN] toistuvasti.
- 3 Toista ääntä ulkoisilla laitteilla.

#### Äänenvoimakkuuden tulotason säätäminen

- 1 Valitse "INPUT LEVEL" painamalla [PLAY MENU].
- 2 Valitse "NORMAL" tai "HIGH" painamalla [▲, ▼] ja sitten [OK].

#### Huomautus:

Valitse "NORMAL" (normaali), jos ääni on vääristynyt "HIGH" (korkea)-asennossa.

## D-IN-tila ja AUX-tila

- 1 Valitse "D-IN" tai "AUX" painamalla [RADIO/EXT-IN] toistuvasti.
- 2 Valitse "D-IN MODE" tai "AUX MODE" painamalla [PLAY MENU] toistuvasti.
- 3 Valitse tila painamalla [▲, ▼] ja sitten [OK].

MODE 1	Valitse tämä tila, jos haluat käyttää Karaoke-tehostotoimintoa.
MODE 2 (oletusasetus)	Valitse tämä tila, kun katselet televisiota tai elokuvia tai jos käytät ulkoista soitinta, jossa on Karaoke-toiminnot.

## Muut

### Automaattisammutus

Tämä järjestelmä sammuu automaattisesti, jos et käytä sitä noin 20 minuuttiin.

- 1 Valitse "AUTO OFF" painamalla [SETUP] toistuvasti.
- 2 Valitse "ON" painamalla [▲, ▼] ja paina sitten [OK].  
Peruuta valitsemalla "OFF".

#### Huomautus:

- Tämä toiminto ei toimi, jos lähteeksi on valittu radio tai jos järjestelmään on liitetty Bluetooth®-laite.
- **SC-UA4**  
Tämä toiminto ei toimi, kun lähteeksi on valittu "DAB+".

### Bluetooth®-valmiustila

Tämä toiminto käynnistää laitteen automaattisesti, kun muodostat Bluetooth®-yhteyden pariliitetyistä laitteesta.

- 1 Valitse "BLUETOOTH STANDBY" painamalla [SETUP] toistuvasti.
- 2 Valitse "ON" painamalla [▲, ▼] ja paina sitten [OK].  
Peruuta valitsemalla "OFF".

#### Huomautus:

Osa laitteista saattaa vastata hitaammin. Jos järjestelmä oli yhteydessä Bluetooth®-laitteeseen ennen sammuttamista, odota vähintään 5 sekuntia ennen kuin muodostat siihen uudelleen yhteyden Bluetooth®-laitteesta.

## Ohjelmistopäivitys

Panasonic voi julkaista laitteelle ajoittain ohjelmistopäivityksiä, jotka saattavat muuttaa tai parantaa toimintojen toimintaa. Nämä päivitykset ovat maksuttomia. Lisätietoja on seuraavassa verkkosivustossa.

<http://panasonic.jp/support/global/cs/>  
(Sivusto on englanninkielinen.)

### Ohjelmistoversion tarkistaminen

- 1 Valitse "SW VER." painamalla [SETUP] toistuvasti ja paina sitten [OK].  
Ohjelmistoversio näytetään näytössä.
- 2 Poistu painamalla [OK] uudelleen.

## Ylläpito

Voit puhdistaa järjestelmän pyyhkimällä sen pehmeällä, kuivalla liinalla.

- Älä koskaan käytä alkoholia, tinneriä tai bensiniä järjestelmän puhdistukseen.
- Ennen kemiallisesti käsiteltyjen liinojen käyttöä lue huolellisesti liinan mukana tulevat ohjeet.



# Vianmääritys

Tee seuraavat tarkistukset ennen kuin pyydät huoltoa. Jos et ole varma joistakin tarkistettavista kohdista, tai jos annetut ratkaisut eivät ratkaise ongelmaa, pyydä jälleenmyyjältä ohjeita.

## Yleisiä ongelmia

### Laitte ei toimi.

- Turvallaite on otettu käyttöön. Toimi seuraavasti:
  - Aseta laite valmiustilaan painamalla yksikön [⏻]. Jos laite ei siirry valmiustilaan, irrota vaihtovirtajohto ja kytk se uudelleen.
  - Käynnistä järjestelmä painamalla [⏻] uudelleen. Jos ongelma ei poistu, kysy neuvoa jälleenmyyjältä.

### Näyttöpaneeli syytty ja sen näyttö muuttuu jatkuvasti valmiustilassa.

- Valitse "DEMO OFF" painamalla yksikön [■] pitkään.

### Mitään toimintoja ei voi suorittaa kaukosäätimellä.

- Tarkista, että paristo on asetettu oikein.

### Ääni on vääristynyt tai ääntä ei kuulu.

- Säätää järjestelmän äänenvoimakkuutta.
- Sammuta järjestelmä, määritä ja korjaa ongelman syy ja käynnistä järjestelmä uudelleen. Ongelma voi johtua kaiutinten toimimisesta ääriarajoilla, kun äänenvoimakkuus tai teho on liian suuri, sekä kun järjestelmää käytetään kuumassa ympäristössä.

### Toiston aikana kuuluu hurinaa.

- Vaihtovirtajohto tai loistevalolamppu on johtojen lähellä. Pidä muut laitteet ja johdot erillään tämän järjestelmän johdoista.

### Äänen taso alenee.

- Suojauspiiri on aktivoitunut suuren äänenvoimakkuuden jatkuvan käytön vuoksi. Tämän tarkoitus on suojella järjestelmää ja säilyttää äänenlaatu.

## Levy

### Näyttö ei näy oikein.

#### Toisto ei ala.

- Et asettanut levyä oikein laitteeseen. Aseta se oikein.
- Levy on liikainen. Puhdista levy.
- Vaihda levy, jos se on naarmuuntunut, vääntynyt tai se ei ole standardin mukainen.
- Laitteessa on tiivistynyttä kosteutta. Anna järjestelmän kuivua 1 – 2 tuntia.

### Näytettyjen raitojen kokonaismäärä on virheellinen.

#### Levyä ei voi lukea.

#### Ääni on vääristynyt.

- Olet asettanut laitteeseen levyn, jota se ei pysty toistamaan. Vaihda toistettavissa olevaan levyyn.
- Olet asettanut laitteeseen levyn, jota ei ole viimeistelty.

## USB

### USB-laitetta tai sen sisältöä ei voi lukea.

- USB-laitteen tai sen sisällön muoto ei ole yhteensopiva järjestelmän kanssa.
- USB-laitteet, joiden tallennuskapasiteetti on yli 32 Gt:n, eivät toimi kaikissa olosuhteissa.

### USB-laite toimii hitaasti.

- Suurikokoisen sisällön tai suurikapasiteettisen USB-laitteen luku kestää pidempään.

## Bluetooth®

### Pariliitosta ei voi muodostaa.

- Tarkista Bluetooth®-laitteen tila.
- Laitte on 10 m:n toimintasäteeseen ulkopuolella. Siirrä laite lähemmäs järjestelmää.

### Laitetta ei voi yhdistää.

- Laitteen pariliitoksen muodostus epäonnistui. Yritä pariliitoksen muodostusta uudelleen.
- Laitteen pariliitos on korvattu. Yritä pariliitoksen muodostusta uudelleen.
- Tämä järjestelmä on saatettu yhdistää toiseen laitteeseen. Katkaise toisen laitteen yhteys ja yritä muodostat siihen laitteeseen uudelleen.
- Järjestelmässä saattaa olla ongelma. Sammuta järjestelmä ja käynnistä se sitten uudelleen.
- Jos "LINK MODE"-asetuksena on "MODE 2", valitse sen sijaan "MODE 1". (➔ sivu 9)

### Laitte on yhdistetty, mutta järjestelmästä ei kuulu ääntä.

- Joissakin sisäisissä Bluetooth®-laitteissa äänilähdeksi on asetettava manuaalisesti "SC-UA4" tai "SC-UA3". Katso tarkemmat tiedot laitteen käyttöohjeista.

### Laitteesta toistettava ääni keskeytyy.

- Laitte on 10 m:n toimintasäteeseen ulkopuolella. Siirrä laite lähemmäs järjestelmää.
- Poista esteet järjestelmän ja laitteen väliltä.
- Muut laitteet, jotka käyttävät 2,4 GHz:n taajuutta (langaton reititin, mikroaaltouunit, langattomat puhelimet, jne.), aiheuttavat häiriötä. Siirrä laite lähemmäs järjestelmää ja kauemmas muista laitteista.
- Valitse "MODE 1" vakaata tiedonsiirtoa varten. (➔ sivu 9)

## Radio, DAB+

### Huono DAB+-vastaanotto.

- Pidä antenni loitolla tietokoneista, televisioista, muista kaapeleista ja johdoista.

### Ääni on vääristynyt.

- Käytä valinnaista ulkoantennia. Antennin asennus on annettava pätevän asentajan tehtäväksi.

### Kuulet nakkuttavan äänen.

- Sammuta televisio tai siirrä se kauemmas järjestelmästä.
- Siirrä matkapuhelimet pois järjestelmän läheisyydestä, jos ne aiheuttavat häiriötä.

## D-IN, AUX

### Toistettavaa kuvaa ja ääntä ei ole synkronoitu.

- Kun D-IN-lähde on käytössä, aseta "D-IN MODE" -tilaksi "MODE 2".
- Kun AUX-lähde on käytössä, aseta "AUX MODE" -tilaksi "MODE 2".

### Karaoke-tehostetta ei voi käyttää.

- Kun D-IN-lähde on käytössä, aseta "D-IN MODE" -tilaksi "MODE 1".
- Kun AUX-lähde on käytössä, aseta "AUX MODE" -tilaksi "MODE 1".

## Yksikön näytöt

"- : - -"

- Raidan toisto aika on yli 99 minuuttia.

### "ADJUST CLOCK"

- Kelloa ei ole asetettu. Aseta kello.

### "ADJUST TIMER"

- Toistoajastinta ei ole asetettu. Aseta toistoajastin.

### "AUDIO UNSUPPORTED"

- Yksikkö ei tue signaalin muotoa tai taajuutta.
- Tämä järjestelmä ei tue bitstream-signaaleja. Muuta ulkoisen laitteen digitaalisen äänilähdön asetukseksi PCM.
- Tämä järjestelmä tukee näytteenottotaajuuksia 32 kHz, 44,1 kHz, 48 kHz, enintään 96 kHz. Valitse liitettyssä laitteessa vain tuettuja näytteenottotaajuuksia.
- Kokeile liittämällä ulkoinen laite yksikköön aux-tuloliitännän kautta.

### "AUTO OFF"

- Järjestelmää ei ole käytetty 20 minuuttiin ja se sammutetaan minuutin kuluttua. Peruuta painamalla mitä tahansa painiketta.

### "ERROR"

- Virheellinen toiminto suoritettiin. Lue ohjeet ja yritä uudelleen.

### "F61"

- Järjestelmän vahvistimessa on ongelma.
- Poista USB-laite. Sammuta järjestelmä ja käynnistä se sitten uudelleen.

### "F703"

- Tarkista Bluetooth®-yhteys.
- Irrota Bluetooth®-laite. Sammuta järjestelmä ja käynnistä se sitten uudelleen.

### "F76"

- Virtalähteessä on ongelma.
- Irrota vaihtovirtajohto ja kysy neuvoa jälleenmyyjältä.

### "F77"

- Irrota vaihtovirtajohto ja kysy neuvoa jälleenmyyjältä.

### "NO DISC"

- Et ole asettanut levyä laitteeseen.

### "NO PLAY"

### "UNSUPPORT"

- USB-laitteessa ei ole albumeja tai raitoja.
- Tarkista sisältö. Voit toistaa vain tuettuja muotoja.
- Järjestelmässä saattaa olla ongelma. Sammuta järjestelmä ja käynnistä se sitten uudelleen.

### "NO PRESET"

- DAB-muistin esiasetusta ei ole tehty.

### "NO SIGNAL"

- Asemaa ei voi vastaanottaa. Säädä antennia.

### "NOT SUPPORTED"

- Jos haluat käyttää Karaoke-tehostetta D-IN- tai AUX-lähteen kanssa, aseta "D-IN MODE"- tai "AUX MODE"-tilaksi "MODE 1".

### "PLAYERROR"

- Toistit MP3-tiedoston, jota ei tueta. Järjestelmä ohittaa raidan ja toistaa seuraavan raidan.

### "REMOTE 1"

### "REMOTE 2"

- Kaukosäädin ja tämä laite käyttävät eri koodeja. Muuta kaukosäätimen koodia.
  - Kun näytössä näkyy "REMOTE 1", paina kaukosäätimen [OK] ja [⏏] ja pidä ne painettuina vähintään 4 sekuntia.
  - Kun näytössä näkyy "REMOTE 2", paina kaukosäätimen [OK] ja [USB/CD] ja pidä ne painettuina vähintään 4 sekuntia.

### "SCAN FAILED"

- Asemia ei voi vastaanottaa. Säädä antennia tai viritä laite manuaalisesti.

### "USB NO DEVICE"

- USB-laitetta ei ole liitetty. Tarkista liitäntä.

### "USB OVER CURRENT ERROR"

- USB-laite käyttää liikaa virtaa. Irrota USB-laite, sammuta järjestelmä ja käynnistä se sitten uudelleen.

### "VBR"

- Järjestelmä ei voi näyttää jäljellä olevaa toisto-aikaa muuttuvaa bittinopeutta (VBR) käytäville radoille.

## Kaukosäädinkoodi

Jos muut Panasonic-laitteet häiriintyvät järjestelmän kaukosäätimen käytöstä, vaihda kaukosäätimen koodi tälle järjestelmälle.

### Valmistelu

Valitse "CD" painamalla [USB/CD] toistuvasti.

## Koodin vaihtaminen asetukseen

### "REMOTE 2"

**1** Pidä yksikön [USB/CD] ja kaukosäätimen [USB/CD] painettuna, kunnes näytössä näkyy "REMOTE 2".

**2** Pidä [OK] ja kaukosäätimen [USB/CD] painettuna vähintään 4 sekuntia.

## Koodin vaihtaminen asetukseen

### "REMOTE 1"

**1** Pidä yksikön [USB/CD] ja kaukosäätimen [⏏] painettuna, kunnes näytössä näkyy "REMOTE 1".

**2** Pidä [OK] ja kaukosäätimen [⏏] painettuna vähintään 4 sekuntia.

## Järjestelmän muistin nollaus

Tyhjennä muisti seuraavissa tilanteissa:

- Painikkeita painettaessa ei tapahdu mitään.
- Haluat tyhjentää muistin sisällön.

**1** Irrota vaihtovirtajohto.

**2** Liitä vaihtovirtajohto laitteeseen samalla, kun pidät yksikön [⏏] painettuna.

Pidä painiketta edelleen painettuna, kunnes näytössä näkyy "-----".

**3** Vapauta [⏏].

Kaikki asetukset palautetaan tehdasasetuksiin. Muistiasetukset on tehtävä uudelleen.

# Tekniset tiedot

## Vahvistinosa

### RMS-lähtöteho stereotilassa

Etukanava (molempia kanavia vahvistetaan)  
150 W / kanava (4 Ω), 1 kHz, 30%:n THD  
RMS-kokonaisteho stereotilassa 300 W

## Viritinosa

### Taajuusmodulaatio (FM)

Esiasetusmuisti 30 asemaa  
Taajuusalue  
87,50 MHz – 108,00 MHz (50 kHz:n askel)  
Antenniliitäntä 75 Ω (tasapainottomaton)

## DAB+-osa

### SC-UA4

DAB-muistit 20 asemaa

### Taajuuskaista (aallonpituus)

Band III (Eurooppa)  
5A – 13F (174,928 MHz – 239,200 MHz)

### Herkkyys \*BER 4x10<sup>-4</sup>

Vähimmäisvaatimus –98 dBm

### Ulkoinen DAB-antenni

Versio 1  
Liitäntä F-liitin (75 Ω)

## Levyosa

### Toistettavat levyt (8 cm tai 12 cm)

CD, CD-R/RW (CD-DA, MP3\*)

\* MPEG-1 Layer 3

### Lukupää

Aallonpituus 790 nm (CD)

## Bluetooth®-osa

Versio Bluetooth® Versio 2.1 + EDR

Luokka Luokka 2

Tuetut profiilit A2DP, AVRCP, SPP

Käyttöraajuus 2402 MHz – 2480 MHz

Enimmäisteho (dBm EIRP) 10 dBm

Käyttöetäisyys 10 m:n näköetäisyys

## Kaiutinosa

### Kaiutinyksiköt

Wooferi 13 cm:n kartiotyyppinen kaiutin x 2 kpl  
Diskantti 4 cm:n kartiotyyppinen kaiutin x 4 kpl

## Liitäntäosa

### USB-portti

USB-standardi USB 2.0 (täysi nopeus)  
Mediatiedostojen tuki MP3 (\*.mp3)  
USB-laitteen tiedostojärjestelmä FAT12, FAT16, FAT32

### Digitaalinen äänitulo

Optinen digitaalitulo Optinen liitäntä  
Näytteenottotaajuus 32 kHz, 44,1 kHz, 48 kHz, 96 kHz

### Analoginen äänitulo

Äänitulo Liitäntä (1 järjestelmää)

### Mikrofonin

Liitäntä Mono, 6,3 mm:n liitin (2 järjestelmää)

## Yleistä

Virtalähde 220 V – 240 V AC, 50 Hz

Virrankulutus 51 W

Mitat (L x K x S) 650 mm x 196 mm x 274 mm

Massa 6,1 kg

Käyttöympäristön lämpötila-alue 0°C – +40°C

Käyttöympäristön kosteusalue  
35% – 80% suht. kosteus (ei tiivistyvä)

### Virrankulutus valmiustilassa (noin)

0,5 W

### Virrankulutus valmiustilassa (noin)

(Kun "BLUETOOTH STANDBY" -asetuksena on "ON")

0,6 W

### Huomautus:

- Tekniset tiedot voivat muuttua ilman eri ilmoitusta. Massa ja mitat ovat likimääräisiä arvoja.
- Harmoninen kokonaissärö on mitattu digitaalisella spektrianalysaattorilla.

---

**ADVARSEL!****Produkt**

- For å redusere faren for brann, elektrisk støt eller skade på apparatet:
  - Dette apparatet må ikke utsettes for regn, fuktighet, drypp eller sprut.
  - Ikke plasser objekter som er fylt med væske, som vaser, på apparatet.
  - Bruk kun anbefalt tilbehør.
  - Fjern ikke deksler.
  - Dette apparatet må ikke repareres på egen hånd. Overlat servicearbeider til kvalifisert servicepersonell.

---

**FORSIKTIG!****Produkt**

- For å redusere faren for brann, elektrisk støt eller skade på apparatet:
  - Ikke plasser apparatet i en bokhylle, et innebygget kabinett eller et annet lukket sted. Pass på at apparatet er godt ventilert.
  - Apparatets ventilasjonsåpninger må ikke dekkes til med aviser, duker, gardiner eller lignende.
  - Plasser ikke åpen ild, slik som levende lys, oppå apparatet.
- Dette apparatet er beregnet til bruk under moderate klimaforhold.
- Dette apparatet anvender en laser. Betjening av kontroller, justeringer eller andre inngrep enn de som er beskrevet i denne bruksanvisning, kan føre til farlig bestråling.

**Vekselstrømnett**

- Støpselet er frakoblende enhet. Strømuttaket må befinne seg i nærheten slik at støpselet lett kan kobles ut fra uttaket umiddelbart.

Manufactured by: Panasonic Corporation  
Kadoma, Osaka, Japan  
Importer for Europe: Panasonic Marketing Europe GmbH  
Panasonic Testing Centre  
Winsbergring 15, 22525 Hamburg, Germany



---

**Panasonic Corporation**Web Site: <http://www.panasonic.com>**TQBJ2015-1**