

2-Way Speaker (XS-MP1621) Dual Speaker (XS-MP1611)

Installation/Connections

Installation/Connexions

Instalación/Conexiones

Installation/Anschluss

Montering/Anslutning

Montage/Aansluitingen

Instalação/Ligações

Installazione/Collegamenti

Instalacja/Połączenia

Instalare/Conexiuni

Установка/Подсоединение

Встановлення/Підключення

XS-MP1621

XS-MP1611

©2011 Sony Corporation Printed in China

2-полосный динамик (XS-MP1621)

Двухдиффузорный динамик (XS-MP1611)

Сделано во Китае

Изготовитель: Сони Корпорейшн

Адрес: 1-7-1 Конан, Минато-ку,
Токио 108-0075, Япония

Dimensions
 Dimensions
 Dimensiones
 Abmessungen
 Dimensioner
 Afmetingen

Dimensões
 Dimensiuni
 Wymiary
 Dimensiuni
 Размеры
 Розміри

Unit: mm (in)
 Unité : mm (po)
 Unidad: mm
 Einheit: mm
 Enhet: mm
 Eenheid: mm

Unidade: mm
 Unità: mm
 Jednostka: mm
 Unitate: mm
 Единицы: мм
 Одиниці: мм

XS-MP1621

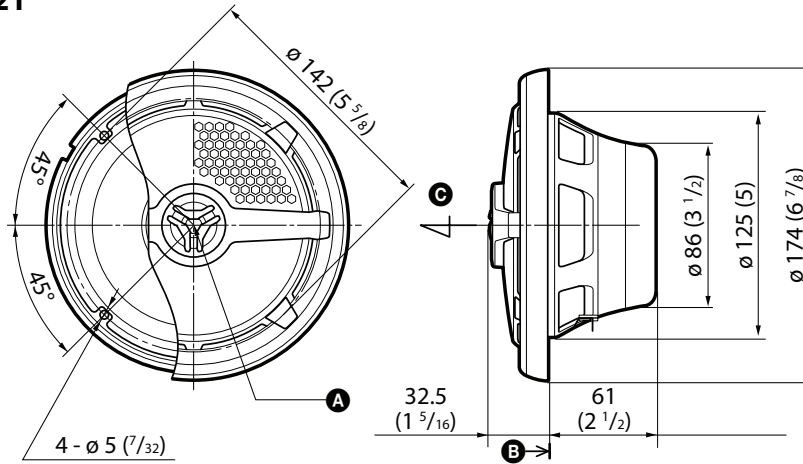

XS-MP1611

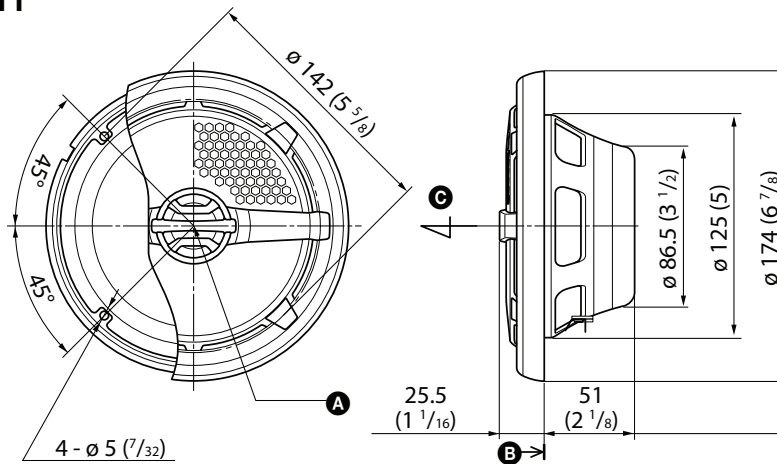

A
 Reference Point
 Point de référence
 Punto de referencia
 Bezugspunkt
 Referenspunkt
 Referentiepunt
 Ponto de Referência
 Punto di riferimento
 Punkt odniesienia
 Punct de referință
 Исходная точка
 Опорна точка

B
 Reference Plane
 Plan de référence
 Plano de referencia
 Bezugsebene
 Referensplan
 Referentievlak
 Plano de Referência
 Piano di riferimento
 Płaszczyzna odniesienia
 Plan de referință
 Исходная плоскость
 Опорна площина

C
 Reference Axis
 Axe de référence
 Eje de referencia
 Bezugsachse
 Referensaxel
 Referentieas
 Eixo de Referência
 Asse di riferimento
 Oś odniesienia
 Axă de referință
 Исходная ось
 Опорна вісь

Mounting / Montage / Montaje / Montage / Montering / Montage / Montagem / Montaj

Before mounting

A depth of at least 61 mm (2 1/2 in) (51 mm (2 1/8 in))* is required for flush mounting. Measure the depth of the area where you are to mount the speaker.

Avant le montage

Une profondeur d'au moins 61 mm (2 1/2 po) (51 mm (2 1/8 po))* est nécessaire pour effectuer le montage encastré. Mesurez la profondeur de l'emplacement où vous souhaitez monter le haut-parleur.

Antes del montaje

Para montar el altavoz, de modo que quede empotrado en la ubicación de montaje, se requiere una profundidad mínima de 61 mm (51 mm)*. Mida la profundidad del área donde desea montar el altavoz.

Vor der Montage

Für eine versenkte Montage ist eine Einbautiefe von mindestens 61 mm (51 mm)* erforderlich. Messen Sie die Tiefe an der Stelle, an der der Lautsprecher montiert werden soll.

Innan du monterar

För en jämn och slät montering krävs ett djup på minst 61 mm (51 mm)*. Mät ut djupet på den plats där du tänker montera högtalaren.

Vóór de montage

Voor de montage is een inbouwdiepte van minimaal 61 mm (51 mm)* vereist. Meet de diepte van het gebied waar u de luidspreker wilt installeren.

Antes da montagem

Para montar a coluna à face, é necessária uma profundidade de pelo menos 61 mm (51 mm)*. Meça a profundidade da área onde quer montar a coluna.

Prima del montaggio

Per il montaggio a incasso è necessaria una profondità di almeno 61 mm (51 mm)*. Misurare la profondità dell'area in cui verrà montato il diffusore.

Przed rozpoczęciem montażu

Do montażu wpuszczanego wymagana jest głębokość co najmniej 61 mm (51 mm)*. Należy zmierzyć głębokość obszaru, w którym ma zostać zainstalowany głośnik.

Înainte de montaj

Este necesară o adâncime de cel puțin 61 mm (51 mm)* pentru montarea la nivel. Măsurăți adâncimea zonei în care veți monta difuzorul.

Перед монтажом

Для установки заподлицо глубина в месте монтажа должна составлять не менее 61 мм (51 мм)*. Измерьте глубину в том месте, где предполагается смонтировать громкоговоритель.

Перед встановленням

При встановленні врівень глибина має бути не менше 61 мм (51 мм)*. Виміряйте глибину в тому місці, де потрібно встановити динамік.

* (XS-MP1611)

Mounting example / Exemple de montage / Ejemplo de montaje / Montagebeispiel / Monteringsexempel / Montagevoorbeeld / Exemplo de montagem / Esempio di montaggio / Przykład montażu / Exemplu de montare / Пример установки / Приклад встановлення

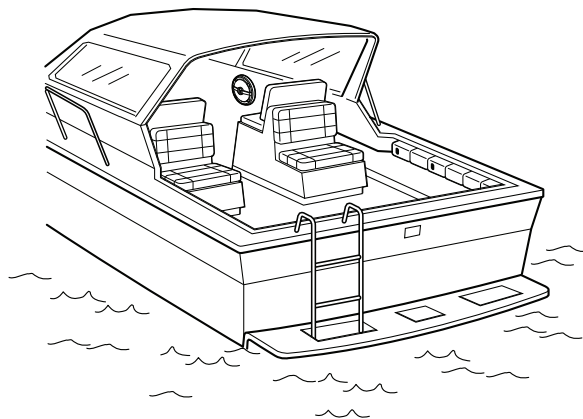

Parts list / Liste des composants / Lista de componentes / Teilleiste / Lista över medföljande delar / Onderdelenlijst / Lista de peças / Elenco dei componenti / Spis części / Lista componentelor / Комплектующие детали / Склад комплекта

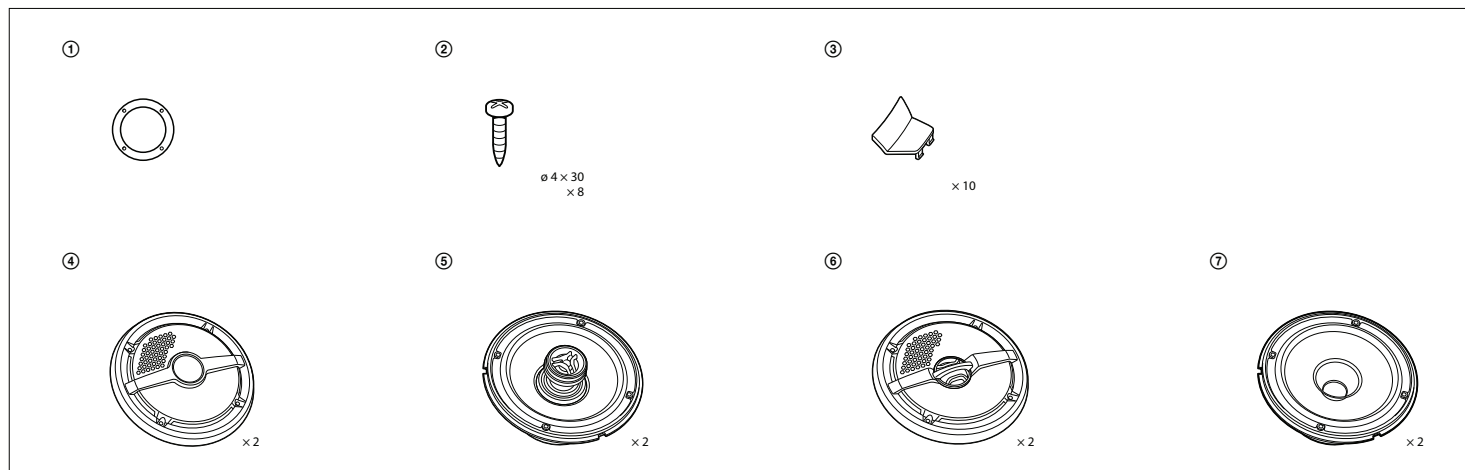

1

Mark the 4 bolt holes and make them 3.2 mm (1/8 in) in diameter.
 Marquez les 4 orifices des boulons et percez des trous de 3,2 mm (1/8 po) de diamètre.
 Marque los orificios para los 4 pernos y haga agujeros de 3,2 mm de diámetro.
 Markieren Sie die 4 Schraubenlöcher und bohren Sie Löcher mit 3,2 mm Durchmesser.
 Markera de 4 skruvhålen och gör dem 3,2 mm i diameter.
 Markeer de 4 schroefgaten en boor gaten met een diameter van 3,2 mm.
 Marque o sitio dos furos para os 4 parafusos. Faça os furos com 3,2 mm de diámetro.
 Contrassegnare i 4 fori dei bulloni e praticare fori di 3,2 mm di diametro.
 Zaznacz 4 otwory na wkręty o średnicy 3,2 mm.
 Marcați găurile pentru cele 4 șuruburi și găuriți cu un diametru de 3,2 mm.
 Разметьте и просверлите 4 отверстия для винтов. Диаметр отверстий: 3,2 мм.
 Позначте та просверліть 4 отвори для гвинтів діаметром 3,2 мм.

Unit: mm (in)
 Unité: mm (po)
 Unidad: mm
 Einheit: mm
 Einheit: mm
 Eenheid: mm
 Unidade: mm
 Unità: mm
 Jednostka: mm
 Unitate: mm
 Единиці: мм
 Одиниці: мм

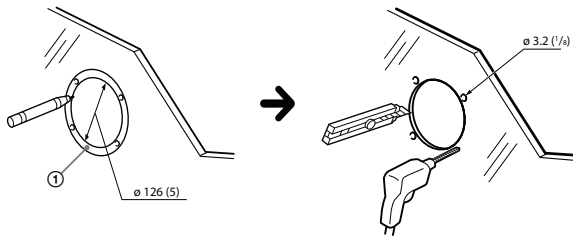

2

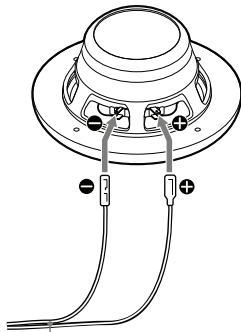

Speaker cord (not supplied)
 Cordon de haut-parleur (non fourni)
 Cable de altavoz (no suministrado)
 Lautsprecherkabel (nicht mitgeliefert)
 Högtalar-kabel (medföljer ej)
 Luidsprekerkabel (niet bijgeleverd)
 Cabo do altifalante (não fornecido)
 Cavo del diffusore (non in dotazione)
 Przewód głośnikowy (nie wchodzi w skład zestawu)
 Cablu de difuzor (nu este furnizat)
 Шнур для громкоговорителя (не прилагается)
 Шнур для динаміка (не постачається в комплекті)

3

XS-MP1621

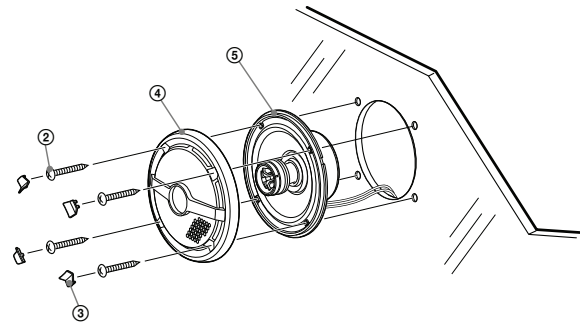

XS-MP1611

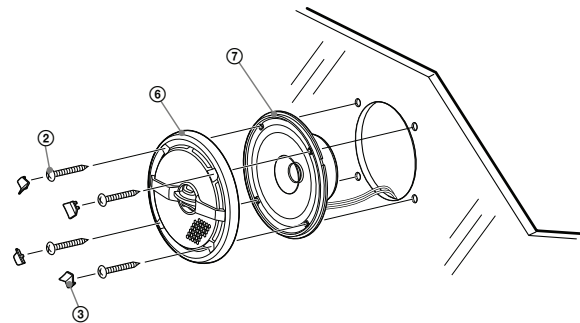

Connections / Connexions / Conexiones / Anschluss / Anslutningar / Aansluitingen / Ligações / Collegamenti / Połączenia / Conexiuni / Подсоединение / Підключення

Right speaker
 Haut-parleur droit
 Altavoz derecho
 Rechter Lautsprecher
 Höger högtalare
 Rechterluidspreker
 Coluna direita
 Diffusore destro
 Prawy głośnik
 Difuzor dreapta
 Правый громкоговоритель
 Правий динамік

Left speaker
 Haut-parleur gauche
 Altavoz izquierdo
 Linker Lautsprecher
 Vänster högtalare
 Linkerluidspreker
 Coluna esquerda
 Diffusore sinistro
 Lewy głośnik
 Difuzor stânga
 Левый громкоговоритель
 Лівий динамік



Speaker cord (not supplied)
 Cordon de haut-parleur
 (non fourni)
 Cable de altavoz (no
 suministrado)
 Lautsprecherkabel (nicht
 mitgeliefert)
 Högtalarkabel (medföljer ej)
 Luidsprekerkabel (niet
 bijgeleverd)
 Cabo do altifalante (não
 fornecido)
 Cavo del diffusore (non in
 dotazione)
 Przewód głośnikowy (nie
 wchodzi w skład zestawu)
 Cablu de difuzor (nu este
 furnizat)
 Шнур для
 громкоговорителя (не
 прилагается)
 Шнур для динаміка (не
 постачається в комплекті)

Speaker cord (not supplied)
 Cordon de haut-parleur
 (non fourni)
 Cable de altavoz (no
 suministrado)
 Lautsprecherkabel (nicht
 mitgeliefert)
 Högtalarkabel (medföljer ej)
 Luidsprekerkabel (niet
 bijgeleverd)
 Cabo do altifalante (não
 fornecido)
 Cavo del diffusore (non in
 dotazione)
 Przewód głośnikowy (nie
 wchodzi w skład zestawu)
 Cablu de difuzor (nu este
 furnizat)
 Шнур для
 громкоговорителя (не
 прилагается)
 Шнур для динаміка (не
 постачається в комплекті)

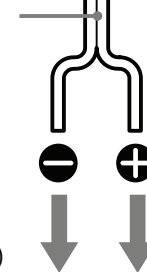
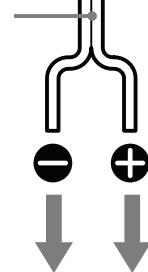

Power amplifier / Amplificateur de puissance / Amplificador de potencia / Endverstärker / Effektförstärkare / Eindverstärker / Amplificador de potência / Amplificatore di potenza / Wzmacniacz mocy / Amplificator de putere / Усилитель мощности / Підсилювач потужності



Disposal of Old Electrical & Electronic Equipment (Applicable in the European Union and other European countries with separate collection systems)

This symbol on the product or on its packaging indicates that this product shall not be treated as household waste. Instead it shall be handed over to the applicable collection point for the recycling of electrical and electronic equipment. By ensuring this product is disposed of correctly, you will help prevent potential negative consequences for the environment and human health, which could otherwise be caused by inappropriate waste handling of this product. The recycling of materials will help to conserve natural resources. For more detailed information about recycling of this product, please contact your local Civic Office, your household waste disposal service or the shop where you purchased the product.



Traitement des appareils électriques et électroniques en fin de vie (Applicable dans les pays de l'Union Européenne et aux autres pays européens disposant de systèmes de collecte sélective)

Ce symbole, apposé sur le produit ou sur son emballage, indique que ce produit ne doit pas être traité avec les déchets ménagers. Il doit être remis à un point de collecte approprié pour le recyclage des équipements électriques et électroniques. En s'assurant que ce produit est bien mis au rebut de manière appropriée, vous aiderez à prévenir les conséquences négatives potentielles pour l'environnement et la santé humaine. Le recyclage des matériaux aidera à préserver les ressources naturelles. Pour toute information supplémentaire au sujet du recyclage de ce produit, vous pouvez contacter votre municipalité, votre déchetterie ou le magasin où vous avez acheté le produit.



Tratamiento de los equipos eléctricos y electrónicos al final de su vida útil (aplicable en la Unión Europea y en países europeos con sistemas de recogida selectiva de residuos)

Este símbolo en el equipo o el embalaje indica que el presente producto no puede ser tratado como residuos domésticos normales, sino que debe entregarse en el correspondiente punto de recogida de equipos eléctricos y electrónicos. Al asegurarse de que este producto se desecha correctamente, Ud. ayuda a prevenir las consecuencias negativas para el medio ambiente y la salud humana que podrían derivarse de la incorrecta manipulación en el momento de deshacerse de este producto. El reciclaje de materiales ayuda a conservar los recursos naturales. Para recibir información detallada sobre el reciclaje de este producto, póngase en contacto con el ayuntamiento, el punto de recogida más cercano o el establecimiento donde ha adquirido el producto.



Entsorgung von gebrauchten elektrischen und elektronischen Geräten (anzuwenden in den Ländern der Europäischen Union und anderen europäischen Ländern mit einem separaten Sammelystem für diese Geräte)

Das Symbol auf dem Produkt oder seiner Verpackung weist darauf hin, dass dieses Produkt nicht als normaler Haushaltsabfall zu behandeln ist, sondern an eine Annehmestelle für das Recycling von elektrischen und elektronischen Geräten abgegeben werden muss. Durch Ihren Beitrag zum korrekten Entsorgen dieses Produkts schützen Sie die Umwelt und die Gesundheit Ihrer Mitmenschen. Wenn Sie und Gesundheit werden durch falsches Entsorgen gefährdet. Materialrecycling hilft, den Verbrauch von Rohstoffen zu verringern. Weitere Informationen zum Recycling dieses Produkts erhalten Sie bei Ihrer Gemeindeverwaltung, den kommunalen Entsorgungsbetrieben oder dem Geschäft, in dem Sie das Produkt gekauft haben.



Omhändertagande av gamla elektriska och elektroniska produkter (Användbar i den Europeiska Unionen och andra Europeiska länder med separata insamlingsystem)

Symbolen på produkten eller emballaget anger att produkten inte får hanteras som hushållsavfall. Den skall i stället lämnas in på uppsamlingsplats för återvinning av el- och elektronikkomponenter. Genom att säkerställa att produkten hanteras på rätt sätt bidrar du till att förebygga eventuella negativa miljö- och hälsoeffekter som kan uppstå om produkten kasseras som vanligt avfall. Återvinning av material hjälper till att bibehålla naturens resurser. För ytterligare upplysningar om återvinning bör du kontakta lokala myndigheter eller sophämtningstjänst eller affären där du köpte varan.



Verwijdering van oude elektrische en elektronische apparaten (Toepasbaar in de Europese Unie en andere Europese landen met gescheiden inzamelingsystemen)

Het symbool op het product of op de verpakking wijst erop dat dit product niet als huishoudelijk afval mag worden behandeld. Het moet echter naar een plaats worden gebracht waar elektrische en elektronische apparatuur wordt gerecycled. Als u ervoor zorgt dat dit product op de correcte manier wordt verwerkt, voorkomt u voor mens en milieu negatieve gevolgen die zich zouden kunnen voordoen in geval van verkeerde afvalbehandeling. De recycling van materialen draagt bij tot het vrijkomen van natuurlijke bronnen. Voor meer details in verband met het recyclen van dit product, neemt u contact op met de gemeentelijke instanties, het bedrijf of de dienst belast met de verwijdering van huishoudafval of de winkel waar u het product hebt gekocht.



Tratamento de Equipamentos Eléctricos e Electrónicos no final da sua vida útil (Aplicável na União Europeia e em países Europeus com sistemas de recolha selectiva de resíduos)

Este símbolo, colocado no produto ou na sua embalagem, indica que este não deve ser tratado como resíduo urbano indiferenciado. Deve sim ser colocado num ponto de recolha destinado a resíduos dos equipamentos eléctricos e electrónicos. Assegurando-se que este produto é correctamente depositado, irá prevenir potenciais consequências negativas para o ambiente bem como para a saúde, que de outra forma poderiam ocorrer pelo mau manuseamento destes produtos. A reciclagem dos materiais contribuirá para a conservação dos recursos naturais. Para obter informação mais detalhada sobre a reciclagem deste produto, por favor contacte o município onde reside, os serviços de recolha de resíduos da sua área ou a loja onde adquiriu o produto.



Tratamento del dispositivo elettrico o elettronico a fine vita (applicabile in tutti i paesi dell'Unione Europea e in altri paesi europei con sistema di raccolta differenziata)

Questo simbolo sul prodotto o sulla confezione indica che il prodotto non deve essere considerato come un normale rifiuto domestico, ma deve invece essere consegnato ad un punto di raccolta appropriato per il riciclo di apparecchi elettrici ed elettronici. Assicurandovi che questo prodotto sia smaltito correttamente, voi contribuite a prevenire potenziali conseguenze negative per l'ambiente e per la salute che potrebbero altrimenti essere causate dal suo smaltimento inadeguato. Il riciclaggio dei materiali aiuta a conservare le risorse naturali. Per informazioni più dettagliate circa il riciclaggio di questo prodotto, potete contattare l'ufficio comunale, il servizio locale di smaltimento rifiuti oppure il negozio dove l'avete acquistato. In caso di smaltimento abusivo di apparecchiature elettriche e/o elettroniche potrebbero essere applicate le sanzioni previste dalla normativa applicabile (valido solo per l'Italia).



Pozbycie się zużytego sprzętu (stosowane w krajach Unii Europejskiej i w pozostałych krajach europejskich stosujących systemy zbiórki)

Ten symbol na produkcie lub jego opakowaniu oznacza, że produkt nie może być traktowany jako odpad komunalny, lecz powinno się go dostarczyć do odpowiedniego punktu zbiórki sprzętu elektrycznego i elektronicznego, w celu recyklingu. Odpowiednie zadysonowanie zużytego produktu zapobiega potencjalnym negatywnym wpływom na środowisko oraz zdrowie ludzi, jakie mogłyby wystąpić w przypadku niewłaściwego zagospodarowania odpadów. Recykling materiałów pomoże w ochronie środowiska naturalnego. W celu uzyskania bardziej szczegółowych informacji na temat recyklingu tego produktu, należy skontaktować się z lokalną jednostką samorządu terytorialnego, ze służbami zagospodarowywania odpadów lub ze sklepem, w którym zakupiony został ten produkt.



Dezafectarea echipamentelor electrice și electronice vechi (Se aplică pentru țările membre ale Uniunii Europene și pentru alte țări europene cu sisteme de colectare separată)

Acest simbol aplicat pe produs sau pe ambalajul acestuia, indică faptul că acest produs nu trebuie tratat ca pe un deșeu menajer. El trebuie predat punctelor de reciclare a echipamentelor electrice și electronice. Asigurându-vă că acest produs este dezafectat în mod corect, veți ajuta la prevenirea posibilelor consecințe negative asupra mediului și a sănătății umane, dacă produsul ar fi fost dezafectat în mod necorespunzător. Reciclarea materialelor va ajuta la conservarea resurselor naturale. Pentru mai multe detalii legate de reciclarea acestui produs, vă rugăm să contactați primăria din orașul dumneavoastră, serviciul de salubritate local sau magazinul de unde ați cumpărat produsul.



Утилизация отслужившего электрического и электронного оборудования (директива применяется в странах Евросоюза и других европейских странах, где действуют системы раздельного сбора отходов)



Утилізація старого електричного та електронного обладнання (застосовується в Європейському союзі та інших європейських країнах із системами роздільного збирання сміття)

Дата виготовлення пристрою
Тот самий номер, що в серійній номер пристрою, вказаний на наклейці зі штрих-кодом на картонній упаковці. Щоб дізнатися дату виготовлення, див. символи «P/D»: на наклейці зі штрих-кодом на картонній упаковці.

P/D: XX XXXX
1 2

1. Місяць виготовлення
2. Рік виготовлення
A-0, B-1, C-2, D-3, E-4, F-5, G-6, H-7, I-8, J-9

Дата изготовления устройства
Чтобы узнать дату изготовления, см. символы «P/D»: на наклейке со штрих-кодом на картонной упаковке.

P/D: XX XXXX
1 2

1. Месяц изготовления
2. Год изготовления
A-0, B-1, C-2, D-3, E-4, F-5, G-6, H-7, I-8, J-9

Импортер на территории РФ: ЗАО «Сони Электроникс», 125103, Москва, Карамзинский проезд, 6, Россия
Сони Еуропа С.А.
Представительство в Казахстане
050059 Алматы, улица Игнатова, д. 58

Notice for customers: the following information is only applicable to equipment sold in countries applying EU directives

The manufacturer of this product is Sony Corporation, 1-7-1 Konan Minato-ku Tokyo, 108-0075 Japan. The Authorized Representative for EMC and product safety is Sony Deutschland GmbH, Hedelfinger Strasse 61, 70327 Stuttgart, Germany. For any service or guarantee matters please refer to the addresses given in separate service or guarantee documents.

Avis à l'intention des clients : les informations suivantes s'appliquent uniquement aux appareils vendus dans des pays qui appliquent les directives de l'Union Européenne
Le fabricant de ce produit est Sony Corporation, 1-7-1 Konan Minato-ku Tokyo, 108-0075 Japon. Le représentant autorisé pour les questions de compatibilité électromagnétique (EMC) et la sécurité des produits est Sony Deutschland GmbH, Hedelfinger Strasse 61, 70327 Stuttgart, Allemagne. Pour toute question relative au SAV ou à la garantie, merci de bien vouloir vous référer aux coordonnées contenues dans les documents relatifs au SAV ou la garantie.

Aviso para los clientes: la información siguiente resulta de aplicación solo a los equipos comercializados en países afectados por las directivas de la UE
El fabricante de este producto es Sony Corporation, 1-7-1 Konan Minato-ku Tokyo, 108-0075 Japan. El representante autorizado para EMC y seguridad es Sony Deutschland GmbH, Hedelfinger Strasse 61, 70327 Stuttgart, Alemania. Para cualquier asunto relacionado con servicio o garantía por favor dirijirse a la dirección indicada en los documentos de servicio o garantía adjuntos con el producto.

Hinweis für Kunden: Die folgenden Informationen gelten nur für Geräte, die in Ländern verkauft werden, in denen EU-Richtlinien gelten
Der Hersteller dieses Produktes ist Sony Corporation, 1-7-1 Konan Minato-ku Tokyo, 108-0075 Japan. Bevollmächtigter für EMV und Produktsicherheit ist Sony Deutschland GmbH, Hedelfinger Strasse 61, 70327 Stuttgart, Deutschland. Für Kundendienst- oder Garantieangelegenheiten wenden Sie sich bitte an die in Kundendienst- oder Garantiedokumenten genannten Adressen.

Kundmeddelande: Följande information gäller enbart för utrustning såld i länder som tillämpar EU-direktiv
Tillverkare av denna produkt är Sony Corporation, 1-7-1 Konan Minato-ku Tokyo, 108-0075 Japan. Auktorsiterad representant för EMC och produkt säkerhet är Sony Deutschland GmbH, Hedelfinger Strasse 61, 70327 Stuttgart, Germany. För service och garanti ärenden, var vänligt att titta i separat service och garanti dokument.

Opmerking voor klanten: de volgende informatie geldt enkel voor apparatuur verkocht in landen waar de EU-richtlijnen van kracht zijn
De fabricant van dit product is Sony Corporation, 1-7-1 Konan Minato-ku Tokyo, 108-0075 Japan. De geautoriseerde vertegenwoordiger voor EMC en produkt veiligheid is Sony Deutschland GmbH, Hedelfinger Strasse 61, 70327 Stuttgart, Duitsland. Voor service- of garantie zaken verwijzen wij u graag naar de adressen in de afzonderlijke service/garantie documenten.

Nota para os clientes: as seguintes informações aplicam-se apenas ao equipamento comercializado nos países que aplicam as Directivas da UE

O fabricante deste produto é Sony Corporation, 1-7-1 Konan Minato-ku Tokyo, 108-0075 Japão. O representante autorizado para Compatibilidade Eletromagnética e segurança do produto é a Sony Deutschland GmbH, Hedelfinger Strasse 61, 70327 Stuttgart, Alemanha. Para qualquer assunto relacionado com serviço ou garantia por favor consulte a morada indicada nos documentos sobre serviço e garantias que se encontram junto ao produto.

Avviso per i clienti: le seguenti informazioni riguardano esclusivamente gli apparecchi venduti in paesi in cui sono applicate le direttive UE

Il fabbricante di questo prodotto è Sony Corporation, 1-7-1 Konan Minato-ku Tokyo, 108-0075, Giappone. Il rappresentante autorizzato ai fini della Compatibilità Elettromagnetica e della sicurezza del prodotto è Sony Deutschland GmbH, Hedelfinger Strasse 61, 70327, Stoccarda Germania. Per qualsiasi problema relativo all'assistenza o alla garanzia, si prega di fare riferimento agli indirizzi indicati nei documenti di assistenza e garanzia forniti con il prodotto.

Informacje dla klientów: poniższe informacje dotyczą wyłącznie urządzeń sprzedawanych w krajach, w których obowiązują dyrektywy Unii Europejskiej
Producentem tego produktu jest Sony Corporation, 1-7-1 Konan Minato-ku Tokyo, 108-0075 Japonia. Upoważnionym przedstawicielem producenta w Unii Europejskiej, uprawnionym do dokonywania i potwierdzania oceny zgodności z wymaganiami zasadniczymi, jest Sony Deutschland GmbH, Hedelfinger Strasse 61, 70327 Stuttgart, Niemcy. Nadzór nad dystrybucją na terytorium Rzeczypospolitej Polskiej sprawuje Sony Poland, 00-876 Warszawa, ul. Ogasta 58. W sprawie serwisowej i gwarancyjnych należy kontaktować się z podmiotami, których adresy podano w osobnych dokumentach gwarancyjnych lub serwisowych, lub z najbliższym sprzedawcą produktów Sony.

Aviz pentru clienți: următoarele informații se aplică numai echipamentelor vândute în țările care respectă directivele UE

Producătorul acestui aparat este: Sony Corporation, 1-7-1 Konan Minato-ku Tokyo, 108-0075 Japonia. Reprezentantul autorizat pentru compatibilitatea electromagnetică și conformitatea electrosecurității produselor este: Sony Deutschland GmbH, Hedelfinger Strasse 61, 70327 Stuttgart, Germania. Pentru orice problemă de service sau de garanție, vă rugăm să consultați documentele de garanție ce însoțesc aparatul.

Примечание для покупателей.
Следующая информация применима только для оборудования, продающегося в странах, где действуют директивы ЕС

Производителем данного устройства является корпорация Sony Corporation, 1-7-1 Konan, Minato-ku, Tokyo, 108-0075 Japan. Уполномоченным представителем по электромагнитной совместимости (EMC) и безопасности изделия является компания Sony Deutschland GmbH, Hedelfinger Strasse 61, 70327 Stuttgart, Germany. По вопросам обслуживания и гарантии обращайтесь по адресам, указанным в соответствующих документах.

Примітка для користувачів: наведена нижче інформація стосується лише обладнання, що продається у країнах, де застосовують директиви ЄС

Виробником цього товару є корпорація Sony, офіс якої розташований за адресою: 1-7-1 Konan, Minato-ku, Tokyo, 108-0075 Японія (Токіо). Уповноважений представник із питань EMC (Електромагнітна сумісність) та безпеки товарів - Sony Deutschland GmbH, адреса: Hedelfinger Strasse 61, 70327 Stuttgart, Germany (Німеччина). З приводу обслуговування або гарантії звертайтесь за адресами, вказаними в окремих документах, що об'єднують питання гарантії та обслуговування.

Обладнання відповідає вимогам Технічного регламенту обмеження використання деяких небезпечних речовин в електронному та електроніум обладнанні (постанова КМУ від 03.12.2008 № 1057).

Precautions

- Do not continuously use the speaker system beyond the peak power handling capacity.
- Keep recorded tapes, watches, and personal credit cards using magnetic coding away from the speaker system to protect them from damage caused by the magnets in the speakers.
- During installation, do not touch the speaker cones in order to prevent damage to them.

If you cannot find an appropriate mounting location, consult your marine dealer or your nearest Sony dealer before mounting.

Précautions

- Évitez de soumettre le système de haut-parleurs à une utilisation continue au-delà de la capacité de traitement de la puissance de crête.
- Gardez les bandes enregistreuses, les montres et les cartes de crédit utilisant un code magnétique à l'écart du système de haut-parleurs pour éviter tout dommage causé par les aimants des haut-parleurs.
- Pendant l'installation, veillez à ne pas toucher les cônes de haut-parleur pour ne pas les endommager.

Si vous ne pouvez pas trouver d'emplacement adéquat pour installer l'appareil, consultez votre revendeur maritime ou votre revendeur Sony le plus proche.

Precauciones

- Procure no utilizar el sistema de altavoces en forma continua con una potencia que sobrepase la potencia admisible.
- Mantenga alejados del sistema de altavoces las cintas grabadas, relojes o tarjetas de crédito con codificación magnética para evitar daños que posiblemente causarían los imanes de los altavoces.
- Durante el montaje, tenga cuidado de no tocar el cono del altavoz, porque podría dañarse.

Si no encuentra un emplazamiento apropiado para el montaje, consulte al distribuidor de embarcaciones o a su distribuidor de Sony más cercano.

Sicherheitsmaßnahmen

- Verwenden Sie das Lautsprechersystem nicht kontinuierlich über der maximalen Belastbarkeit.
- Halten Sie bespielte Tonbänder, Uhren und Kreditkarten mit Magnetcodierung von den Lautsprechern fern, um eine Beschädigung durch die Lautsprechermagnete zu vermeiden.
- Berühren Sie beim Einbau nicht die Lautsprecherkegel, da sie sonst beschädigt werden können.

Wenn Sie keine geeignete Einbaustelle finden, wenden Sie sich vor der Montage an Ihren Bootsausrüster oder an den nächsten Sony-Händler.

Säkerhetsföreskrifter

- Driv inte högtalarsystemet kontinuerligt med högre topp effekt än det klar av.
- Om ihåg att inspelade kassetband, klockor och kreditkort med magneterna kan skadas av magneterna i högtalarna och bör därför inte läggas dem i närheten av högtalarna.
- Se till att du inte kommer åt högtalarnas koner under installationen eftersom de är ömtåliga och lätt kan skadas.

Om du inte hittar en lämplig monteringsplats, rådfråga din marina återförsäljare eller närmaste Sony-återförsäljare innan monteringen.

Voorzorgsmaatregelen

- Belast het luidsprekersysteem niet constant met een vermogen dat het maximale ingangsvermogen overschrijft.
- Houd banden met opnamen, horloges en creditcards met magnetische codering uit de buurt van het luidsprekersysteem om mogelijke beschadiging door de luidsprekermagneten te voorkomen.
- Let op dat u tijdens het monteren het conische gedeelte van de luidspreker niet aanraakt, om beschadiging te voorkomen.

Als u geen geschikte montageplaats vindt, raadpleeg dan uw bootdealer of de dichtstbijzijnde Sony-dealer voordat u de luidsprekers gaat installeren.

Precauções

- Não utilize o sistema de colunas continuamente além da capacidade de potência de pico.
- Mantenha as cassetes gravadas, os relógios e os cartões de crédito pessoais que utilizem codificação magnética longe do sistema de colunas para evitar que fiquem danificados pelos imanes das colunas.
- Durante a instalação, tenha cuidado para não tocar nos cones da coluna para não os danificar.

Se não conseguir encontrar um local de instalação adequado, consulte o seu agente marítimo ou o agente Sony mais próximo antes de proceder à montagem.

Precauzioni

- Non utilizzare il sistema diffusori con alimentazione di potenza nominale superiore a quella massima supportata e in modo prolungato.
- I nastri registrati, gli orologi e le carte di credito con codice magnetico devono essere tenuti lontano dal sistema diffusori, per evitare che i magneti dei diffusori possono danneggiarli.
- Durante il montaggio fare attenzione a non toccare i coni dei diffusori perché possono rimanere danneggiati.

Se non si riesce ad individuare una posizione adatta per il montaggio, consultare il concessionario nautico o il rivenditore Sony di zona prima del montaggio.

Środki ostrożności

- Nie należy używać zestawu głośnikowego w sposób ciągły przy mocy wyjściowej przekraczającej jego wydajność.
- Aby uniknąć uszkodzenia przedmiotów, takich jak nagrane kasyety, zegarki oraz karty kredytowe zakodowane magnetycznie, należy je przechowywać z dala od głośników zawierających wbudowane magnesy.
- Podczas montażu nie należy dotykać kopulek głośnika, aby ich nie uszkodzić.

Jeśli nie można znaleźć stosownego miejsca montażu, przed zamontowaniem należy skontaktować się ze sprzedawcą sprzętu morskiego lub najbliższym przedstawicielem handlowym firmy Sony.

Măsurii de siguranță

- Nu utilizați în mod continuu sistemul de difuzoare peste capacitatea sa de a trata a puteri la vârf.
- Fărăstrăi benzile înregistrate, ceasurile și cardurile de credit personale cu partea magnetică departe de sistemul de difuzoare pentru a le proteja de deteriorările cauzate de magnetii din difuzoare.
- În timpul instalării, nu atingeți conurile difuzoarelor, pentru a preveni deteriorarea acestora.

Dacă nu reușiți să găsiți un amplasament corespunzător pentru montaj consultați vânzătorul mașinii sau cel mai apropiat distribuitor Sony înainte de montaj.

Меры предосторожности

- Не допускайте продолжительной подачи на акустическую систему нагрузки, превышающей ее пиковую мощность.
- Не держите близко от акустических систем магнитные ленты с записью, часы или кредитные карточки с магнитным кодом во избежание их повреждения под воздействием магнитов, имеющихся в динамиках.
- Во время установки не прикасайтесь к диффузоруам акустических систем, чтобы избежать их повреждения.

Если вы не можете самостоятельно найти подходящее место для установки акустических систем, обратитесь за советом к дилеру, у которого приобрели судно, или к ближайшему дилеру фирмы Sony.

Заходи безпеки

- Не допускайте тривалого подання на акустичну систему навантаження, яке перевищує її пікову потужність.
- Зберігайте записані касети, годинники та особисті кредитні картки з магнітним кодуванням подалі від акустичної системи, щоб захистити їх від розмагнічування.
- Щоб не пошкодити конуси динаміка, не торкайтесь їх під час встановлення.

Якщо знайти належне місце для встановлення не вдається, зверніться спершу до дилера, у якого придбано судно, або до найближчого дилера компанії Sony.

Specifications

XS-MP1621	
Speaker	Coaxial 2-way: <p>Woofer 16 cm (6 1/2 in) cone type <p>Tweeter 2.8 cm (1 1/8 in) cone type <p>Short-term Maximum power^{*1} <p>Rated power <p>CEA 2031 RMS Power <p>Rated impedance <p>Output sound pressure level <p>Effective frequency range <p>Mass</p></p></p></p></p></p></p></p></p>
Supplied accessories	Parts for installation
XS-MP1611	
Speaker	16 cm (6 1/2 in) dual-cone type <p>Short-term Maximum power^{*1} <p>Rated power <p>CEA 2031 RMS Power <p>Rated impedance <p>Output sound pressure level <p>Effective frequency range <p>Mass</p></p></p></p></p></p></p>
Supplied accessories	Parts for installation

Design and specifications are subject to change without notice.

- *1 "Short-term Maximum power" may also be referred to as "Peak Power".
- *2 Testing Condition: IEC 60268-5 (2003-05)

Caractéristiques techniques

XS-MP1621	
Haut-parleur	Coaxial à 2 voies : <p>Haut-parleur de graves de 16 cm (6 1/2 po) de type cône <p>Haut-parleur d'aigus de 2,8 cm (1 1/8 po) de type cône <p>Puissance maximale à court terme^{*1} <p>Puissance nominale <p>Puissance efficace (RMS) CEA 2031</p></p></p></p></p>
Impédance nominale	4 Ω
Niveau de pression acoustique de sortie	90±2 dB (1 W, 1 m) ^{*2}
Plage de fréquences efficace	35 – 26 000 Hz ^{*2}
Poids	Environ 850 g (1 lb 14 oz) par haut-parleur
Accessoires fournis	Éléments d'installation
XS-MP1611	
Haut-parleur	16 cm (6 1/2 po) type double cône <p>Puissance maximale à court terme^{*1} <p>Puissance nominale <p>Puissance efficace (RMS) CEA 2031</p></p></p>
Impédance nominale	4 Ω
Niveau de pression acoustique de sortie	90±2 dB (1 W, 1 m) ^{*2}
Plage de fréquences efficace	35 – 26 000 Hz ^{*2}
Poids	Environ 850 g (1 lb 7 oz) par haut-parleur
Accessoires fournis	Éléments d'installation

La conception et les caractéristiques techniques sont sujettes à modification sans préavis.

- *1 La « Puissance maximale à court terme » peut aussi être désignée sous le nom de « Puissance de crête ».
- *2 Conditions de test: CEI 60268-5 (2003-05)

Specificações

XS-MP1621	
Altavoz	Coaxial de 2 vías: <p>Graves 16 cm, tipo cónico <p>Agudos 2,8 cm, tipo cónico <p>Potencia de pico máximo^{*1} <p>Potencia nominal <p>Potencia RMS conforme CEA 2031</p></p></p></p></p>
Impedancia nominal	4 Ω
Nível de presión acústica de saída	90±2 dB (1 W, 1 m) ^{*2}
Rango de frecuencia efectivo	35 – 26.000 Hz ^{*2}
Peso	Aprox. 850 g por altavoz
Accesorios suministrados	Componentes para instalación
XS-MP1611	
Altavoz	Tipo cónico doble de 16 cm <p>Potencia de pico máximo^{*1} <p>Potencia nominal <p>Potencia RMS conforme CEA 2031</p></p></p>
Impedancia nominal	4 Ω
Nível de presión acústica de saída	90±2 dB (1 W, 1 m) ^{*2}
Rango de frecuencia efectivo	35 – 26.000 Hz ^{*2}
Peso	Aprox. 650 g por altavoz
Accesorios suministrados	Componentes para instalación

Diseño y especificaciones sujetos a cambio sin previo aviso.

- *1 "Potencia de pico máximo" también puede denominarse "Potencia de pico".
- *2 Condición de verificación: IEC 60268-5 (2003-05)

Technische Daten

XS-MP1621	
Lautsprecher	2 Wege, coaxial: <p>Tieföner 16 cm, Konus-Typ <p>Hochtöner 2,8 cm, Konus-Typ <p>Kurzzeitige max. Leistung^{*1} <p>Nennleistung <p>CEA 2031 RMS-Leistungsabgabe <p>Nennimpedanz <p>Ausgangschalldruckpegel <p>Effektiver Frequenzbereich <p>Gewicht <p>Mitgeliefertes Zubehör</p></p></p></p></p></p></p></p></p></p>
Supplied accessories	Montagetelle
XS-MP1611	
Lautsprecher	Doppel-Konus-System, 16 cm <p>Kurzzeitige max. Leistung^{*1} <p>Nennleistung <p>CEA 2031 RMS-Leistungsabgabe <p>Nennimpedanz <p>Ausgangschalldruckpegel <p>Effektiver Frequenzbereich <p>Gewicht <p>Mitgeliefertes Zubehör</p></p></p></p></p></p></p></p>
Supplied accessories	Montagetelle

Änderungen, die dem technischen Fortschritt dienen, bleiben vorbehalten.

- *1 „Kurzzeitige max. Leistung“ wird manchmal auch als „Spitzenleistung“ bezeichnet.
- *2 Testbedingung: IEC 60268-5 (2003-05)

Spesifikationer

XS-MP1621	
Högtalare	Coaxial 2-vägs: <p>Woofer 16 cm, konisk typ <p>Tweeter 2,8 cm, konisk typ <p>Märkeffekt <p>CEA 2031 RMS-effekt <p>Märkimpedans <p>Umatad ljudtrycksnivå <p>Effektivt frekvensomfång <p>Vikt <p>Medföljande tillbehör</p></p></p></p></p></p></p></p></p>
XS-MP1611	
Högtalare	16 cm, dubbelkon-typ <p>140 W^{*2} <p>Märkeffekt <p>CEA 2031 RMS-effekt <p>Märkimpedans <p>Umatad ljudtrycksnivå <p>Effektivt frekvensomfång <p>Vikt <p>Ungöfär 650 g per högtalare <p>Delar för installation</p></p></p></p></p></p></p></p></p>
<i>Rätten till ändring av design och specifikationer förbehålles.</i>	

- *1 "Toppeffekt, kort sikt" kan även kallas för "Maxeffekt".

- *2 Testvillkor: IEC 60268-5 (2003-05)

Technische gegevens

XS-MP1621	
Luidspreker	Coaxiaal 2-weg: <p>Lage tonen 16 cm, conus-type <p>Hoge tonen 2,8 cm, conus-type <p>Maximaal ingangsvermogen voor korte duur^{*1} <p>Nominaal ingangsvermogen <p>CEA 2031 RMS-vermogen <p>Nominale impedantie <p>Uitgevoerd geluidsdrukniveau <p>Effectief frequentiebereik <p>Gewicht <p>Bijsgeleverde accessoires</p></p></p></p></p></p></p></p></p></p>
XS-MP1611	
Luidspreker	16 cm dubbel conus-type <p>Maximaal ingangsvermogen voor korte duur^{*1} <p>Nominaal ingangsvermogen <p>CEA 2031 RMS-vermogen <p>Nominale impedantie <p>Uitgevoerd geluidsdrukniveau <p>Effectief frequentiebereik <p>Gewicht <p>Bijsgeleverde accessoires</p></p></p></p></p></p></p></p>
<i>Ontwerp en technische gegevens kunnen zonder voorafgaande mededeling gewijzigd worden.</i>	

Ontwerp en technische gegevens kunnen zonder voorafgaande mededeling gewijzigd worden.

- *1 "Maxiaal ingangsvermogen voor korte duur" kan ook "piekvermogen" genoemd worden.
- *2 Testvoorwaarde: IEC 60268-5 (2003-05)

Especificações

XS-MP1621	
Coluna	Coaxial de 2 vías: <p>Graves 16 cm, cónico <p>Agudos 2,8 cm, cónico <p>Potência máxima de curto-prazo^{*1} <p>Potência nominal <p>Alimentação RMS CEA 2031 <p>Impedância nominal <p>Nível de pressão acústica de saída <p>Amplitude de frequência efectiva <p>Peso <p>Accesórios fornecidos</p></p></p></p></p></p></p></p></p></p>
XS-MP1611	
Coluna	16 cm, tipo duplo-cone <p>Potência máxima de curto-prazo^{*1} <p>Potência nominal <p>Alimentação RMS CEA 2031 <p>Impedância nominal <p>Nível de pressão acústica de saída <p>Amplitude de frequência efectiva <p>Peso <p>Accesórios fornecidos</p></p></p></p></p></p></p></p>
<i>Design e especificações sujeitos a alterações sem aviso prévio.</i>	

- *1 "Potência máxima de curto-prazo" pode também ser referida como "Potência de pico".

- *2 Condição de Teste: IEC 60268-5 (2003-05)

Caratteristiche tecniche

XS-MP1621	
Difusore	Coassiale a 2 vie: <p>Woofer da 16 cm, tipo a cono <p>Tweeter da 2,8 cm, tipo a cono <p>Potenza massima a breve termine^{*1} <p>Potenza nominale <p>Potenza RMS CEA 2031 <p>Impedenza nominale <p>Livello pressione sonora in uscita <p>Gamma di frequenza effettiva <p>Peso <p>Accessori in dotazione</p></p></p></p></p></p></p></p></p></p>
XS-MP1611	
Difusore	Tipo a doppio cono da 16 cm <p>Potenza massima a breve termine^{*1} <p>Potenza nominale <p>Potenza RMS CEA 2031 <p>Impedenza nominale <p>Livello pressione sonora in uscita <p>Gamma di frequenza effettiva <p>Peso <p>Accessori in dotazione</p></p></p></p></p></p></p></p>
<i>Il design e la caratteristiche tecniche sono soggetti a modifiche senza preavviso.</i>	

- *1 "Potenza massima a breve termine" potrebbe anche essere riferito a "Alimentazione massima".
- *2 Condizione di prova: IEC 60268-5 (2003-05)

Dane techniczne

XS-MP1621	
Głośnik	Współosiowy 2-drożny: <p>Niskotonowy 16 cm, typ stożkowy <p>Wysokotonowy 2,8 cm, typ stożkowy <p>Maksymalna moc chwilowa^{*1} <p>Moc znamionowa <p>Moc RMS według CEA 2031 <p>Impedancja znamionowa <p>Wysokotone ciśnienie akustyczne <p>Skłenciczne pasmo przenoszenia <p>Waga <p>Dostarczony osprzęt</p></p></p></p></p></p></p></p></p></p>
XS-MP1611	
Głośnik	System dwustozkowy, 16 cm <p>Maksymalna moc chwilowa^{*1} <p>Moc znamionowa <p>Moc RMS według CEA 2031 <p>Impedancja znamionowa <p>Wysokotone ciśnienie akustyczne <p>Skłenciczne pasmo przenoszenia <p>Waga <p>Dostarczony osprzęt</p></p></p></p></p></p></p></p>

Konstrukcja i dane techniczne mogą ulec zmianie bez uprzedzenia.

- *1 „Maksymalna moc chwilowa” jest także nazywana „mocą szczytową”.
- *2 Warunki testowe: IEC 60268-5 (2003-05)

Speciificații

XS-MP1621	
Difuzor	Coaxial, 2 căi: <p>Difuzor frecvențe joase 16 cm, tip con <p>Difuzor înalte de 2,8 cm, tip con <p>Putere maximă pe termen scurt^{*1} <p>Putere nominală <p>Putere RMS CEA 2031 <p>Impedanță nominală <p>Nivel presiune acustică la țesire <p>Interval de frecvență efectiv <p>Masă <p>Accesorii furnizate</p></p></p></p></p></p></p></p></p></p>
XS-MP1611	
Difuzor	16 cm tip con dublu <p>Putere maximă pe termen scurt^{*1} <p>Putere nominală <p>Putere RMS CEA 2031 <p>Impedanță nominală <p>Nivel presiune acustică la țesire <p>Interval de frecvență efectiv <p>Masă <p>Accesorii furnizate</p></p></p></p></p></p></p></p>

Designul și specificațiile pot fi modificate fără aviz prealabil.

- *1 „Puterea maximă pe termen scurt” poate fi referită și ca „Putere la vârf”.

- *2 Condiție de testare: IEC 60268-5 (2003-05)

Технические характеристики

XS-MP1621	
Динамик	Коваксиальная 2-полюсная система: <p>Низкочастотный 16 см, конического типа <p>Высокочастотный 2,8 см, конического типа <p>Кратковременная максимальная мощность^{*1} <p>Номинальная мощность <p>Мощность RMS согласно CEA 2031</p></p></p></p></p>
XS-MP1611	
Динамик	Двухдиапазонный, диаметр 16 см <p>Кратковременная максимальная мощность^{*1} <p>Номинальная мощность <p>Мощность RMS согласно CEA 2031</p></p></p>
Номинальное сопротивление	4 Ом
Уровень выходного звукового давления	90±2 dB (1 Вт, 1 м) ^{*2}
Рабочий диапазон частот	35 – 26000 Гц ^{*2}
Масса	Около 850 г каждый динамик
Входящие в комплект принадлежности	Детали для установки

XS-MP1611	
Динамик	Двухдиапазонный, диаметр 16 см <p>Кратковременная максимальная мощность^{*1} <p>Номинальная мощность <p>Мощность RMS согласно CEA 2031</p></p></p>
Номинальное сопротивление	4 Ом
Уровень выходного звукового давления	90±2 dB (1 Вт, 1 м) ^{*2}
Рабочий диапазон частот	45 – 20000 Гц ^{*2}
Масса	Около 650 г каждый динамик
Входящие в комплект принадлежности	Детали для установки

Конструкция и технические характеристики могут быть изменены без уведомления.

- *1 "Кратковременная максимальная мощность" также может называться термином "Пиковая мощность".
- *2 Условие испытания: IEC 60268-5 (2003-05)

Технічні характеристики

XS-MP1621	
Динамик	Коваксиальна 2-смутова система: <p>Низькочастотний динамик 16 см, конічного типу <p>Високочастотний динамик 2,8 см, конічного типу <p>Максимальна короткочасна потужність^{*1} <p>Номинальна потужність <p>Потужність RMS згідно CEA 2031 <p>Ефективний імпеданс <p>Рівень вихідного звукового тиску <p>Вага <p>Додаткове обладнання</p></p></p></p></p></p></p></p></p>
XS-MP1611	
Динамик	Коваксиальна 2-смутова система: <p>Низькочастотний динамик 16 см, конічного типу <p>Високочастотний динамик 2,8 см, конічного типу <p>Максимальна короткочасна потужність^{*1} <p>Номинальна потужність <p>Потужність RMS згідно CEA 2031 <p>Ефективний імпеданс <p>Рівень вихідного звукового тиску <p>Ефективний частотний діапазон <p>Вага <p>Додаткове обладнання</p></p></p></p></p></p></p></p></p></p>
XS-MP1611	
Динамик	16 см, двійний конічного типу <p>Максимальна короткочасна потужність^{*1} <p>Номинальна потужність <p>Потужність RMS згідно CEA 2031 <p>Номинальний імпеданс <p>Рівень вихідного звукового тиску <p>Ефективний частотний діапазон <p>Вага <p>Додаткове обладнання</p></p></p></p></p></p></p></p>

Конструкція та технічні характеристики можуть бути змінені без попередження.

- *1 Інше визначення «Максимальна короткотермінова потужність» - «Пікова потужність».
- *2 Умови проведення випробувань: IEC 60268-5 (2003-05)



EUROPEAN GUARANTEE INFORMATION DOCUMENT

Bългария
 Сони Юръп Лимитид, клон България
 Бизнес Парк София, бл.3
 София 1766
 ☎ 0700-1-SONY (0700-1-7669)
 http://www.sony.bg

België/Belgique - Luxembourg
 Sony Belgium, bijkantoor van Sony Europe Limited
 The Corporate Village
 Da Vincilaan 7 D1, 1935 Zaventem
 ☎ 070 222 130 (0,30 EUR/min)
 http://www.sony.be

Česká republika
 Sony Europe Limited,
 organizační složka
 V Parku 2309/6
 148 00 Praha 4 - Chodov
 ☎ 296 335 650
 http://www.sony.cz

Danmark
 Sony Nordic (Denmark),
 filial af Sony Europe Limited
 Industriparken 29
 2750 Ballerup
 ☎ 4355 7000
 http://www.sony.dk

Deutschland
 Sony Europe Limited,
 Zweigniederlassung Deutschland
 Kemperplatz 1
 10785 Berlin
 ☎ 0180 5252586
 0,14 Euro/Min aus dem deutschen
 Festnetz, Maximal 0,42 EUR/Min
 aus Mobilfunknetzen
 http://www.sony.de

Eesti - Latvija - Lietuva
 Sony Europe Limited filiāle Latvija
 Dzelzavas Str. 120G
 LV1021 Rīga, Latvia
 ☎ (371) 67 046049
 http://www.sony.lv

Ελλάδα - Κύπρος
 Sony Europe Limited,
 d.t. Sony Hellas
 Βαο.Σοφίας 1
 15124 Μαρούσι
 ☎ 801 11 92000 / 210 67 82000
 http://www.sony.gr

España
 Sony Europe Limited,
 Sucursal en España
 Avda. Diagonal, 633
 08028 Barcelona
 ☎ 902 402 102
 http://www.sony.es

France
 Sony France,
 succursale de Sony Europe Limited
 Service Relations Consommateurs
 75831 PARIS cedex 17
 ☎ 09.69.32.2727
 http://www.sony.fr

Republic of Ireland
 Sony United Kingdom and Ireland,
 a division of Sony Europe Limited
 4-6 Riverwalk
 Citywest Business Campus
 Dublin 24
 ☎ 01 4131771
 http://www.sony.ie

Italia - Malta
 Sony Europe Limited,
 sede secondaria Italiana
 Via G. Galilei 40
 20092 Cinisello Balsamo (MI)
 ☎ 199151146
 http://www.sony.it

Magyarország
 Sony Europe Limited
 Magyarországi Fióktelepe
 Árpád Fejedelem útja 26-28
 1023 Budapest
 ☎ 061-235-5349
 http://www.sony.hu

Nederland
 Sony Benelux,
 a branch of Sony Europe Limited
 Schipholweg 275
 1171 PK Badhoevedorp
 ☎ (020) 6581888
 http://www.sony.nl

Norge
 Sony Nordic (Norway),
 a branch of Sony Europe Limited
 Martin Lingesvei 17
 1367 Snaroya
 ☎ (22) 81 28 00
 http://www.sony.no

Österreich
 Sony Europe Limited,
 Zweigniederlassung Austria
 Wienerbergstrasse 41
 Europlaza, Gebäude F, 5. Stock
 1120 Wien
 ☎ (1) 61050 2155
 http://www.sony.at

Polska
 Sony Europe Limited (Sp. z o.o.),
 Oddział w Polsce
 ul. Ogrodowa 58
 00-876 Warszawa
 ☎ 0801 500 500 / 022 33 88 700
 http://www.sony.com.pl

Portugal
 Sony Europe Limited,
 Sucursal em Portugal
 Edifício Rock One Lote 4.62.01
 Alameda dos Oceanos
 Parque das Nações
 1990-392 Moscavide
 ☎ 808 200 185
 http://www.sony.pt

România
 Sony Europe Limited,
 Weybridge Sucursala București
 Bucharest Business Park,
 Șos. București-Ploiești 1A, B.4
 013681 București
 ☎ 021-2047058
 http://www.sony.ro

Schweiz - Svizzera - Suisse
 Sony Europe Limited, Weybridge,
 Schlieren/Switzerland Branch
 Wiesenstrasse 5
 8952 Schlieren
 ☎ 0848 80 84 80
 http://www.sony.ch

Slovenija
 Sony Europe Limited,
 Podružnica v Sloveniji
 Dunajska cesta 156
 1000 Ljubljana
 ☎ 01 588 11 54
 http://www.sony.si

Slovenská Republika
 Sony Europe Limited,
 organizačná zložka Slovensko
 Karadžičova 10
 821 08 Bratislava
 ☎ 02-50102644
 http://www.sony.sk

Suomi
 Sony Europe Limited,
 Suomen sivuliike
 Itsehallintotie 3
 02600 Espoo
 ☎ 0207 421 200
 http://www.sony.fi

Sverige
 Sony Nordic (Sweden),
 filial till Sony Europe Limited
 Björnstigen 87
 170 84 Solna
 ☎ (08) 58 54 50 00
 http://www.sony.se

UK
 Sony United Kingdom and Ireland,
 a division of Sony Europe Limited
 Jays Close, Viables
 Basingstoke
 Hants RG22 4SB
 ☎ 0844 8466 555
 http://www.sony.co.uk

BG Европейски информационен документ за гаранция.

IT Documento Informativo sulla Garanzia Europea.

CS Informace o evropské záruce.

LT Europinės garantijos informacinis dokumentas.

DA Europæisk Garanti Informationsdokument.

LV Eiropas garantijas informācijas dokuments.

DE Informationen zur europäischen Garantie.

NL Informatiedocument Europese garantie.

EE Euroopa garantii infodokument.

NO Europeisk garanti informasjon dokument.

EN European Guarantee Information Document.

PL Gwarancja Europejska - Informacja.

ES Información sobre la Garantía Europea.

PT Documento de garantia europeia.

FI Eurooppalainen takuu tiedote.

RO Document informativ despre garanția europeană.

FR Document d'information sur la garantie européenne.

SK Informačný dokument o Európskej záruke.

GR Έντυπο ενημέρωσης των όρων της Ευρωπαϊκής Εγγύησης.

SL Informacijski dokument o evropski garanciji.

HU Európai Jótállási információk.

SV Europeisk garanti information dokument.

Printed in China

© Sony Corporation, Japan

www.sony-europe.com/myproducts

Увеличете познанията си за Сони като регистрирате продукта си.

Umocněte Váš zážitek se Sony registrací svého produktu.

Få en optimal Sony-oplevelse ved at registrere Deres produkt.

Steigern Sie Ihr Sony Erlebnis indem Sie Ihr Produkt registrieren.

Avardage Sony toodete kasutamise kogemust, registreerides toote.

Maximize your Sony experience by registering your product.

Aumente aún más su experiencia Sony registrando su producto.

Maksimoi Sony kokemuksesi rekisteröimällä tuotteesi.

Elargissez votre expérience Sony en enregistrant votre produit.

Μεγιστοποιήστε την εμπειρία Sony με την καταχώρηση του προϊόντος σας.

Hozza ki Sony termékéből a legtöbbet: regisztráljon.

Fai unica la tua esperienza con Sony registrando il tuo prodotto.

Praplėskite Sony produktų naudojimo galimybes, registruodami įsigytą produktą.

Pašlaik Sony produktu izmantošanas pieredzi, reģistrējot iegādāto produktu.

Verhoog uw Sony beleving door uw product te registreren.

Få en maksimal Sony-oplevelse ved å registrere produktet ditt.

Wykorzystaj pełne możliwości produktu Sony poprzez jego rejestrację.

Aumente a sua experiência Sony registando o seu produto.

Maximizati experiența cu Sony prin înregistrarea produsului dumneavoastră.

Využi maximálne svoj Sony zážitok zaregistrovaním výrobku.

Povečajte svojo Sony izkušnjo z registracijo vašega izdelka.

Du kan registrera din Sony produkt för att få maximal upplevelse.

www.sony-europe.com/myproducts



Sony Europe Limited
 A company registered in England and Wales. The Heights, Brooklands, Weybridge, Surrey, KT13 0XW, United Kingdom

For product support inquiries, please go to: <http://support.sony-europe.com>
 In case your country of residence or your country of purchase is not mentioned above, please contact your dealer or write to:
 Sony Belgium, bijkantoor van Sony Europe Limited - Customer Information Centre
 The Corporate Village, Da Vincilaan 7 D1 - 1935 Zaventem, Belgium
www.sony-europe.com

Model и серийен номер / Model a výrobní číslo / Model navn & serie nr. / Geräte-Typ & Seriennummer / Mudeli nimetus ja seeria number / Model name & serial number / Modelo y número de serie / Tuotetunnus / Identification du produit / Στοιχεία προϊόντος / Modeli név és gyári szám / Modello & n. matricola / Models i serijos numeris / Modeļa nosaukums un sērijas numurs / Identificatie van het product / Apparaat type & serienummer / Model i numer fabryczny / Modelo e número de série / Modelul produsului și seria / Model & výrobné číslo / Model in serijaska številka / Model navn & serie nr.

Data na закупување / Datum prodaje / Kopsdato / Kaufdatum / Ostmise kuupäev / Purchase date / Fecha de compra / Ostukupuäev / Date d'achat / Ημερομηνία αγοράς / A vásárlás napja / Data di acquisto / Pardavimo data / Legades datums / Ankooptatum / Inköpsdatum / Data sprzedaży / Data de compra / Data cumpărării / Datum predaja / Datum nakupa / Kjøpsdato

Име и адрес на купувача / Iméno a adresa zákazníka / Kundens navn & adresse / Name & Anschrift des Käufers / Ostja nimi ja aadress / Name & address of customer / Nombre y dirección del cliente / Asiakkaan nimi & osoite / Nom & adresse du client / Овојца & адресот на купувачот / Vevő neve és címe / Nome e indirizzo del cliente / Pirkėjo vardas ir adresas / Pircēja vārds un adrese / Naam & adres van de klant / Kundens navn & adresse / Nazwisko klienta / Nome e morada do comprador / Numele și adresa cumpărătorului / Meno a adresa zákazníka / Ime in naslov kupca / Kundens navn & adresse

Продавач, печат
 Prodejece, razitko
 Forhandler & stempel
 Händlerstempel & Unterschrift
 Müüja & pitsat
 Dealer & stamp
 Distribuidor y sello
 Jälleenmyyjä & leima
 Revendeur & cachet
 Κατάστημα & σφραγίδα
 A kereskedő név és bélyegzője

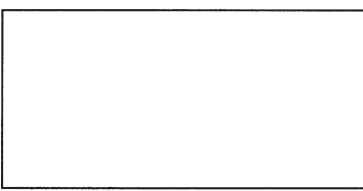

Timbro del rivenditore
 Pardavėjo parašas ir antspaudas
 Pārdevējs, zīmoga vieta
 Dealer & stempel
 Äterförsäljare & stämpel
 Poczta Sprzedawcy
 Agente e carimbo
 Distribuitorul și ștampila
 Predajca & pečiatka
 Prodajalec in zigt
 Forhandler & stempel



Уважаеми потребители,
Благодарим ви за покупката на този Sony продукт. За него е в сила Европейската гаранция на Сони. Вие можете да получите копие от Европейската гаранция на Сони от търговеца, от който сте купили продукта, като я свалите от съответната за страната Интернет страницата на Сони или като се свържете с Информационния център за потребители на Сони, посочен в настоящия документ. Моля запазете фактурата за покупката си.

Български

Моля регистрирайте вашия продукт на www.sony-europe.com/myproducts



Vážení zákazníci,
děkujeme, že jste si zakoupili tento výrobek Sony. Na váš výrobek se vztahuje Evropská záruka Sony. Text podmínek Evropské záruky Sony můžete obdržet u prodejce, kde jste výrobek zakoupili, stáhnutím z lokální webové stránky Sony anebo po kontaktování Zákaznického informačního střediska Sony na adrese uvedené v tomto letáku. Prosíme o uschování prodejního dokladu k výrobku.

Česky

Zaregistrujte si, prosím, případně svůj výrobek na www.sony-europe.com/myproducts



Kære Kunde,
Tak fordi De har købt dette Sony produkt. Sønys europæiske garantibevis gælder for dette produkt. Dette garantibevis kan fås ved at henvende sig hos den forhandler, hvor produktet blev købt, ved at downloade det fra Sønys hjemmeside eller ved at kontakte Sønys kundecenter som angivet i det dokument, der følger med produktet. Kvittingen for købet af produktet bedes venligst gemt.

Dansk

Registrer Deres produkt på www.sony-europe.com/myproducts



Sehr geehrter Kunde,
vielen Dank für den Kauf dieses Sony Produkts. Ihr Produkt fällt unter die europäische Sony Garantie. Sie können eine Kopie der europäischen Sony Garantie entweder über den Händler erhalten, bei dem Sie Ihr Produkt erworben haben, sie über Sony-Websites in verschiedenen Ländern abrufen oder über das Kunden-Informationszentrum beziehen, das hier näher beschrieben ist. Bitte verwahren Sie zu diesem Zweck Ihren Kaufbeleg auf.

Deutsch

Bitte registrieren Sie Ihr Produkt unter www.sony-europe.com/myproducts



Lugupeetud Ostja,
Täname, et ostsite selle Sony toote. Antud tootele kehtib Sony Euroopa garantii. Sony Euroopa garantii koopia saate edasimüüjalt, kelle käest toote ostsite, allasalvestades vastava riigi Sony kodulehelt või võttes ühenduse Sony Kliendiinfo keskusega, nagu on täpsemalt selgitatud Teie kaubale lisatud dokumendis. Palun säilitage ostutšekki.

Eesti

Palun, registreerige toode veebilehel www.sony-europe.com/myproducts



Dear Customer,
Thank you for having purchased this Sony product. The Sony European Guarantee applies to your product. You may obtain a copy of the Sony European Guarantee from the dealer where you purchased your product, by downloading it from country specific Sony websites or by contacting the Sony Customer Information Centre, as detailed in this document. Please retain your sales receipt.

English

Please register your product at www.sony-europe.com/myproducts



Gerbiamas pirkejau,
Dėkojame, kad įsigijote šį Sony produktą. Šiam produktui taikoma Sony europinė garantija. Sony europinės garantijos kopiją galite gauti iš platintojo, iš kurio įsigijote prekę, atsisiųsdami iš atitinkamos šalies Sony internetinės svetainės arba susisieki su Sony Klientų informacijos centru atstovu, kaip tai išsamiau paaiškinta šiame dokumente. Prašome išsaugoti pirkimo čekį.

Lietuvių

Prašome, registruokite įsigytą produktą interneto svetainėje www.sony-europe.com/myproducts



Cien, pircēj,
Pateicamies, ka esat iegādājies šo Sony produktu. Uz šo produktu attiecas Sony Eiropas garantija. Sony Eiropas garantijas kopiju varat iegūt pie izplatītāja, no kura iegādājāties šo produktu, lejupielādējot to no attiecīgās valsts Sony mājas lapas vai arī sazinoties ar Sony Klientu informācijas centru, kā sīkāk izskaidrots šajā dokumentā. Lūdz, saglabāiet pirkuma čeku.

Latviešu

Lūdz, reģistrējiet iegādāto produktu internetā mājas lapā www.sony-europe.com/myproducts



Beste Klant,
Wij danken u voor de aankoop van dit Sony product. Sønys Europese Garantie is van toepassing op dit product. U kan een kopie van Sønys Europese Garantie bekomen ofwel via de dealer waar u het product heeft gekocht, ofwel via de Sønys website van uw land, ofwel door contact op te nemen met de Sønys Consumenten Service vermeld in dit document. Wij adviseren u uw aankoopbewijs te bewaren.

Nederlands

Gelieve uw Sony product te registreren op www.sony-europe.com/myproducts



Kjære kunde,
Takk for at du valgte et Sony produkt. Sønys Europeisk Garanti kort gjelder for Deres produkt. Du kan få tak i en kopi av Sønys Europeisk Garanti kort fra forhandleren der produktet ble kjøpt, ved å laste det ned fra Sønys sine hjemmesider eller ved å kontakte Sønys kunde informasjons senter. Kontaktdetaljene finnes i dokumentasjonen som følger med produktet. Vennligst ta vare på salgskvitteringen.

Norsk

Vennligst registrer produktet ditt på www.sony-europe.com/myproducts



Drogi Kliencie,
Dziękujemy Ci za zakup produktu Sony. Informujemy, że do Twojego produktu ma zastosowanie Europejska Karta Gwarancyjna Sony. W celu uzyskania warunków Europejskiej Karty Gwarancyjnej Sony prosimy o zwrócenie się do sprzedawcy/dealera, u którego został nabyty Twój produkt, kopia warunków jest dostępna na lokalnej stronie internetowej lub w lokalnym biurze obsługi klienta pod adresem podanym poniżej. Prosimy o zachowanie paragonu/ rachunku sprzedaży.

Polski

Zachęcamy do rejestracji produktu na www.sony-europe.com/myproducts



Estimado Cliente,
Le agradecemos su confianza al adquirir este producto Sony, al cual le corresponde la Garantía Europea Sony. Puede obtener una copia de la Garantía Europea Sony en el distribuidor donde adquirió este producto, o bien mediante su descarga desde la página Web de Sony del país correspondiente o contactando con el Centro de Información al Cliente, indicados en este mismo documento que acompaña a su equipo. Por favor, guarde en todo momento su factura de compra.

Español

Por favor, registre su producto en www.sony-europe.com/myproducts



Hvå Asiakkamme,
Kiitos, että olette valinneet tämän Sony tuotteen. Tuotteellanne on Euroopassa voimassa oleva takuu. Kopion Sony Eurooppalaisista takuehdoista saatte jälleenmyyjältä, jolta ostitte tuotteen tai lataamalla takuehdot Sønyn paikallisilta nettisivuilta tai ottamalla yhteyttä Sønyn asiakaspalveluun. Säilyttäkää hankkimanne tuotteen ostokuitit.

Suomi

Rekisteröi tuotteesi www.sony-europe.com/myproducts



Cher Client,
Nous vous remercions d'avoir acheté ce produit Sony. La garantie européenne Sony s'applique à votre produit. Vous pouvez obtenir une copie des conditions de garantie soit chez votre distributeur, soit en la téléchargeant à partir du site Internet Sony ou encore en contactant le Service Consommateurs Sony. Merci de conserver votre facture d'achat.

Français

Veillez enregistrer votre produit sur le site www.sony-europe.com/myproducts



Αγαπητέ Πελάτη,
Σας ευχαριστούμε που αγοράσατε αυτό το προϊόν Sony. Το προϊόν αυτό καλύπτεται από την Ευρωπαϊκή Εγγύηση Sony, τους όρους της οποίας παραλάβετε κατά την αγορά του προϊόντος και οι οποίοι εμπεριέχονται στις οδηγίες χρήσεως που συνοδεύουν κάθε προϊόν που πωλείται στην Ελλάδα. Επιπρόσθετα, αντίγραφο των όρων αυτής της Εγγύησης μπορείτε να πάρετε από: τη σελίδα της Sony στο διαδίκτυο ή από το Τμήμα Εξυπηρέτησης Πελατών της Sony, τα στοιχεία του οποίου αναφέρονται στο παρόν έγγραφο που συνοδεύει το προϊόν σας. Παρακαλούμε να κρατήσετε την απόδειξη αγοράς σας.

Ελληνικά

Παρακαλώ καταχωρήστε το προϊόν σας στο www.sony-europe.com/myproducts



Tisztelt Vásárlónk!
Köszönjük, hogy Sony terméket vásárolt, melyre a Sony európai jótállása vonatkozik. A Sony európai jótállási jegyének másolatát beszerezheti annál a kereskedőnél, ahol e terméket vásárolta, letöltheti a Sony helyi internetes honlapjáról, illetve kérheti a helyi ügyfélszolgálatától, melynek adatait megtalálja a készülékéhez mellékelte kiserő dokumentumok között. Kérjük, őrizze meg a vásárlási számláját.

Magyar

Kérjük, hogy készülékét regisztrálja a www.sony-europe.com/myproducts honlapon



Caro Cliente,
grazie per aver scelto questo prodotto Sony. La Garanzia Europea Sony si applica a questo prodotto. Lei potrà ottenere una copia della Garanzia Europea Sony dal rivenditore presso il quale ha effettuato l'acquisto, scaricandola dal sito internet Sony del suo paese, o contattando il Sony Customer Information Center come specificato su questo documento che accompagna il suo prodotto. Per favore conservi la ricevuta di acquisto.

Italiano

Registri il suo prodotto nel sito www.sony-europe.com/myproducts



Estimado Cliente,
Obrigado por ter adquirido este produto Sony. A Garantia Europeia Sony aplica-se ao seu produto. Pode obter uma cópia da Garantia Europeia Sony no agente onde adquiriu o seu produto, fazendo um download do site Sony específico do seu país, ou contactando o Centro de Informação ao Consumidor, conforme informação no documento que acompanha este produto. Por favor, guarde a factura/taão de caixa.

Português

Por favor registre o seu produto em www.sony-europe.com/myproducts



Stimate cumpărător,
Vă mulțumim că ați cumpărat acest produs SONY. Garanția europeană Sony se aplică produsului d-voastră. Puteți obține o copie a certificatului de garanție european de la distribuitorul de unde ați achiziționat produsul, să-l descărcați pe site-ul Sony sau contactând Centrul de Informare al Clienților Sony, cu adresele specificate în acest document. Vă rugăm să păstrați factura de achiziție a produsului.

Română

Vă rugăm să vă înregistrați produsul la: www.sony-europe.com/myproducts



Vážení zákazník,
děkujeme Vám, že ste si zakúpili tento výrobek značky Sony. Vztahuje sa naň Európska záruka Sony. Kópiu textu tejto Európskej záruky Sony môžete získať u Vášho predajcu, kde ste zakúpili tento výrobek, stiahnutím zo špecifickej lokálnej Sony web stránky alebo ak kontaktujete Zákaznícke informačné centrum Sony na adrese uvedenej v tomto dokumente priloženom pri Vašom výrobku. Prosim uschovajte si Váš pokladničný doklad.

Slovensky

Prosim zaregistrujte si svoj produkt na www.sony-europe.com/myproducts



Spoštovani kupec,
Zahvaljujemo se vam za nakup izdelka Sony. Sønys evropska garancija se nanaša na vaš izdelek. Izvod Sønys evropske garancije lahko dobite pri trgovcu, kjer ste izdelek kupili, lahko si ga prenesete iz lokalne spletne strani Sony ali pa se obrnete na Sønys infomacijski center, tako kot je navedeno v dokumentu, ki je priložen vašemu izdelku. Prosimo vas, da shranite vaš račun.

Slovensko

Prosimo registrirajte vaš izdelek na www.sony-europe.com/myproducts



Bäste kund,
Tack för ditt inköp av denna Sony produkt. Sønys Europa Garantikortet tillhör din produkt. Ni kan få en kopia på Sønys Europa Garantikortet från er återförsäljare där ni köpt produkten, ladda hem dem från Sønys lokala hemsida eller kontakta Sønys konsument information, som beskrivs i detta dokument som medföljde er produkt. Var vänlig att behåller ert inköpskvitto.

Svenska

Du kan registrera din produkt på www.sony-europe.com/myproducts

SONY®

Garantie d'un an protégeant les consommateurs

Sony du Canada Ltée (Sony), sous réserve des modalités et conditions indiquées aux présentes, garantit le présent produit contre tout défaut de fabrication ou toute défaillance des matériaux entrant dans sa fabrication pour la période de garantie spécifiée. Si un défaut de fabrication ou une défaillance des matériaux survient pendant la période de garantie spécifiée, Sony veillera à réparer le produit en y effectuant tous les remplacements de pièces nécessaires par des pièces neuves ou remises à neuf et ce, sans frais quant aux pièces ou à la main-d'œuvre.

La période de garantie est la suivante :

Main-d'œuvre et pièces : UN an à compter de la date d'achat originelle au détail.

Conditions :

Modifications, réparations, abus non autorisés, etc. :

La présente garantie limitée est nulle si : (i) l'unité a été altérée, modifiée ou installée aux fins d'usage commercial, ou réparée ou entretenue par une personne autre qu'un centre de réparation autorisé par Sony afin d'effectuer de tels services. (ii) le numéro de série de l'unité a été altéré ou retiré, ou (iii) l'unité a subi un accident, un mauvais usage, un abus ou a été utilisée pour un usage contraire aux directives du mode d'emploi. L'opinion de Sony à cet effet est sans appel.

Usage commercial ou location :

Ce produit n'est pas conçu pour usage commercial ou location. Advenant que cette unité soit utilisée à des fins commerciales ou comme unité en location, la période de garantie limitée pour les pièces et la main-d'œuvre est réduite à 90 jours après la date d'achat originelle. L'opinion de Sony à cet effet est sans appel.

Exclusions :

La présente garantie limitée exclut les armoires, accessoires ou piles brisés ou endommagés; les antennes et stylets exposés, ou la défaillance de pièces découlant de leur usure normale. La présente garantie limitée exclut l'entretien régulier des produits, tels que le nettoyage, la lubrification ou les vérifications.

La présente garantie limitée ne couvre que l'équipement fourni avec le produit. Elle ne couvre aucune assistance technique quant à l'usage d'équipement ou de logiciel et ne couvre aucun logiciel, fourni ou non avec le produit. De tels logiciels sont fournis « TELS QUELS », sauf aux termes d'une garantie limitée de logiciel comprise dans l'emballage. Veuillez consulter les ententes d'usager comprises avec le produit pour connaître vos droits et obligations relativement aux logiciels.

La présente garantie n'est valide qu'au Canada.

Livraison :

L'unité doit être livrée en personne à l'un des centres de réparation Sony du Canada, ou expédiée, dans son emballage d'origine ou un emballage équivalent accordant un niveau de protection équivalent, ainsi que des directives indiquant l'emplacement au Canada où l'unité peut être retournée. Si l'unité est expédiée à un centre de réparation, l'unité réparée sera retournée au client port payé. Tous les accessoires compris avec l'unité doivent être énumérés individuellement sur le bordereau d'expédition aux fins de documentation d'expédition. Les accessoires défectueux doivent être expédiés à Sony à titre d'article distinct à réparer. Sony n'est pas responsable des pertes ou dommages des articles en transit expédiés aux centres de réparation. Toute pièce remplacée aux termes de la présente garantie limitée devient la propriété de Sony. **Vous êtes responsable de faire une copie de sauvegarde de toutes données, logiciels ou autres que vous auriez pu stocker ou conserver sur votre unité. Il est fort probable que des données, logiciels ou autres seront perdus ou reformats pendant la réparation, et Sony n'est pas responsable de tels dommages ou pertes.**

Preuve d'achat :

La présente garantie limitée s'applique au produit à compter de la date d'achat originelle au détail. Par conséquent, le propriétaire doit présenter une preuve d'achat originelle au détail.

Produit visés par la présente garantie :

La présente garantie limitée s'applique aux produits Sony suivants, et peut aussi s'appliquer à d'autres produits s'ils font partie de l'emballage d'origine du produit :

Accessoires audio / vidéo
Produits audio / vidéo pour l'automobile
Caméras vidéo et accessoires connexes
Caméras photos numériques de type Cyber-shot® et accessoires connexes
Radios-réveil munis d'un lecteur CD
Lecteurs numériques de médias/Lecteurs numériques de musique
Imprimantes / scanners de photos numérisées
Enregistreurs numériques de la parole
Enregistreurs numériques à circuits intégrés
Systèmes audio pour la maison
Systèmes de cinéma-maison
Lecteurs et enregistreurs vidéo pour la maison
Produits de navigation mobile
Magnétophones à microcassettes
Baladeurs Net MD/H-MMD
Baladeurs réseau
Lecteurs CD portables / munis d'un récepteur radio
Lecteurs DVD portables
Radios portables de type « casque d'écoute stéréo »
Enregistreurs/lecteurs portables à MiniDisques
Radios portables et lecteurs CD / avec lecteur cassettes
Radios portables
Récepteurs-enregistreurs radiophoniques combinés
Magnétoscopes à cassettes et accessoires connexes
Baladeurs vidéo

SAUF DANS LA MESURE OÙ LA LOI APPLICABLE L'INTERDIT, TOUTES LES AUTRES GARANTIES ET CONDITIONS, EXPRESSES OU IMPLICITES, RELÉVANT OU NON D'UNE LOI, D'UN ACTE LÉGISLATIF, D'HABITUDES COMMERCIALES ÉTABLIES OU D'USAGES DU COMMERCE, Y COMPRIS, NOTAMMENT, TOUTE GARANTIE IMPLICITE DE QUALITÉ MARCHANDE OU DE L'ADAPTABILITÉ À UNE FIN PARTICULIÈRE, SONT DÉSAVOUÉES. SONY NE SAURAIT EN AUCUN CAS ÊTRE RESPONSABLE D'UN MONTANT SUPÉRIEUR AU PRIX RÉEL D'ACHAT DU PRODUIT; ET SONY NE SAURAIT EN AUCUN CAS ÊTRE RESPONSABLE DE DOMMAGES SPÉCIAUX, ACCESSOIRES OU CONSÉCUTIFS SUBIS RELATIVEMENT AU PRODUIT. SONY N'ASSUME NI N'AUTORISE AUCUN REPRÉSENTANT OU QUICONQUE À ASSUMER EN SON NOM UNE OBLIGATION OU RESPONSABILITÉ AUTRE QUE CELLES QUI SONT EXPRESSÉMENT DÉCRITES AUX PRÉSENTES. L'EXCLUSION DE GARANTIES ET CONDITIONS IMPLICITES N'EST PAS AUTORISÉE DANS CERTAINS TERRITOIRES.

Enregistrement du produit :

Merci d'avoir choisi un produit Sony. Chez Sony, nous nous efforçons de créer des produits de la plus haute qualité afin de renforcer votre expérience et votre satisfaction. Afin d'assurer le meilleur soutien qui soit à votre produit, nous vous demandons de remplir une fiche d'enregistrement de produit sur le site www.fr.SonyStyle.ca/enregistrement dans les quatre-vingt-dix (90) jours suivant la date d'achat.

Pour obtenir de l'aide concernant le service ou obtenir des renseignements sur le produit ou concernant l'enregistrement du produit, veuillez appeler le 1-877-899-7669. Pour obtenir des renseignements concernant la garantie prolongée Sony Care, veuillez appeler le 1-800-773-9667.

Pour le support technique et les mises à jour en ligne en tout temps, vous pouvez visiter le

www.fr.sony.ca/sonyca/view/french/support_electronics.shtml,

ou appeler le Centre d'information à la clientèle Sony au 1-877-899-7669.



Consumer 1 Year Warranty

Sony of Canada Ltd. ("Sony") hereby warrants, subject to the terms and conditions herein set forth, this product against defects in material and workmanship during the specified warranty period. In the event of a defect of material or workmanship during the specified warranty period, Sony will repair the same, effecting all necessary parts replacements with either new or refurbished parts, without charge for either parts or labour.

The warranty period is as follows:

Labour and Parts: ONE year from the date of original purchase at retail.

Conditions:

Unauthorized Modification, Repair, Abuse, Etc.:

This limited warranty is void if: (i) the unit has been previously altered, modified, installed or mounted for commercial use, or repaired or serviced by anyone other than the service facilities authorized by Sony to render such services, (ii) the serial number on the unit has been altered or removed, or (iii) the unit has been subject to accident, misuse, abuse or operated contrary to the instructions contained in the Owner's Manual. The opinion of Sony with respect to this matter shall be final.

Commercial Use or Rental:

This product is not intended for commercial use or rental. Should this unit be used at any time for commercial purposes or as a rental unit, the limited warranty period for parts and labour shall be 90 days from the date of original purchase at retail. The opinion of Sony with respect to this matter shall be final.

Exclusions:

This limited warranty does not extend to broken or damaged cabinets, accessories, batteries, exposed antennas and styluses, or to parts wearing out due to normal wear and tear. This limited warranty does not cover regular product maintenance such as cleaning, lubrication or check-ups.

This limited warranty covers only the hardware components packaged with the product. It does not cover technical assistance for hardware or software usage and it does not cover any software products whether or not contained in the product. Any such software is provided "AS IS" unless expressly provided for in any enclosed software limited warranty. Please refer to the End User License Agreements included with the product for your rights and obligations with respect to the software.

This limited warranty is valid only in Canada.

Delivery:

The unit must be delivered in person to one of the nearest Sony service facilities in Canada, or shipped, freight prepaid, in either its original package or similar package affording an equal degree of protection and with instructions indicating a location within Canada to which the unit may be returned. If shipped to the service facility, the repaired unit will be returned to customer freight prepaid. All accessories that are enclosed with the unit must be listed individually on the packing slip for the shipping documentation. Defective accessories should be shipped to Sony as a separate repair item. Sony shall have no liability whatsoever for loss or damage in transit of items shipped to service facilities. Any parts replaced under this limited warranty will become the property of Sony. **It is your responsibility to back up any data, software or other materials you may have stored or preserved on your unit. It is likely that such data, software, or other materials will be lost or reformatted during service and Sony will not be responsible for any such damage or loss.**

Proof of Purchase:

This limited warranty applies to the product from the original date of purchase at retail. The owner must furnish proof of original purchase at retail.

Subject Products:

This limited warranty is applicable to the following Sony Products, and may also be applicable to other Sony products if enclosed in the product's original packaging:

- Audio/Video Accessories
- Car Audio/Video Products
- Camcorders and related accessories
- Cyber-shot® Digital still Camera and related accessories
- Clock Radio/with CD Players
- Digital Media Players/ Digital Music Players
- Digital Photo Printers/Scanners
- Digital Voice Recorder
- IC Chip Recorders
- Home Audio Systems
- Home Theatre System
- Home Video Player and Recorders
- Mobile Navigation Products
- Microcassette recorder
- Net MD/H-MMD Walkman
- Network Walkman
- Portable CD Players/ with Radio
- Portable DVD Players
- Portable Headset Stereo Radios
- Portable MiniDisc Recorder/Players
- Portable Radio CD Players /with Cassette
- Portable Radio
- Radio Cassette Combinations
- Video Cassette Recorders and related accessories
- Video Walkman

EXCEPT TO THE EXTENT PROHIBITED BY APPLICABLE LAW, ALL OTHER WARRANTIES AND CONDITIONS, EXPRESS OR IMPLIED, WHETHER ARISING BY LAW, BY STATUTE, BY COURSE OF DEALING OR USAGE OF TRADE, INCLUDING WITHOUT LIMITATION IMPLIED WARRANTIES OF MERCHANTABILITY, MERCHANTABILITY AND FITNESS FOR A PARTICULAR PURPOSE ARE DISCLAIMED. UNDER NO CIRCUMSTANCES SHALL SONY BE LIABLE FOR AN AMOUNT GREATER THAN THE ACTUAL PURCHASE PRICE OF THE UNIT OR FOR ANY SPECIAL, INCIDENTAL OR CONSEQUENTIAL DAMAGES SUSTAINED IN CONNECTION WITH SAID UNIT AND SONY NEITHER ASSUMES NOR AUTHORIZES ANY REPRESENTATIVE OR OTHER PERSON TO ASSUME FOR IT ANY OBLIGATION OR LIABILITY OTHER THAN SUCH AS IS EXPRESSLY SET FORTH HEREIN. SOME JURISDICTIONS DO NOT ALLOW THE EXCLUSION OF IMPLIED WARRANTIES AND CONDITIONS.

Product Registration:

Thank you for choosing a Sony product. At Sony, we strive to create products of the highest quality to enhance your experience and enjoyment. To provide the best support for your product, we request that you complete a product registration form at www.SonyStyle.ca/registration within 90 days of purchase.

For service assistance, product information, or product registration please call: 1-877-899-7669. For information about a Sony Care Extended Warranty, please call 1-800-773-9667.

For online product support and updates at any time, please visit:

www.sony.ca/sonyca/view/english/support_electronics.shtml,

or call the Sony Customer Information Centre at 1-877-899-7669.

SONY®

Car Audio

LIMITED WARRANTY (U.S. Only)

Sony Electronics Inc. ("Sony") warrants this product against defects in material or workmanship for the time periods and as set forth below when purchased directly from Sony or a Sony Retailer. Pursuant to this Limited Warranty, Sony will, at its option, (i) repair the product using new or refurbished parts or (ii) replace the product with a new or refurbished product. For purposes of this Limited Warranty, "refurbished" means a product or part that has been returned to its original specifications. **In the event of a defect, these are your exclusive remedies.**

Labor: For a period of one (1) year from the original date of purchase of the product ("Labor Warranty"), Sony will, at its option, repair or replace with new or refurbished product, product determined to be defective. If Sony elects to replace the product after this Labor Warranty has expired but while the Parts Warranty below is still in effect, it will do so for the applicable labor charge.

Parts: For a period of one (1) year from the original date of purchase of product ("Parts Warranty"), Sony will supply new or refurbished replacement parts in exchange for parts determined to be defective.

This Limited Warranty covers only the hardware components packaged with the Product. It does not cover technical assistance for hardware or software usage and it does not cover any software products whether or not contained in the Product; any such software is provided "AS IS" unless expressly provided for in any enclosed software Limited Warranty. Please refer to the End User License Agreements included with the Product for your rights and obligations with respect to the software.

Instructions: To obtain warranty service, you must deliver the product, freight prepaid, in either its original packaging or packaging affording an equal degree of protection to the Sony authorized service facility specified. **It is your responsibility to backup any data, software or other materials you may have stored or preserved on your unit. It is likely that such data, software, or other materials will be lost or reformatted during service and Sony will not be responsible for any such damage or loss.** A dated purchase receipt from Sony or a Sony Retailer is required. For specific instructions on how to obtain warranty service for your product,

Visit Sony's Web Site:
www.sony.com/support

Or call the **Sony Customer Information Service Center**
1-800-222-SONY(7669)

For an accessory or part not available from your authorized dealer, call:

1-800-488-SONY (7669)

Repair / Replacement Warranty: This Limited Warranty shall apply to any repair, replacement part or replacement product for the remainder of the original Limited Warranty period or for ninety (90) days, whichever is longer. Any parts or product replaced under this Limited Warranty will become the property of Sony.

This Limited Warranty only covers product issues caused by defects in material or workmanship during ordinary consumer use; it does not cover product issues caused by any other reason, including but not limited to product issues due to commercial use, acts of God, misuse, limitations of technology, or modification of or to any part of the Sony product or product purchased from other than Sony or a Sony Retailer. To determine if a retailer is part of the Sony Retailer Network, please contact Sony's Customer Service Call Center or go to www.sony.com/support. This Limited Warranty does not cover Sony products sold AS IS or WITH ALL FAULTS or consumables (such as fuses or batteries). This Limited Warranty is invalid if the factory-applied serial number has been altered or removed from the product. This Limited Warranty is valid only in the United States.

LIMITATION ON DAMAGES: SONY SHALL NOT BE LIABLE FOR ANY INCIDENTAL OR CONSEQUENTIAL DAMAGES FOR BREACH OF ANY EXPRESS OR IMPLIED WARRANTY ON THIS PRODUCT.

DURATION OF IMPLIED WARRANTIES: EXCEPT TO THE EXTENT PROHIBITED BY APPLICABLE LAW, ANY IMPLIED WARRANTY OF MERCHANTABILITY OR FITNESS FOR A PARTICULAR PURPOSE ON THIS PRODUCT IS LIMITED IN DURATION TO THE DURATION OF THIS WARRANTY.

Some states do not allow the exclusion or limitation of incidental or consequential damages, or allow limitations on how long an implied warranty lasts, so the above limitations or exclusions may not apply to you. This Limited Warranty gives you specific legal rights and you may have other rights which vary from state to state.